

# alca

**Каталог продукции 2024**

Сантехническое оборудование

Модульные профильные системы

**Мы** являемся чешской компанией, которая занимается производством полного спектра сантехнического оборудования. Вместе с «ФВ-Пласт» Alca входит в состав Alca Group. Все производственные предприятия группы расположены в Чехии, и все комплектующие мы производим сами. Мы заботимся о нашей продукции от первоначальной идеи до отгрузки. Они не только качественные, но и экологические.

Мы понимаем, что являемся частью большой европейской семьи, так и нашего местного сообщества. Это обязывает нас и подчеркивает нашу ответственность в отношении перед обществом, детьми и окружающей средой. Мы являемся свидетелями катастрофических последствий, связанных с изменением климата и глобальным потеплением. Мы считаем, что обязаны остановить эти изменения. Но в этом нет ничего нового. Ничего, что бы было новым в нашей ДНК. Мы инвестируем в устойчивое развитие давно и без политического давления, потому что считаем, что это в конечном итоге выгодно для всех – для планеты, для наших сотрудников, для вас, наших клиентов, а также для нашего бизнеса.

Целью «Зеленого курса» для Европы является сокращение выбросов парниковых газов в ЕС на 55 процентов к 2030 году по сравнению с 1990 годом и достижение углеродной нейтральности к 2050 году. Декарбонизация представляет собой серьезный вызов для Чешской Республики. Мы занимаем третье место в Европейском союзе по углеродоемкости экономики на душу населения и второе место среди наиболее промышленно развитых стран в ЕС, и мы достигаем этих целей. Мы показываем чешской промышленности, что ее трансформация возможна. Мы начали это раньше. Раньше это было современно. До того, как это стало обязательным.

Мы в Alca Group просто осознаем долгосрочное воздействие человеческого поведения на окружающую среду и нашу планету. Наше неоспоримое преимущество заключается в том, что мы стремимся к устойчивому развитию в долгосрочной перспективе и ведем себя таким образом, чтобы максимально минимизировать воздействие нашей деятельности на окружающую среду. Мы ограничиваем образование отходов. Мы повторно используем большую часть пластиковых отходов для производства. Мы оптимизируем управление отходящим теплом, возникающим в процессе производства. Зимой мы используем его для обогрева зданий, летом превращаем в холод для кондиционирования производственных цехов.

У нас есть фотогальванические электростанции на крышах всех производственных цехов. На нашем заводе вы найдете когенерационные установки, и у нас запланированы дальнейшие инвестиции в зеленую энергию. Наши продукты работают с водой. Поэтому его эффективное использование логически является одним из наших приоритетов не только во время производства, но и в повседневной жизни наших клиентов. Например, мы разработали сливной клапан, благодаря которому количество воды, необходимой для смыва, можно сократить до минимума, разрешенного стандартом.



В регионе, где мы ведем бизнес, мы инвестируем десятки миллионов крон в биотоп и возвращение воды в ландшафт.





















Мы следуем принципам циркулярной экономики. По мнению экспертов, циркулярные меры в ЕС могут сократить к 2050 году не менее 40 процентов, а по некоторым данным, до двух третей ежегодных выбросов парниковых газов в ключевых секторах тяжелой промышленности. Это большая экономия. Наша продукция изготовлена из 100% перерабатываемых материалов. Мы используем переработанный материал для упаковки. На производстве мы перерабатываем до 90 процентов всех пластиковых отходов. Согласно статистике, в настоящее время в странах ЕС перерабатывается только 15 процентов пластиковых отходов. Мы рады, что у нас есть значительное преимущество в этом отношении.

Проблема изменения климата касается всех нас. Если мы действительно хотим сделать Европу первым климатически нейтральным континентом, в этом должны участвовать все мы, то есть частные лица и компании. Мы должны изменить свое поведение и привычки и ограничить себя во многих вещах. Мы с гордостью можем сказать, что Alca уже движется в этом направлении. Присоединяйтесь к нам.

С уважением,

Радка Прокопова и Франтишек Фабичовиц

## Содержание

<b>ALCASYSTEM</b> _____	<b>9</b>	Дренажные желоба _____	120
Alcasystem – профили _____	14	Решетки для бассейнов _____	128
Alcasystem – муфты и крепление _____	14	<b>ПОВЕРХНОСТНЫЙ ДРЕНАЖ</b> _____	<b>131</b>
Alcasystem – комплектующие _____	15	Дренажные каналы _____	134
Alcasystem – модули и рамы _____	17	Дренажные каналы – комплектующие _____	144
Alcasystem – наборы _____	17	Универсальные ливнеотводы _____	146
<b>СКРЫТЫЕ СИСТЕМЫ ИНСТАЛЛЯЦИИ</b> _____	<b>19</b>	Универсальные ливнеотводы – комплектующие _____	146
Скрытые системы инсталляции _____	24	<b>СЛИВНЫЕ ТРАПЫ</b> _____	<b>149</b>
Сантехническая керамика _____	35	Сливные трапы из нержавеющей стали _____	150
Скрытые системы инсталляции – комплектующие _____	35	Сливные трапы с дизайн решеткой _____	151
Звукоизоляционные плиты _____	38	Сливные трапы с решеткой из нержавеющей стали _____	152
Монтажные рамы _____	40	Сливные трапы с решеткой из пластика _____	156
<b>КНОПКИ УПРАВЛЕНИЯ И СЕНСОРЫ</b> _____	<b>47</b>	Сливные трапы – комплектующие _____	158
Кнопки управления для скрытых систем инсталляции _____	54	Гидроизоляционная фольга _____	160
Сенсорная программа _____	56	<b>СИФОНЫ</b> _____	<b>163</b>
Смыв на расстоянии _____	58	Изделия из переработанного материала _____	166
<b>АРМАТУРА И ПЛАСТМАССОВЫЕ БАЧКИ ДЛЯ УНИТАЗА</b> _____	<b>61</b>	Сифоны для ванны _____	168
Впускные механизмы _____	64	Сифоны для ванны – комплектующие _____	175
Сливные механизмы _____	65	Сифоны для душевых поддонов _____	176
Пластмассовые бачки для унитаза _____	66	Сифоны для умывальников _____	181
Выпускные комплекты _____	67	Изделия из металла _____	183
Арматура и пластмассовые бачки для унитаза – комплектующие _____	69	Сифоны для моек _____	191
<b>СИДЕНЬЯ ДЛЯ УНИТАЗА</b> _____	<b>71</b>	Сифоны для умывальников и моек – комплектующие _____	196
Сиденья для унитаза Antibacterial _____	78	Сифоны для писсуаров и биде _____	199
Сиденья для унитаза Basic Antibacterial _____	78	Сифоны для сбора конденсата _____	200
Сиденья для унитаза Дюропласт _____	78	Сифоны для стиральных машин _____	201
Сиденья для унитаза Softclose _____	79	Сифоны для стиральных машин – комплектующие _____	201
Сиденья для унитаза Slim _____	80	<b>ГИБКИЕ СОЕДИНЕНИЯ</b> _____	<b>205</b>
Сиденья для унитаза – петли _____	81	Гибкие соединения Premium _____	206
<b>ВОДООТВОДЯЩИЕ ЖЕЛОБА</b> _____	<b>85</b>	Гибкие соединения – комплектующие _____	207
Водоотводящие желоба _____	86	<b>КОМПЛЕКТУЮЩИЕ ДЛЯ УНИТАЗА</b> _____	<b>209</b>
Дренажные системы _____	98	Гибкие подводки для выпуска унитаза _____	210
Угловые водоотводящие желоба _____	99	Редукции для унитаза _____	210
Водоотводящие желоба Antivandal _____	100	Вентиляционные клапаны _____	212
Водоотводящие желоба – комплектующие _____	101	Дверцы для ванны _____	213
Водоотводящие желоба пластиковые _____	102	<b>ЛИНИИ ПРОДУКТОВ</b> _____	<b>214</b>
Рейки из нержавеющей стали для пола с уклоном _____	108	Программа Individual _____	214
<b>ИЗГОТОВЛЕНИЕ НА ЗАКАЗ ИЗДЕЛИЙ ИЗ НЕРЖАВЕЮЩЕЙ СТАЛИ</b> _____	<b>111</b>	Программа черный-мат _____	216
Промышленные точечные сливные трапы _____	112	Программа белый-глянец _____	218
Промышленные трапы и желоба с коробчатым сливным отверстием _____	113	Программа бронза-антик _____	219
Промышленные трапы и желоба с щелевым отверстием _____	118	Программа Brass _____	220
 Изделия из переработанного материала	 Для использования снаружи помещений	 Диаметр отверстия в душевом поддоне	 Для деревянных домов
 Система смыва 2/4 л	 Для использования внутри помещений	 Материал с антибактериальными свойствами	 Управление сверху
 Расширенная гарантия	 Для использования внутри и снаружи помещений	 Простая система снятия	 Нагрузка до 1,5 т
 Однокнопочная система старт/стоп	 Система с возможностью подключения вентиляции	 Опускание сиденья с замедлением	 Нагрузка до 5 т
 Двухкнопочный смыв на 3/6 л	 Гидрозатвор – комбинированный SMART	 Класс нагрузки	 Дозатор таблеток для унитаза

# Чешская традиция и мировой дизайн с нами создают Alcadrain



## ALCADRAIN INTERNATIONAL

Разрабатываем наши изделия таким образом, чтобы они могли упрощать жизнь в разных странах. Учитывая их универсальность и соответствие требованиям строгих международных стандартов, это не проблема. Дистрибьюторы и бизнес-команды Alcadrain в странах за пределами Чешской Республики обеспечивают улучшенную связь и сервис для наших клиентов.

## ЧЕШСКИЙ ПРОДУКТ ОТ ЧЕШСКИХ ИНЖЕНЕРОВ

Качество, технические решения, инновации, дизайн – вот основные характеристики продукции Alcadrain. Профессионализм и мастерство чешских инженеров основаны на давней традиции чешской промышленности, которая более 100 лет известна по всему миру своей современной и надежной продукцией.

## СОЗДАНИЕ КОМПАНИИ

Компания была основана супругами Радкой Прокоповой и Франтишком Фабичовицом под первоначальным названием Alcaplast в городе Бржецлав. С тех пор, как в Бржецлаве началось производство первых впускных и сливных механизмов, они значительно расширили и усовершенствовали ассортимент своей продукции. В 2021 году компания изменила название на Alcadrain и стала частью Alca Group. В настоящее время Alca со своим широким ассортиментом изделий является лидирующей компанией, задающей тренды в отрасли сантехники в Центральной и Восточной Европе, и выходящей на рынки других стран мира.



## ВЫСТАВОЧНЫЙ ЗАЛ ПРАГА

Элегантность, дизайн и инновации. Это ценности Alca Group, которые нашли свое отражение и в нашем новом выставочном зале в Праге. На площади 1200 м² вы найдете широкий ассортимент Alca Group, который сможете использовать в каждом проекте. Сантехника Alca, трубопроводные системы FV - Plast и стены системы Alcasystem. Приходите и убедитесь в первоклассном качестве и роскошном дизайне продукции Alca от традиционного чешского производителя. В рамках концепции Alca Academy мы также организуем профессиональное обучение в выставочном зале, а наша команда также доступна для индивидуальных консультаций или для составления индивидуального обучения для вас.



## ДИЗАЙН МИРА

Alcadrain задает тренды в области мирового дизайна. Это подтверждают сразу два приза, которые компании удалось получить в последние годы. В 2024 году мы получили вторую награду Red Dot, а именно за коллекцию кнопок управления Linka и Dot.Dot. В том же году коллекция попала в состав жюри конкурса iF Design. В предыдущие годы Alca получала награды за свои кнопки, а именно Red Dot в 2014 году и iF Design в 2018 году. Не только кнопки управления хорошо зарекомендовали себя в конкурсах дизайнеров, наше решение для невидимых наружных дренажных каналов впечатлило судей на выставке ISH и было удостоено наградой Design Plus ISH 2023.



reddot winner 2024



EY Entrepreneur Of The Year  
in the Czech Republic  
2018 Award Winner

TOP  
ZENY  
ČESKA

## СЗЕСН 100 ЛУЧШИХ

Уже семь лет подряд Alcadrain защищает свою позицию среди сотни самых успешных чешских компаний. В 2023 году занял отличное 29-е место.

## ЕУ ПРЕДПРИНИМАТЕЛЬ 2018 ГОДА

Владельцы Alcadrain победили в национальном соревновании престижного конкурса предпринимателей EY Предприниматель 2018 года.

## ТОП-ЖЕНЩИНЫ ЧЕХИИ

Исполнительный директор Радка Прокопова дважды побеждала в престижной анкете «ТОП-женщины Чехии» в категории бизнес-леди. Жюри оценивала влияние, отдачу, историю предпринимательства, а также социальную роль.



# ESG – окружающая среда, социальная сфера, ответственность

## МЫ ОТВЕТСТВЕННАЯ КОМПАНИЯ

Мы всегда смотрим в будущее и стараемся вести себя ответственно – по отношению к окружающей среде, бизнесу, нашим клиентам и всему сообществу. Мы хотим быть примером не только для компаний региона, но и для всего мира. Частью нашей культуры является упор на экологическое производство, охрану природы, образование и поддержку местной культуры, спорта и благотворительной деятельности.

## МЫ ПРОИЗВОДИМ ТОЛЬКО МИНИМАЛЬНЫЕ ОТХОДЫ

Наша цель – чистое производство, при котором образуется минимальное количество отходов, а в идеале – вообще никакого. Мы инвестируем в технологии, которые помогают нам в этом. Уже при разработке производственных процессов мы изучаем количество образующихся отходов и ищем способы их минимизации и повторного использования. В производстве нам удается повторно использовать до 90 процентов отходов, мы перерабатываем эту часть, и она служит входом в следующий производственный процесс. Мы сортируем отходы, которые не могут быть переработаны внутри компании, и передаем их экологически чистой переработке специализированным компаниям.



## МЫ ЭКОНОМИМ ВОДУ

Вода является одним из важнейших сырьевых материалов. Его потребление все еще растет, и прогнозы на этот счет тревожные. Согласно исследованию ООН, к 2025 году две трети человечества будут находиться ниже предела достаточного количества воды или будут страдать от ее нехватки. Эффективное использование воды является одним из наших приоритетов не только в производстве, но и в повседневной жизни наших клиентов. Мы разработали систему Alca ECOLOGY со сливным клапаном, который уменьшает количество воды, необходимой для туалета, до минимума, разрешенного стандартом. Это экономит до трети воды при каждом смыве. Этот продукт получил престижную награду GAIA AWARDS 2014 в области устойчивого развития на выставке The Big 5 в Дубае.



## МЫ ЭФФЕКТИВНО ИСПОЛЬЗУЕМ ЭНЕРГИЮ

В процессе производства образуется большое количество отработанного тепла. Зимой мы используем его для обогрева зданий, в теплые месяцы система тригенерации преобразует его в холод, который мы используем для кондиционирования производственных цехов или охлаждения гидравлического оборудования. Благодаря инвестициям в современные технологии мы можем сэкономить до 60 процентов энергопотребления. У нас есть фотогальванические электростанции на крышах всех производственных цехов. Мы уже покрываем 30% нашего потребления электроэнергии за счет собственного зеленого производства. После запуска фотогальваники в новом зале E мы будем производить в солнечную погоду больше энергии, чем потребляет наш завод. Производство электроэнергии дополняется тремя когенерационными установками. Мы также используем солнечную энергию для нагрева воды с помощью солнечных батарей. Полученная таким образом горячая вода снабжает все наши производственные цеха и административные здания.

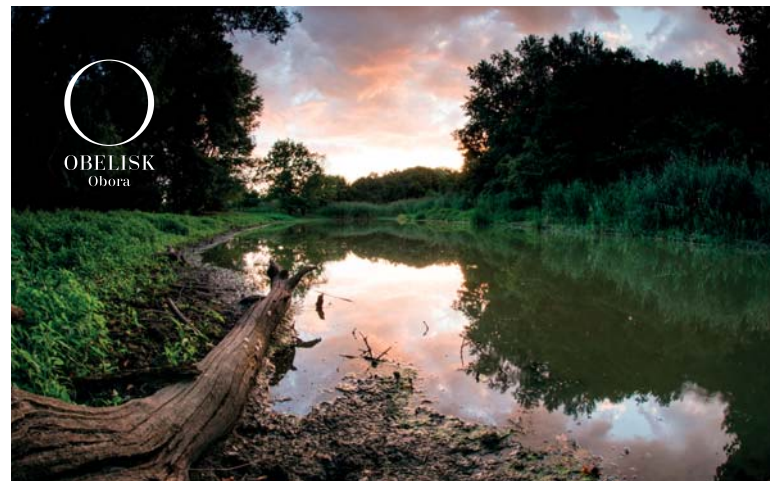

## МЫ ПЕРЕРАБАТЫВАЕМ

Хотя наши продукты имеют долгий срок службы, а некоторые из них служат покупателям практически всю жизнь, они изготовлены из материалов, на 100 % пригодных для повторного использования. Мы перерабатываем и повторно используем подавляющее большинство пластиковых отходов, образующихся в процессе производства. Мы упаковываем нашу продукцию в основном в перерабатываемую упаковку. Чтобы не тратить впустую, мы всегда используем только минимальное количество упаковочного материала, предусмотренное стандартом. Конечно, мы помечаем его символами с рекомендациями по переработке. Все отходы латуни мы переплавляем и затем используем в производстве.

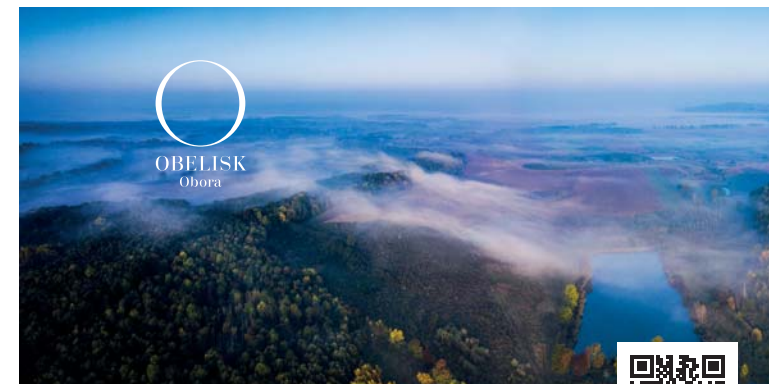

## МЫ ИНВЕСТИРУЕМ В ВОССТАНОВЛЕНИЕ СТРАНЫ

Мы активно участвуем в защите природы и рекультивации ландшафта, который был поврежден деятельностью человека в прошлом. Франтишек Фабичович – совладелец группы Alca – является одним из основателей и многолетним сторонником биосферного заповедника Долни Морава, который был принят в глобальную сеть ЮНЕСКО и считается одним из лучших в мире. 25 лет назад владельцы Alca Group начали строительство филиала Obelisk, в которое они уже вложили около 500 миллионов крон. Это уникальный и ценный ландшафтный проект площадью 570 га, который помог вернуть воду в почву. В местности вновь появились сотни исчезнувших видов растений и животных. Посажено 120 га нового леса. В районе искусственно создано четырнадцать новых бассейнов и озер площадью сорок пять гектаров. Двадцать восемь гектаров также пришлось на водно-болотные угодья. Почти пятую часть территории снова составляют водоемы.

alca  
academy

## МЫ ПОДДЕРЖИВАЕМ ОБРАЗОВАНИЕ

У нас долгосрочное сотрудничество со школами по всей Чехии и Словакии. Мы поддерживаем молодых учеников, старшеклассников и студентов университетов. Мы обеспечиваем школы материалами и пособиями для практического обучения, организуем профессиональные тренинги, экскурсии на производственные предприятия и предлагаем стажировки и стажировки в наших компаниях. Мы являемся членом Inspireli Education – глобального виртуального факультета для архитекторов и крупнейшего в мире конкурса архитекторов Inspireli Awards. Наш учебный центр Alca Academy готовит более 3 000 специалистов в год.



## МЫ ПОДДЕРЖИВАЕМ СПОРТ И КУЛЬТУРУ

Всегда есть кто-то, кто нуждается в помощи. Именно поэтому мы являемся многолетним партнером нескольких фондов и благотворительных организаций. Мы также ежегодно поддерживаем многие спортивные клубы и культурные мероприятия, такие как Ледницко-Вальтицкий музыкальный фестиваль или Международный кинофестиваль в Карловых Варах.



# Alcasystem

Alcasystem	10
Alcasystem – профили	14
Alcasystem – муфты и крепление	14
Alcasystem – комплектующие	15
Alcasystem – модули и рамы	17
Alcasystem – наборы	17



ВИДЕО



# Alcasystem – Модульные профильные системы

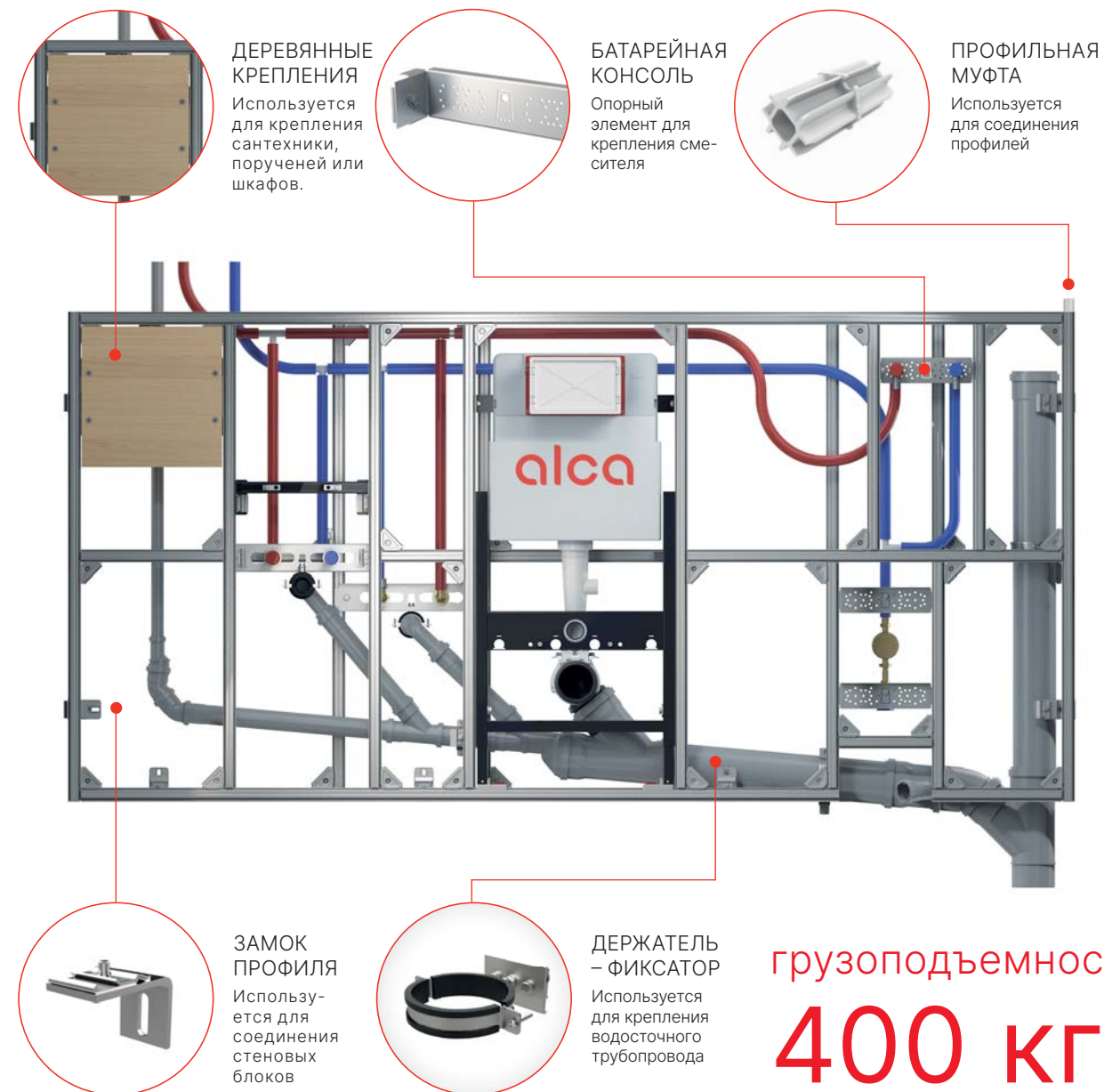

СООТВЕТСТВУЕТ  
ТРЕБОВАНИЯМ  
СТАНДАРТОВ ЕС



на **40 %**  
легче кирпичного  
строительства

- Быстрое и чистое строительство
- Малый вес, высокая прочность
- Высокая несущая способность стены
- Собственное производство и складские запасы
- Идеально четкие и прямые стены

Расширенная 15-летняя гарантия распространяется на установку всей системы Alca (включая водораспределение и монтажные рамы) специализированной компанией.

## Alcasystem

Техническое решение Alcasystem от одного поставщика для вашего здания. Открывает новые возможности реализации, будь то небольшой проект или масштабное строительство. Ускорение реализации, современные технологии и экономия средств.

Модульную стену высотой до 4,5 метров и произвольной ширины можно построить из трех основных элементов

С этим справится даже менее квалифицированный рабочий без большого опыта строительства. Также мы можем подготовить для вас стену и доставить ее к месту строительства.

РАЗРАБОТАНО И ПРОТЕСТИРОВАНО

**KNAUF** **iBMB** **MPA**  
TU BRAUNSCHWEIG



\* Техническое руководство пользователя  
[www.alcadrain.en/qr/as-manual](http://www.alcadrain.en/qr/as-manual)



## Модульная стенка для туалетной комнаты облегчит вам работу

Одинаковы ли для вас самые обычные туалеты? Ширина около метра? У нас есть способ сделать реконструкцию более приятной и быстрой.

В Alcasystem мы создали унифицированный сегмент, который вы просто адаптируете к данному помещению, легко выравниваете и закрепляете на месте, а также подключаете водоснабжение и водоотведение.

- Быстрые решения
- Высокая несущая способность стены
- Плоскостность конструкции – туалетный модуль вровень с профилями
- Универсальный размер – возможность надстройки
- Сокращение времени установки
- Простая конструкция



Деталь для верхней части (AS101-SET02)

### У ВАС ЕСТЬ ДВА ВАРИАНТА НА ВЫБОР

Вы ремонтируете только туалет? Вам достаточно приобрести нижнюю часть туалетного гарнитура. Верхняя конструкция служит для покрытия технического стояка, характерного для многоквартирных домов. Вы просто прячете водопровод, электричество и разводку, которые остаются доступными для сервиса в сравнении с кирпичной конструкцией.

Вы можете купить эти сегменты в виде комплекта, который вы просто соберете по инструкции, или мы доставим его вам уже в собранном виде.



Деталь с туалетной системой (AS101-SET01)

### ДОСТУПНОСТЬ

Система предназначена для обеспечения быстрой и легкой установки: для установки не требуются специальные инструменты.

Подробнее на стр. 17

## Новое направление реновации жилых домов

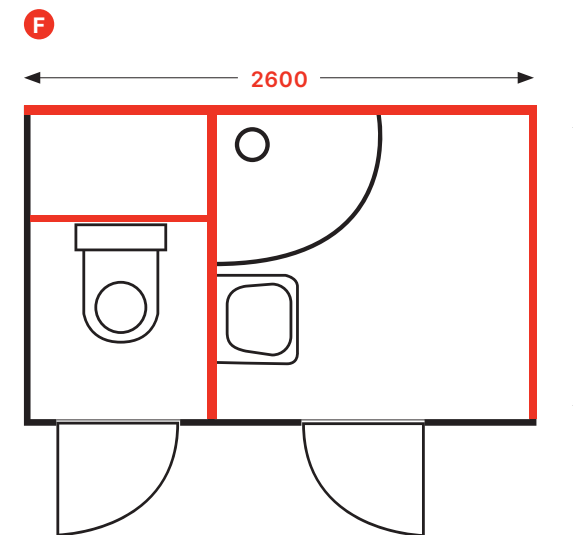

С помощью Alcasystem мы можем создать любую модель ядра корпуса (здесь, например, тип В10, АА) и поставить его на строительство в сборных блоках. Они просто собираются на месте, а затем подключаются к инженерным сетям. Все это за несколько мгновений. Кроме того, вся система очень прочная и в то же время легкая, поэтому нет проблем со статической нагрузкой здания.

### 4 ТИПА МАКЕТОВ ЯДРА В10

**F T E H**

Для целей реконструкции нам достаточно разделить жилые ядра на 4 основных типа, обозначенных буквой, форма которой говорит нам, какие перегородки мы заменим конструкцией от Alcasystem.

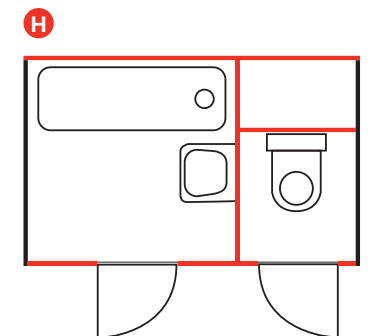
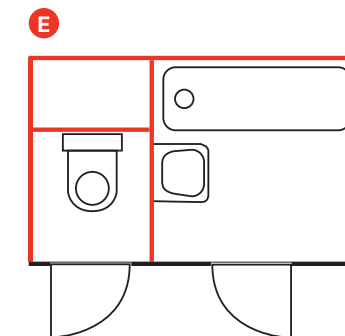
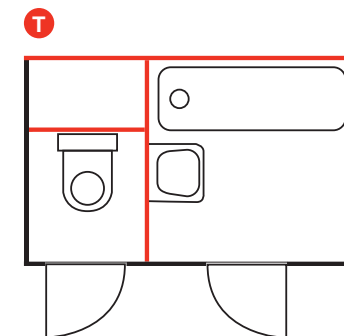

Если вас интересует более подробная информация, свяжитесь с нами по адресу [alcafif@alcafif.cz](mailto:alcafif@alcafif.cz)



- Решение для любой планировки
- Небольшой вес, не утяжеляет здание
- Ускорение строительства
- Высокая грузоподъемность, возможность монтажа кухни
- Сборные конструкции
- Сухой монтаж
- Чистая конструкция, минимальное загрязнение



# B10

**AS-4500**  
Системный профиль 4,5 м



Количество (упаковка)	25 шт.
Количество (палета)	– шт.
Материал	оцинкованная сталь

**AS-P001**  
Угловой соединитель



Количество (упаковка)	100 шт.
Количество (палета)	– шт.
Материал	оцинкованная сталь

**AS-P002**  
Соединитель для профилей



Количество (упаковка)	30 шт.
Количество (палета)	– шт.
Материал	полиамид (ПА)

**AS-P014**  
Скоба для профилей, двойная 241 мм



Количество (упаковка)	20 шт.
Количество (палета)	– шт.
Материал	оцинкованная сталь

**AS-P015**  
Замок для профилей



Количество (упаковка)	40 шт.
Количество (палета)	– шт.
Материал	оцинкованная сталь

**AS-P016**  
Скоба для профилей, простая 222 мм



Количество (упаковка)	20 шт.
Количество (палета)	– шт.
Материал	оцинкованная сталь

**AS-P003**  
Подложка крепления



Количество (упаковка)	100 шт.
Количество (палета)	– шт.
Материал	резина

**AS-P004**  
Держатель стока DN110



Количество (упаковка)	10 шт.
Количество (палета)	– шт.
Материал	оцинкованная сталь

**AS-P005, AS-P105, AS-P205, AS-P305**  
Держатель трубы DN25–30, DN40–46, DN48–53, DN72–78



Количество (упаковка)	10 шт.
Количество (палета)	– шт.
Материал	оцинкованная сталь

**AS-P018**  
Замок профиля удлиненный 186 мм



Количество (упаковка)	20 шт.
Количество (палета)	– шт.
Материал	оцинкованная сталь

**AS-P215**  
Замок профиля удлиненный 347 мм



Количество (упаковка)	20 шт.
Количество (палета)	– шт.
Материал	оцинкованная сталь

**AS-P021**  
Кронштейн смесителя для душа



Количество (упаковка)	20 шт.
Количество (палета)	– шт.
Материал	оцинкованная сталь

**AS-P011**  
Скоба для профилей, простая 150 мм



Количество (упаковка)	30 шт.
Количество (палета)	– шт.
Материал	оцинкованная сталь

**AS-P012**  
Скоба для профилей, простая 85 мм



Количество (упаковка)	50 шт.
Количество (палета)	– шт.
Материал	оцинкованная сталь

**AS-P013**  
Скоба для профилей, двойная 186 мм



Количество (упаковка)	20 шт.
Количество (палета)	– шт.
Материал	оцинкованная сталь

**AS-P124**  
Монтажная рама для сифона скрытого монтажа для подключения двух устройств



Количество (упаковка)	1 шт.
Количество (палета)	– шт.
Материал	–

**AS-P023**  
Консоль для крепления умывальника и писсуара



Количество (упаковка)	1 шт.
Количество (палета)	– шт.
Материал	–

**AS-P025**  
Консоль для подачи и слива воды



Количество (упаковка)	1 шт.
Количество (палета)	– шт.
Материал	–



**AS-P031**  
L-профиль для заполнителей 200 мм



Количество (упаковка)	20 шт.
Количество (палета)	- шт.
Материал	оцинкованная сталь

**AS-P041**  
Крепёжный башмак



Количество (упаковка)	5 шт.
Количество (палета)	- шт.
Материал	оцинкованная сталь

## Специальная система для крепления унитаза к Alcasystem



**КРЕПЛЕНИЕ БАКА К КОНСТРУКЦИИ**

**КРЕПЛЕНИЕ РАМЫ С ПОМОЩЬЮ УГЛОВОЙ МУФТЫ**

**CLICK SYSTEM – ОДНОРАЗОВОЕ КРЕПЛЕНИЕ НА ЗАЩЕЛКУ**

**AS101 Sádromodul**  
Скрытая система инсталляции для сухой установки (для гипсокартона)

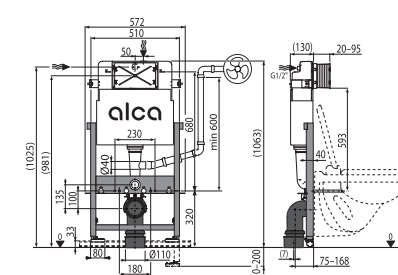

Количество (упаковка)	1 шт.
Количество (палета)	20 шт.
Размеры (шт.)	1177×575×132 мм
Вес (шт.)	12,9715 кг
Высота монтажа	1037 мм



**AS105/850**  
Монтажная рама для биде

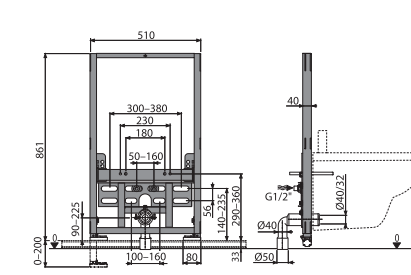

Количество (упаковка)	1 шт.
Количество (палета)	18 шт.
Размеры (шт.)	1190×523×90 мм
Вес (шт.)	11,9276 кг
Высота монтажа	850 мм



**AS101-SET01, AS101-SET01-PR \***  
Системная стена + Скрытая система инсталляции

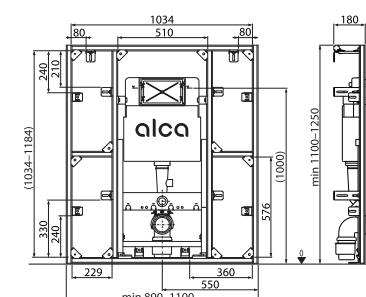

Количество (упаковка)	1 шт.
Количество (палета)	- шт.
Размеры (шт.)	1100×1250×180 мм
Вес (шт.)	30,05 кг
Высота монтажа	1250 мм



**AS101-SET02, AS101-SET02-PR \***  
Системная стена

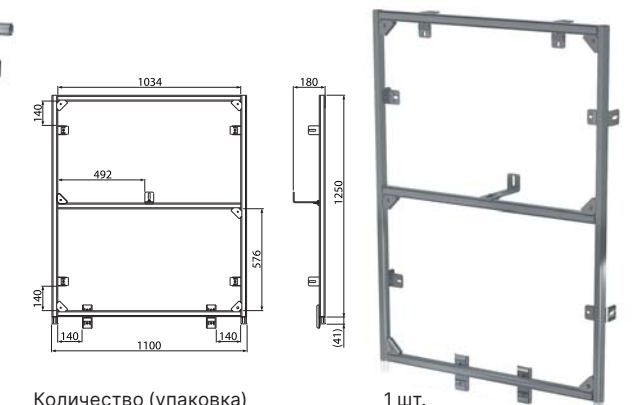

Количество (упаковка)	1 шт.
Количество (палета)	- шт.
Размеры (шт.)	1100×1250×180 мм
Вес (шт.)	10,4611 кг
Высота монтажа	1250 мм



\* PR означает уже собранную сборную стену

## ОБЗОР КОМПОНЕНТОВ ALCASYSTEM ДЛЯ УСТАНОВКИ УМЫВАЛЬНИКА И ПИССУАРА

Умывальник			Писсуар		
Артикул	Количество шт.		Артикул	Количество шт.	
AS-P023	1x		AS-P023	1x	
AS-P025	1x		AS-P025	2x	
AS-4500	1x		AS-4500	1x	
AS-P001	6x		AS-P001	6x	
AS-P012	6x		AS-P012	6x	



# Скрытые системы инсталляции

Скрытые системы инсталляции	24
Скрытые системы инсталляции для деревянных конструкций	29
Скрытые системы инсталляции ECOLOGY	30
Скрытые системы инсталляции Slim	31
Скрытые системы инсталляции с управлением сверху или спереди	32
Скрытые системы инсталляции для людей с ограниченными физическими возможностями	34
Сантехническая керамика	35
Скрытые системы инсталляции – комплектующие	35
Звукоизоляционные плиты	38
Монтажные рамы	40



ВИДЕО



## Инсталляции SLIM с вентиляцией



Подготовка к эффективной и тихой вентиляции с немедленной элиминацией нежелательного запаха по новому является составной частью инсталляций SLIM. Затем у вас будет возможность решить во время установки, будете ли вы использовать эту полезную функцию или нет. Таким способом достаточно просверлить стандартную заглушку отвода от приточного колена и вывести воздух из помещения.



**P128**  
Вентилятор для скрытых систем инсталляции с возможностью вентиляции

### ВОЗМОЖНОСТИ ПОДКЛЮЧЕНИЯ

Систему инсталляции можете подключить либо к центральной системе вентиляции, либо применить трубный вентилятор. В нашем ассортименте есть вентилятор P128, который обеспечит достаточную мощность для отвода неприятного запаха.



### БЕЗ ДОПОЛНИТЕЛЬНЫХ ЗАТРАТ

Вентилятор, который подключается к инсталляциям с вентиляцией, это одноразовая инвестиция. При выборе этого способа вентиляции клиент не должен думать о каких-либо других инвестициях, например на углеродные фильтры.

### ВЫБРАННЫЕ СИСТЕМЫ WC С ПОДГОТОВКОЙ ДЛЯ ПОДКЛЮЧЕНИЯ ВЕНТИЛЯТОРА:

AM101/1120, AM101/1300H, AM101/1500L, AM102/1120, AM102/1120E, AM116/1120, AM116/1300H, AS101, AM120/1120, AM121/1120, AM115/1000V, AM115/1000, AM1101/1200

## AM120/1120 – система для вашего унитаза-биде



Эта система используется для подготовки унитаза к подключению чаши биде. Независимо от того, рассчитываете ли вы на это в проекте или планируете приобрести в будущем, наша система WC AM120 прекрасно к этому подготовлена.



- Скрытая подача воды и электричества к унитазу
- Универсальная совместимость с разными типами унитазов-биде
- Дозатор таблеток для унитаза
- Быстрое и бесшумное заполнение

### АКСЕССУАРЫ



**P192**  
Комплект подключения для унитазов или сидений с функцией биде

Комплект подключения служит для подключения воды и устанавливается только при сборке самой чаши. Туалетная система может использоваться без него для обычного унитаза.



**P193**  
Плата подключения для унитазов или сидений с функцией биде



Плата подключения может использоваться в том случае, если выбранная чаша биде не имеет нормального места подключения воды и электричества. Плата содержит 13 дополнительных мест, где можно разместить эти соединения, что делает AM120 универсальным модулем для большинства моделей чаш, представленных на рынке.

## Автоматическая промывка труб через систему унитаза

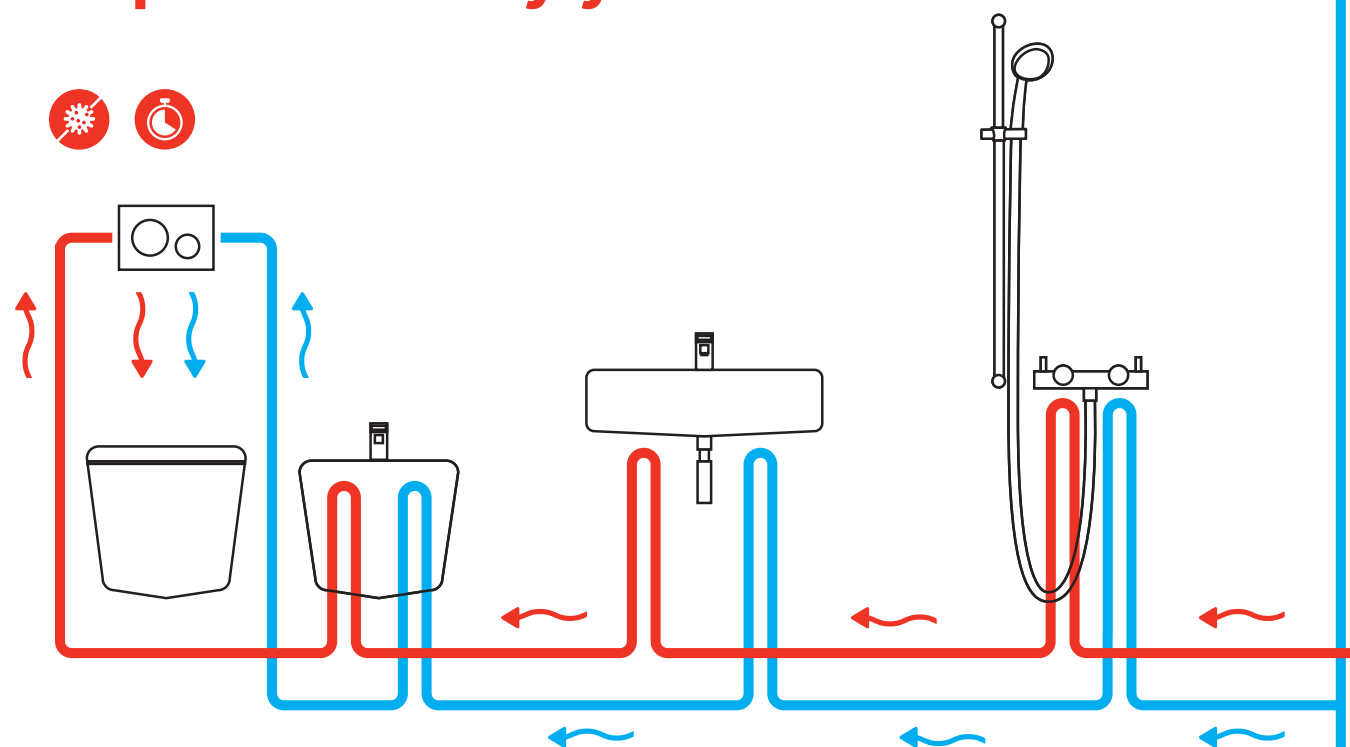

### ВОДА – ЖИВОЙ ОРГАНИЗМ

Некоторые санитарные помещения, будь то в большом жилом комплексе, больнице или частном доме, могут не использоваться в течение длительного времени. Длительное застой воды в системе водоснабжения может создать среду, подходящую для размножения различных организмов, таких как легионеллы, которые могут вызвать серьезные проблемы со здоровьем. Скрытая система инсталляции AM121 предназначена для регулярной промывки систем водоснабжения и, таким образом, минимизирует риск распространения этих патогенов.

### НАСТРОЙКА СМЫВА

Таймер смыва горячей и холодной водой устанавливается на заводе. Если настройки вас не устраивают, вы можете приобрести контроллер P195 и настроить промывку в соответствии с вашими требованиями.

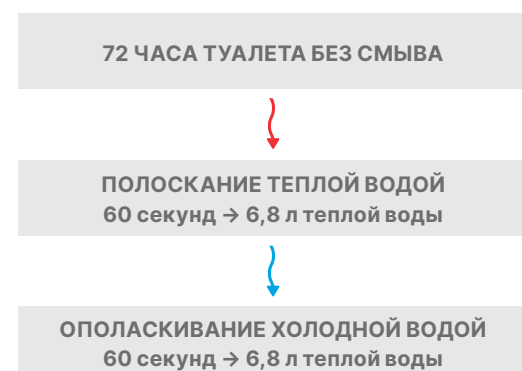

### ПРОСТОЕ УПРАВЛЕНИЕ

Систему можно настроить либо с помощью контроллера, либо путем подключения к системе управления зданием.

## Дозатор таблеток для унитаза

- Входит в состав каждой усовершенствованной системы инсталляции Alca \*
- Скрытое решение для освежителя туалета
- Гигиеническая чистота унитаза – идеальное решение для безбодковых унитазов с системой rimflow
- Простое обслуживание
- Подходит для всех типов таблеток для унитаза, вкладываемых в бачок
- Совместим со всеми скрытыми системами инсталляции системы Alca, включая старые типы \*

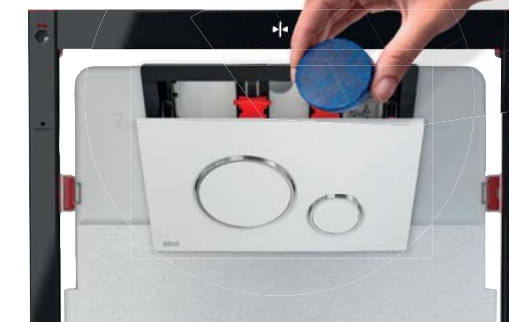

\* (кроме систем Slim и WOOD)

### ОТКИДНОЙ МЕХАНИЗМ КНОПКИ ДЛЯ ПРОСТОГО ВКЛАДЫВАНИЯ ТАБЛЕТОК

- Совместимый с кнопками управления THIN, LINKA, DOT.DOT. и FLAT со всеми типами внешней отделки



## Туалетные системы Alca с международной сертификацией

Отдельные туалетные системы Alca теперь также доступны в версии, отвечающей требованиям международных стандартов.



WRAS – коды заказа продукции:  
AM101/850-0005  
AM101/1000-0005  
AM101/1120-0005  
AM112-0005  
AM120/1120-0005



KIWA – коды заказа продукции:  
AM101/1120-0006



**AM112 Basicmodul**

Бачок для замуровывания в стену

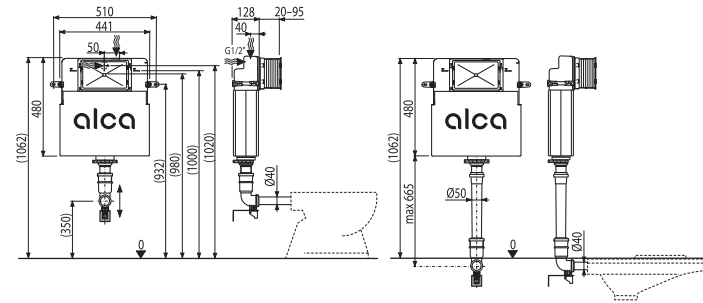

Количество (упаковка)	1 шт.
Количество (палета)	20 шт.
Размеры (шт.)	1050×480×140 мм
Вес (шт.)	4,8719 кг
Малый/большой смыв	2,5–3,5 л/6–9 л
Высота монтажа	1062 мм



**AM100/1000 Alcamodul**

Скрытая система инсталляции для замуровывания в стену

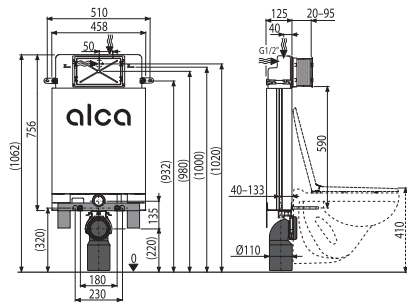

Количество (упаковка)	1 шт.
Количество (палета)	20 шт.
Размеры (шт.)	1045×140×475 мм
Вес (шт.)	7,4299 кг
Малый/большой смыв	2,5–3,5 л/6–9 л
Высота монтажа	1062 мм



**AM100/850 Alcamodul**

Скрытая система инсталляции для замуровывания в стену

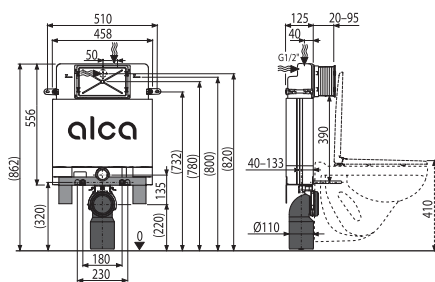

Количество (упаковка)	1 шт.
Количество (палета)	20 шт.
Размеры (шт.)	1045×140×475 мм
Вес (шт.)	7,0327 кг
Малый/большой смыв	2,5–3,5 л/6–9 л
Высота монтажа	862 мм



**AM115/1000 Renovmodul**

Скрытая система инсталляции для замуровывания в стену

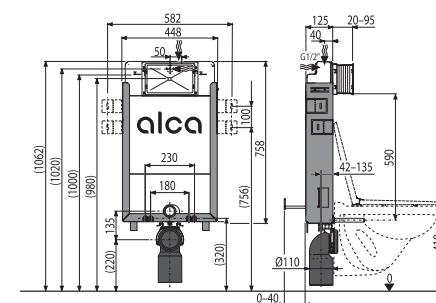

Количество (упаковка)	1 шт.
Количество (палета)	20 шт.
Размеры (шт.)	1045×140×475 мм
Вес (шт.)	9,9307 кг
Малый/большой смыв	2,5–3,5 л/6–9 л
Высота монтажа	1062 мм



**AM101/1120 Sádromodul**

Скрытая система инсталляции для сухой установки (для гипсокартона)

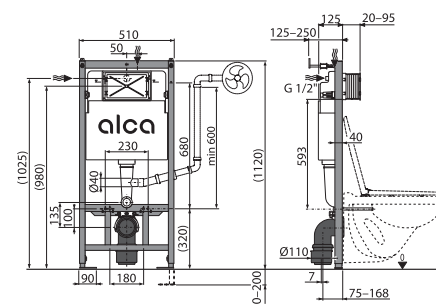

Количество (упаковка)	1 шт.
Количество (палета)	20 шт.
Размеры (шт.)	1130×145×520 мм
Вес (шт.)	13,8593 кг
Малый/большой смыв	2,5–3,5 л/6–9 л
Высота монтажа	1120 мм



**AM101/1120F Sádromodul**

Скрытая система инсталляции для сухой установки (для гипсокартона)

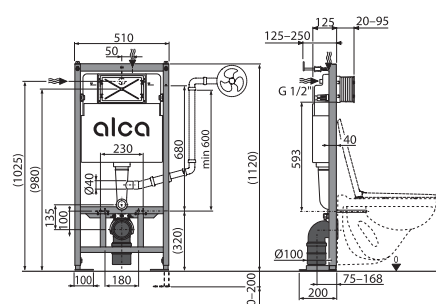

Количество (упаковка)	1 шт.
Количество (палета)	20 шт.
Размеры (шт.)	1130×145×520 мм
Вес (шт.)	14,707 кг
Малый/большой смыв	2,5–3,5 л/6–9 л
Высота монтажа	1120 мм



**AM101/1000 Sádromodul**

Скрытая система инсталляции для сухой установки (для гипскартона)

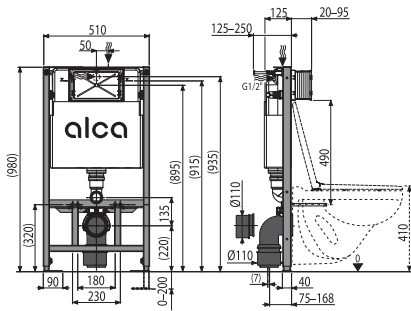

Количество (упаковка)	1 шт.
Количество (палета)	20 шт.
Размеры (шт.)	1130×145×520 мм
Вес (шт.)	13,7147 кг
Малый/большой смыв	2,5–3,5 л/6–9 л
Высота монтажа	1062 мм

Коды заказов: **WRAS AM101/1000-0005**



**AM101/850 Sádromodul**

Скрытая система инсталляции для сухой установки (для гипскартона)

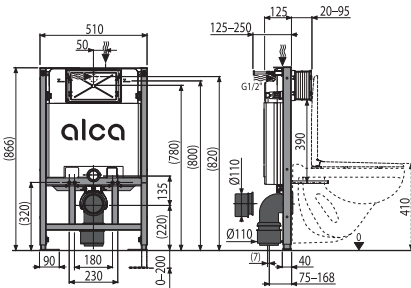

Количество (упаковка)	1 шт.
Количество (палета)	15 шт.
Размеры (шт.)	1130×145×520 мм
Вес (шт.)	13,08 кг
Малый/большой смыв	2,5–3,5 л/6–9 л
Высота монтажа	866 мм

Коды заказов: **WRAS AM101/850-0005**



**AM102/1120 Jádromodul**

Скрытая система инсталляции для сухой установки (при реконструкции ванных комнат в панельных домах)

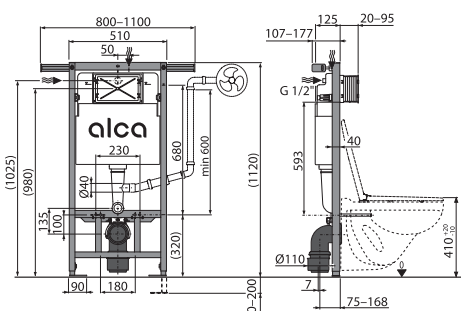

Количество (упаковка)	1 шт.
Количество (палета)	15 шт.
Размеры (шт.)	1130×145×520 мм
Вес (шт.)	16,1679 кг
Малый/большой смыв	2,5–3,5 л/6–9 л
Высота монтажа	1120 мм



**AM102/1000 Jádromodul**

Скрытая система инсталляции для сухой установки (при реконструкции ванных комнат в панельных домах)

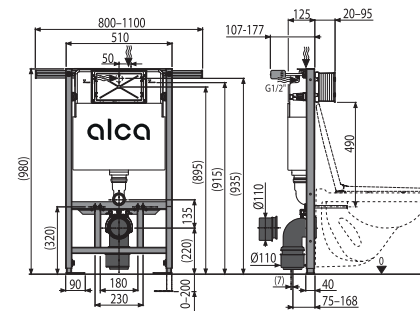

Количество (упаковка)	1 шт.
Количество (палета)	15 шт.
Размеры (шт.)	1130×145×520 мм
Вес (шт.)	15,9829 кг
Малый/большой смыв	2,5–3,5 л/6–9 л
Высота монтажа	980 мм



**AM102/850 Jádromodul**

Скрытая система инсталляции для сухой установки (при реконструкции ванных комнат в панельных домах)

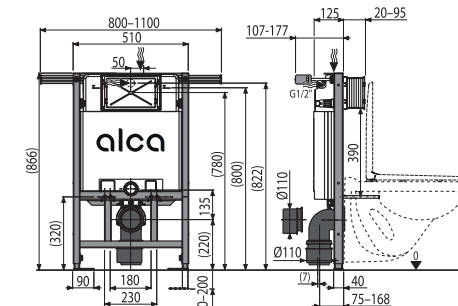

Количество (упаковка)	1 шт.
Количество (палета)	15 шт.
Размеры (шт.)	1130×145×520 мм
Вес (шт.)	15,6493 кг
Малый/большой смыв	2,5–3,5 л/6–9 л
Высота монтажа	866 мм



**AM116/1120 Solomodul**

Скрытая система инсталляции для сухой установки (в пространство)

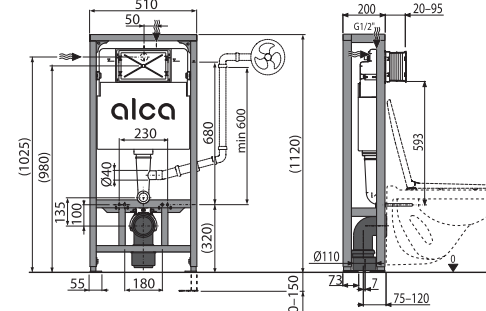

Количество (упаковка)	1 шт.
Количество (палета)	12 шт.
Размеры (шт.)	1195×220×525 мм
Вес (шт.)	20,8917 кг
Малый/большой смыв	2,5–3,5 л/6–9 л
Высота монтажа	1120 мм





**AM120/1120 Sádromodul**

Скрытая система инсталляции для унитазов с функцией биде

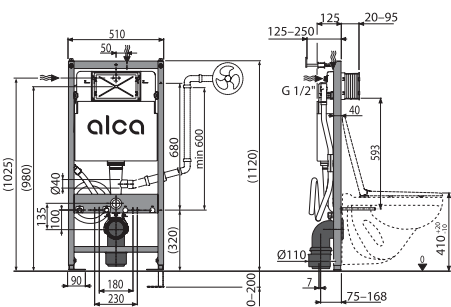

Количество (упаковка)	1 шт.
Количество (палета)	15 шт.
Размеры (шт.)	1130×520×145 мм
Вес (шт.)	14,1511 кг
Малый/большой смыв	2,5–3,5 л/6–9 л
Высота монтажа	1120 мм

Коды заказов: **WRAS AM120/1120-0005**



**AM121/1120 Sádromodul**

Скрытая система инсталляции со встроенной функцией гигиенической промывки труб

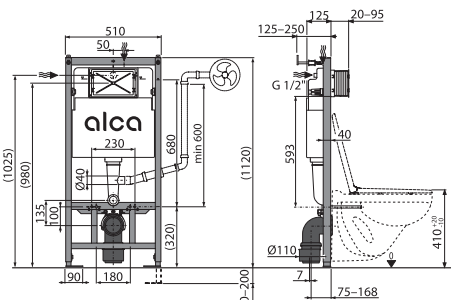

Количество (упаковка)	1 шт.
Количество (палета)	20 шт.
Размеры (шт.)	1130×145×520 мм
Вес (шт.)	13,8879 кг
Малый/большой смыв	2,5–3,5 л/6–9 л
Высота монтажа	1120 мм



**AM115/1000V Renovmodul**

Скрытая система инсталляции с возможностью вентиляции для замуровывания в стену

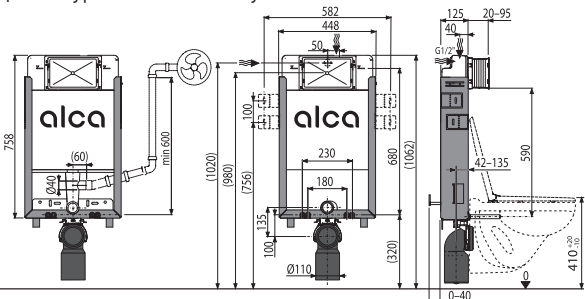

Количество (упаковка)	1 шт.
Количество (палета)	20 шт.
Размеры (шт.)	1045×140×475 мм
Вес (шт.)	9,9458 кг
Малый/большой смыв	2,5–3,5 л/6–9 л
Высота монтажа	1062 мм



**AM112W Basicmodul**

Бачок для замуровывания в стену

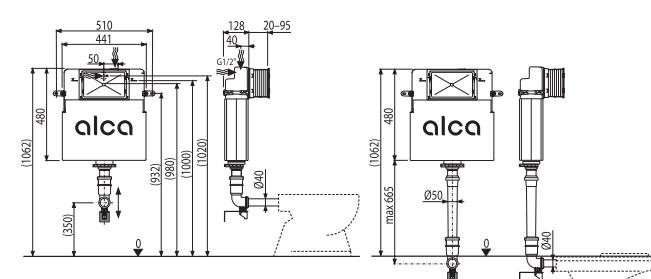

Количество (упаковка)	1 шт.
Количество (палета)	20 шт.
Размеры (шт.)	1050×480×140 мм
Вес (шт.)	4,8454 кг
Малый/большой смыв	2,5–3,5 л/6–9 л
Высота монтажа	1062 мм



**AM101/1120W Sádromodul**

Скрытая система инсталляции для сухой установки (для гипсокартона)

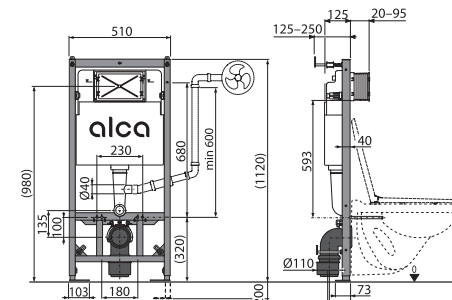

Количество (упаковка)	1 шт.
Количество (палета)	15 шт.
Размеры (шт.)	1130×145×520 мм
Вес (шт.)	14,3208 кг
Малый/большой смыв	2,5–3,5 л/6–9 л
Высота монтажа	1120 мм



**AM101/850W Sádromodul**

Скрытая система инсталляции для сухой установки (для гипсокартона)

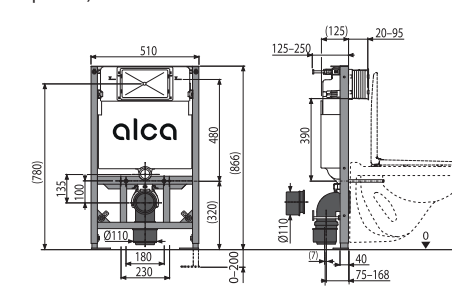

Количество (упаковка)	1 шт.
Количество (палета)	15 шт.
Размеры (шт.)	1130×145×520 мм
Вес (шт.)	14,0995 кг
Малый/большой смыв	2,5–3,5 л/6–9 л
Высота монтажа	866 мм



**AM115/1000E Renovmodul**

Скрытая система инсталляции ECOLOGY для замуровывания в стену

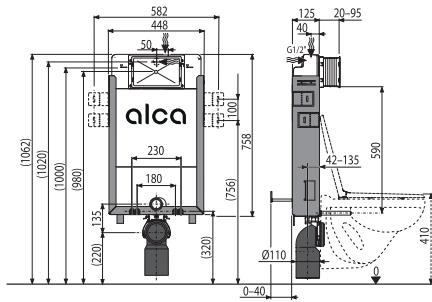

Количество (упаковка)	1 шт.
Количество (палета)	20 шт.
Размеры (шт.)	1045×140×475 мм
Вес (шт.)	9,8327 кг
Малый/большой смыв	2-4 л/3,5-6 л
Высота монтажа	1062 мм



**AM101/1120E Sádromodul**

Скрытая система инсталляции ECOLOGY для сухой установки (для гипсокартона)

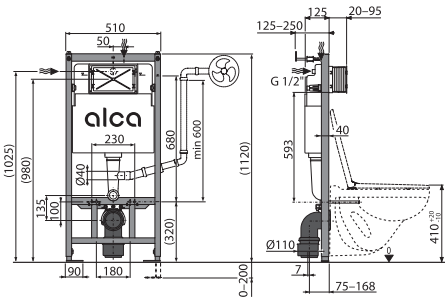

Количество (упаковка)	1 шт.
Количество (палета)	15 шт.
Размеры (шт.)	1130×145×520 мм
Вес (шт.)	13,6405 кг
Малый/большой смыв	2-4 л/3,5-6 л
Высота монтажа	1120 мм



**AM102/1120E Jádromodul**

Скрытая система инсталляции ECOLOGY для сухой установки (при реконструкции ванных комнат в панельных домах)

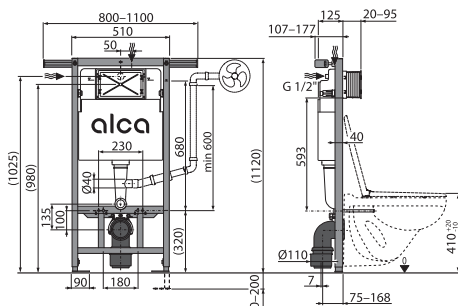

Количество (упаковка)	1 шт.
Количество (палета)	15 шт.
Размеры (шт.)	1130×145×520 мм
Вес (шт.)	16,2582 кг
Малый/большой смыв	2-4 л/3,5-6 л
Высота монтажа	1120 мм



**AM1112 Basicmodul Slim**

Бачок для замуровывания в стену

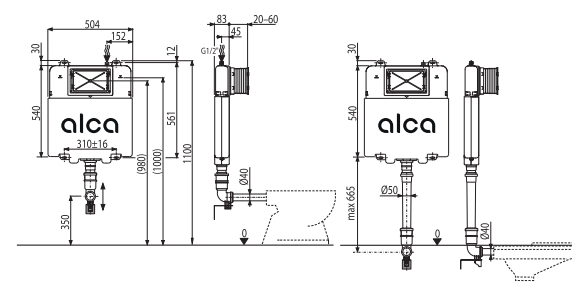

Количество (упаковка)	1 шт.
Количество (палета)	20 шт.
Размеры (шт.)	965×515×110 мм
Вес (шт.)	5,1675 кг
Малый/большой смыв	3 л/6 л
Высота монтажа	1100 мм



**AM1115/1000 Renovmodul Slim**

Скрытая система инсталляции для замуровывания в стену

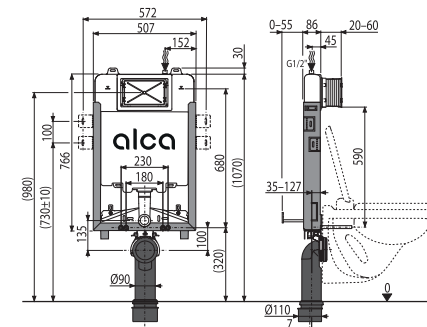

Количество (упаковка)	1 шт.
Количество (палета)	20 шт.
Размеры (шт.)	1086×528×145 мм
Вес (шт.)	9,9544 кг
Малый/большой смыв	3 л/6 л
Высота монтажа	1070 мм



Новое сточное колено - Slim

**AM1101/1200 Sádromodul Slim**

Скрытая система инсталляции для сухой установки (для гипсокартона)

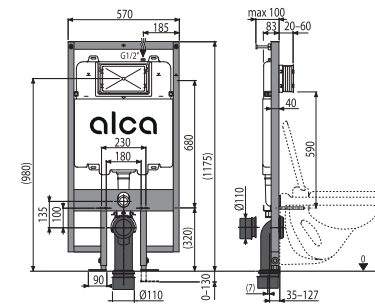

Количество (упаковка)	1 шт.
Количество (палета)	15 шт.
Размеры (шт.)	1210×140×590 мм
Вес (шт.)	16,0926 кг
Малый/большой смыв	3 л/6 л
Высота монтажа	1175 мм

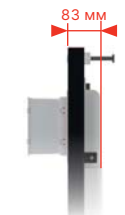

Новое сточное колено - Slim



**AM119/1000 Renovmodul**

Скрытая система инсталляции для замуровывания в стену, управление сверху или спереди

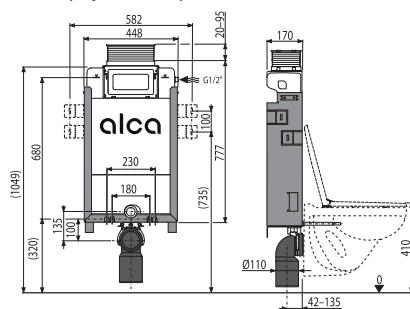

Количество (упаковка)	1 шт.
Количество (палета)	16 шт.
Размеры (шт.)	1040×465×180 мм
Вес (шт.)	10,8326 кг
Малый/большой смыв	2,5–3,5 л/6–9 л
Высота монтажа	1062 мм



**AM118/850 Sádromodul**

Скрытая система инсталляции для сухой установки (для гипсокартона), управление сверху или спереди

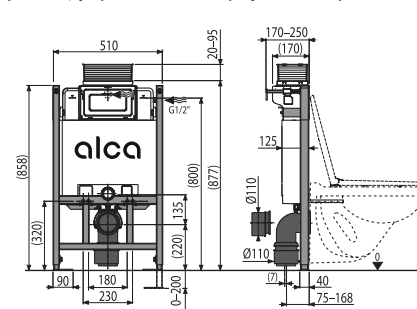

Количество (упаковка)	1 шт.
Количество (палета)	16 шт.
Размеры (шт.)	998×526×178 мм
Вес (шт.)	13,2526 кг
Малый/большой смыв	2,5–3,5 л/6–9 л
Высота монтажа	858 мм



**AM119/850 Renovmodul**

Скрытая система инсталляции для замуровывания в стену, управление сверху или спереди

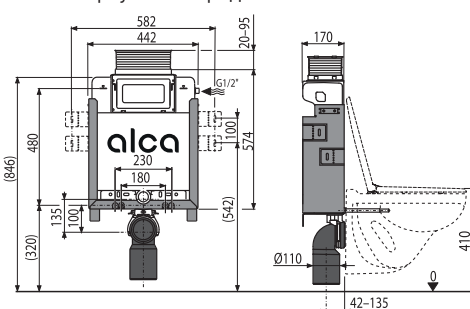

Количество (упаковка)	1 шт.
Количество (палета)	16 шт.
Размеры (шт.)	1040×465×180 мм
Вес (шт.)	10,5605 кг
Малый/большой смыв	2,5–3,5 л/6–9 л
Высота монтажа	862 мм



**AM118/1000 Sádromodul**

Скрытая система инсталляции для сухой установки (для гипсокартона), управление сверху или спереди

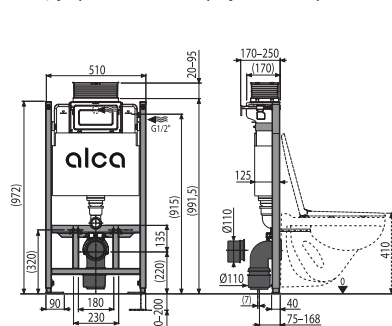

Количество (упаковка)	1 шт.
Количество (палета)	16 шт.
Размеры (шт.)	998×526×178 мм
Вес (шт.)	13,4084 кг
Малый/большой смыв	2,5–3,5 л/6–9 л
Высота монтажа	978 мм



**AM101/1500L Medic Assistant**

Скрытая система инсталляции для сухой установки (для гипсокартона) регулируемая по высоте – для людей с ограниченными физическими возможностями

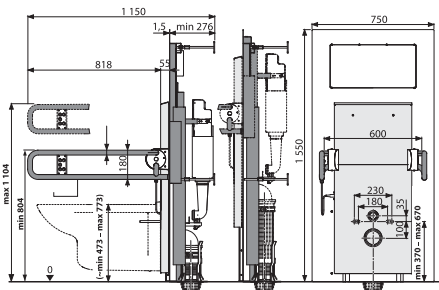

Количество (упаковка)	1 шт.
Количество (палета)	1 шт.
Размеры (шт.)	1686×835×654 мм
Вес (шт.)	191,0623 кг
Малый/большой смыв	2–9 л/2–9 л
Высота монтажа	1550 мм



15

Чаша унитаза не является составной частью продукта

**AM101/1300H Sádromodul**

Скрытая система инсталляции для сухой установки (для гипсокартона) – для людей с ограниченными физическими возможностями

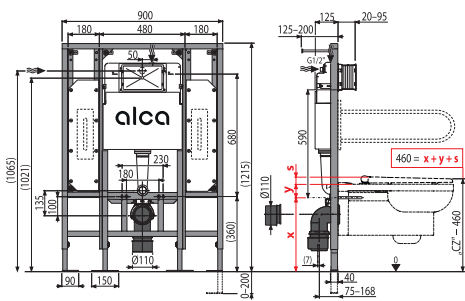

Количество (упаковка)	1 шт.
Количество (палета)	10 шт.
Размеры (шт.)	1195×145×520 мм
Вес (шт.)	33,5521 кг
Малый/большой смыв	2,5–3,5 л/6–9 л
Высота монтажа	1274 мм



15

**AM116/1300H Solomodul**

Скрытая система инсталляции для сухой установки (в пространство) – для людей с ограниченными физическими возможностями

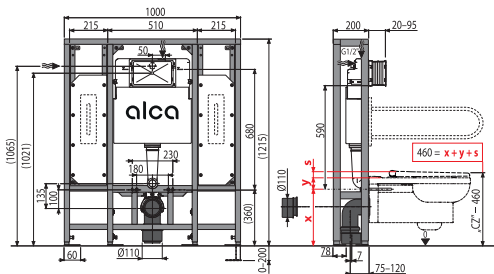

Количество (упаковка)	1 шт.
Количество (палета)	5 шт.
Размеры (шт.)	1010×1285×210 мм
Вес (шт.)	46,0403 кг
Малый/большой смыв	2,5–3,5 л/6–9 л
Высота монтажа	1274 мм



15

**WC SOLID**

Подвесной унитаз + Сиденье для унитаза SLIM SOFTCLOSE, Дюропласт



Количество (упаковка)	1 шт.
Количество (палета)	16 шт.
Материал	керамика

**WC ALCA**

Подвесной унитаз



Количество (упаковка)	1 шт.
Количество (палета)	12 шт.
Материал	керамика

**WS ALCA**

Видуар с откидной решеткой



Количество (упаковка)	1 шт.
Количество (палета)	12 шт.
Материал	керамика

**WC Alca MEDIC**

Подвесной унитаз для людей с ограниченными физическими возможностями



Количество (упаковка)	1 шт.
Количество (палета)	6 шт.
Материал	керамика

**WC RIMFLOW**

Подвесной унитаз



Количество (упаковка)	1 шт.
Количество (палета)	12 шт.
Материал	керамика

**AC01**

Биде TREND



Количество (упаковка)	1 шт.
Количество (палета)	6 шт.
Материал	керамика

**P128**

Вентилятор для скрытых систем инсталляции с возможностью вентиляции



Количество (упаковка)	7 шт.
Количество (палета)	112 шт.
Материал	пластик

**P115**

Регулятор скорости потока воды



Количество (упаковка)	100 шт.
Количество (палета)	3200 шт.
Материал	полипропилен

**M9006**

Гибкая подводка для выпуска унитаза DN90/110 (подходит ко всем скрытым системам инсталляции)



Количество (упаковка)	25 шт.
Количество (палета)	400 шт.
Материал	полипропилен



**P103**

Консоль для подключения воды G1/2"



Количество (упаковка)	1 шт.
Количество (палета)	- шт.
Материал	латунь, металл, обработанный порошковой краской

**P169**

Комплект для вкладки таблеток для унитаза

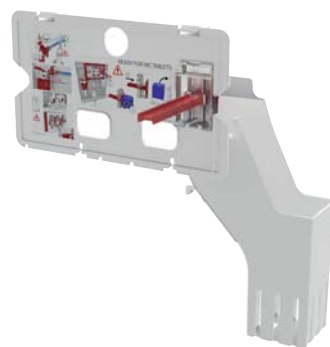

Количество (упаковка)	24 шт.
Количество (палета)	672 шт.
Материал	пластик

**M906**

Колено стока, комплект DN90/110



Количество (упаковка)	20 шт.
Количество (палета)	320 шт.
Материал	полиэтилен

**M901**

Прокладка + патрубок + гофрированная прокладка 45x58x25



Количество (упаковка)	50 шт.
Количество (палета)	800 шт.
Материал	полипропилен

**M147**

Удлинительная часть для подвода воды к унитазу для людей с ограниченными физическими возможностями



Количество (упаковка)	75 шт.
Количество (палета)	2100 шт.
Материал	полипропилен

**M902**

Прокладка + патрубок + прокладка патрубка



Количество (упаковка)	20 шт.
Количество (палета)	320 шт.
Материал	полипропилен

**M908**

Колено стока, комплект DN90/90



Количество (упаковка)	20 шт.
Количество (палета)	320 шт.
Материал	полиэтилен

**M907**

Соединитель, комплект DN90/110



Количество (упаковка)	60 шт.
Количество (палета)	960 шт.
Материал	полиэтилен

**M909**

Двойное колено 90° с защитными затворами



Количество (упаковка)	10 шт.
Количество (палета)	160 шт.
Материал	полиэтилен

**M148**

Удлинительная часть для стока воды к унитазу для людей с ограниченными физическими возможностями



Количество (упаковка)	15 шт.
Количество (палета)	240 шт.
Материал	полипропилен

**M90**

Ноги для скрытых систем инсталляции



Количество (упаковка)	1 шт.
Количество (палета)	- шт.
Материал	

**P118**

Удлиненные ноги для скрытых систем инсталляции



Количество (упаковка)	1 шт.
Количество (палета)	- шт.
Материал	

**M968**

Колено стока, комплект DN90 Slim



Количество (упаковка)	20 шт.
Количество (палета)	320 шт.
Материал	полиэтилен

**M900**

Комплект дополнительных принадлежностей



Количество (упаковка)	15 шт.
Количество (палета)	240 шт.
Материал	полипропилен, оцинкованная сталь

**M9000**

Комплект принадлежностей к унитазу с удлиненными деталями для людей с ограниченными физическими возможностями



Количество (упаковка)	10 шт.
Количество (палета)	160 шт.
Материал	полипропилен, оцинкованная сталь

**M918**

Адаптер для закрепления в угол



Количество (упаковка)	40 шт.
Количество (палета)	1120 шт.
Материал	пластик, оцинкованная сталь, нержавеющая сталь

**P192**

Комплект подключения для унитазов или сидений с функцией биде



Количество (упаковка)	1 шт.
Количество (палета)	- шт.
Материал	нержавеющая сталь, латунь, пластик

**P193**

Плата подключения для унитазов или сидений с функцией биде



Количество (упаковка)	1 шт.
Количество (палета)	- шт.
Материал	металлическая вилка с черным матовым покрытием

**P195**

Пульт дистанционного управления для AM121



Количество (упаковка) 1 шт.  
Количество (палета) - шт.  
Материал -

**M91**

Звукоизоляционная плита для подвесного унитаза и для биде



Количество (упаковка) 150 шт.  
Количество (палета) 600 шт.  
Материал XPLE

**M910**

Звукоизоляционная плита для подвесного унитаза и для биде с принадлежностями и колпачками (белыми)

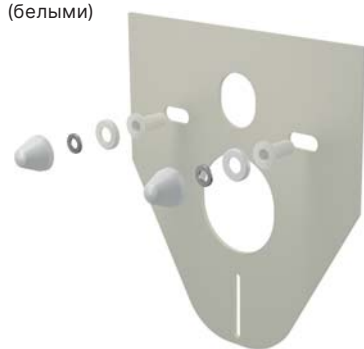

Количество (упаковка) 50 шт.  
Количество (палета) 800 шт.  
Материал XPLE

**M910CR**

Звукоизоляционная плита для подвесного унитаза и для биде с принадлежностями и колпачками (хромированными)

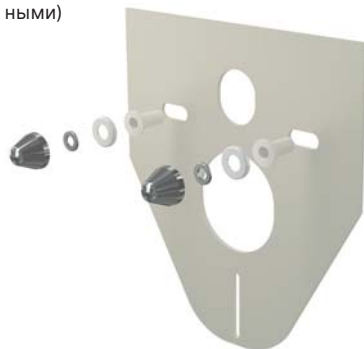

Количество (упаковка) 50 шт.  
Количество (палета) 800 шт.  
Материал XPLE

**M930**

Звукоизоляционная плита для подвесного унитаза и для биде с принадлежностями и колпачками (белыми)

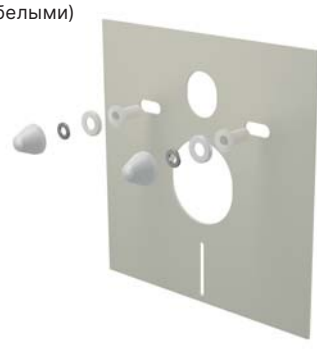

Количество (упаковка) 50 шт.  
Количество (палета) 800 шт.  
Материал XPLE

**M930CR**

Звукоизоляционная плита для подвесного унитаза и для биде с принадлежностями и колпачками (хромированными)

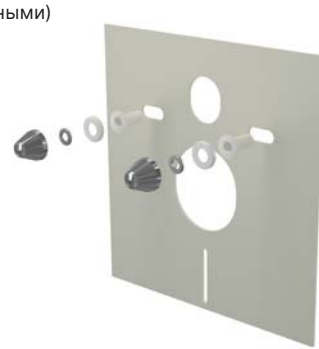

Количество (упаковка) 50 шт.  
Количество (палета) 800 шт.  
Материал XPLE

**M920**

Звукоизоляционная плита для унитазов, стоящих на полу, и биде



Количество (упаковка) 150 шт.  
Количество (палета) 600 шт.  
Материал XPLE

**M940**

Звукоизоляционная плита для подвесного умывальника



Количество (упаковка) 100 шт.  
Количество (палета) 600 шт.  
Материал XPLE

**M950**

Звукоизоляционная плита для подвесного писсуара



Количество (упаковка) 60 шт.  
Количество (палета) 240 шт.  
Материал XPLE

**ОСОБЕННОСТИ СКРЫТЫХ СИСТЕМ ИНСТАЛЛЯЦИИ**

Артикул	Для замуровывания в стену	Для сухой установки (для гипсокартона)	Для деревянных домов	ECOLOGY	Вентиляция	Slim	Управление сверху	Для людей с ограниченными физическими возможностями	Отдельно стоящие/Перед несущей стеной	Дозатор таблеток для унитаза
<b>Бачок для замуровывания в стену</b>										
AM112	●			●						●
AM112W			●	●						
AM112	●					●				
<b>Alcamodul</b>										
AM100/1000	●			●						●
AM100/1000E	●			●						●
AM100/850	●									●
<b>Sádro modul</b>										
AM101/1000	○	●		●						●
AM101/1120	○	●		●	●					●
AM101/1120E	○	●		●	●					●
AM101/1120F	○	●		●	●					●
AM101/1120W			●	●	●					
AM101/1300H	○	●		●	●			●		●
AM101/850	○	●								●
AM1101/1200	○	●			●	●				
AM118/1000	○	●		●			●			●
AM118/850	○	●					●			●
AM101/850W			●	●						
AM120/1120	○	●		●	●					●
AM121/1120	○	●			●					●
AS101		●		●	●					●
<b>Jádro modul</b>										
AM102/1000	○	●		●						●
AM102/1120	○	●		●	●					●
AM102/1120E	○	●		●	●					●
AM102/850	○	●								●
<b>Renovmodul</b>										
AM115/1000	●			●						●
AM115/1000E	●			●						●
AM115/1000V	●			●	●	●				●
AM115/1000	●				●					●
AM119/1000	●			●			●			●
AM119/850	●						●			●
<b>Solomodul</b>										
AM116/1120	○	●		●	●				●	●
AM116/1300H	○	●		●	●			●	●	●
<b>Medic Assistant</b>										
AM101/1500L					●			●	●	

● основное использование  
○ можно и замуровать  
● можно легко преобразовать в вариант ECOLOGY с помощью замены сливного механизма A06E



# Инновации монтажных рам

**НОВАЯ ВЫСОТА**  
1120 мм

**ОБЪЕДИНЁННАЯ ШИРИНА**  
510 мм

- Изготовлено в Чешской Республике
- Непревзойденная гарантия на рынке 15 лет
- 25 лет наличие запасных частей



**СБОРКА ПЕРЕГОРОДОК С ТЫЛЬНОЙ СТОРОНЫ**

Более быстрая установка благодаря регулируемым перегородкам

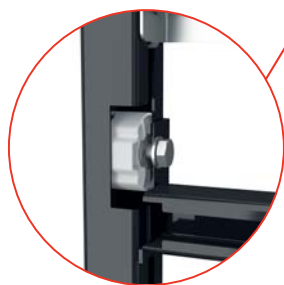

**БЛОКИРОВКА ПОЛОЖЕНИЯ ПЕРЕГОРОДКИ**

Фиксация положения используя замок



**ВАРИАТИВНОСТЬ ДИАМЕТРА ОТХОДНОГО КОЛЕНА**

Отходное колено с подключением к сифону DN32/DN40, для слива DN40/DN50

Относится к рамам A104, A105



**ТОРМОЗ АНКЕРНЫХ НОГ**

Тормозная система, которая позволяет легко установить необходимую высоту монтажа, и только затем затянуть крепеж, чтобы обеспечить окончательную фиксацию изделия.



**КОМПЛЕКТ ДЛЯ КРЕПЛЕНИЯ К СТЕНЕ EASY LOCK**

**Быстрый и простой монтаж**

Благодаря новому конструктивному решению, можете легко прикрепить раму к стене в два раза быстрее.

**Точная регулировка**

Возможность дополнительной регулировки оптимального положения с передней части рамы с помощью шестигранного ключа.



**СБОРКА ПИССУАРОВ СО СКРЫТЫМ СОЕДИНЕНИЕМ**

Просто поверните большую оцинкованную скобу на 180° и закрепите ее первой в порядке сверху.

Процедура подробно описана в инструкции по установке.

## A104/1120

Монтажная рама для умывальника

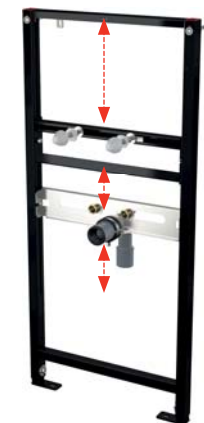
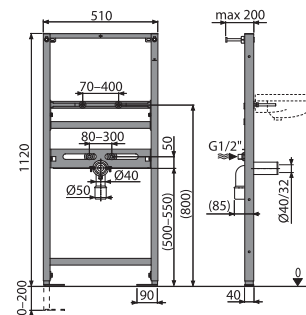

Количество (упаковка)	1 шт.
Количество (палета)	30 шт.
Размеры (шт.)	1125×515×75 мм
Вес (шт.)	8,2629 кг
Высота монтажа	1120 мм

15

## A104A/1120

Монтажная рама для умывальника и смесителя

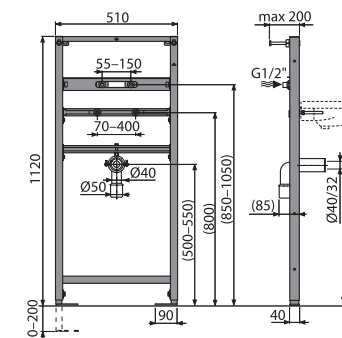

Количество (упаковка)	1 шт.
Количество (палета)	30 шт.
Размеры (шт.)	1125×515×75 мм
Вес (шт.)	9,0631 кг
Высота монтажа	1120 мм

15

## A104AVS/1120

Монтажная рама для умывальника и смесителя со встроенным сифоном

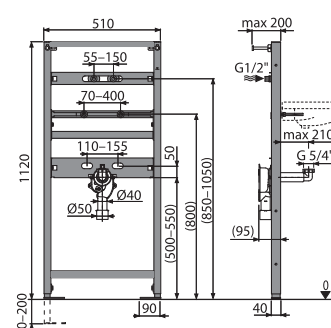

Количество (упаковка)	1 шт.
Количество (палета)	30 шт.
Размеры (шт.)	1125×515×75 мм
Вес (шт.)	9,4664 кг
Высота монтажа	1120 мм

15

## A104B/1120

Монтажная рама для смесителя

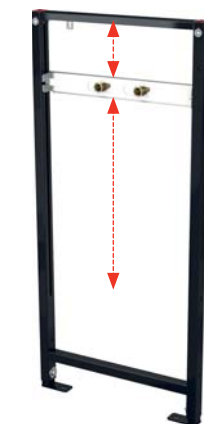
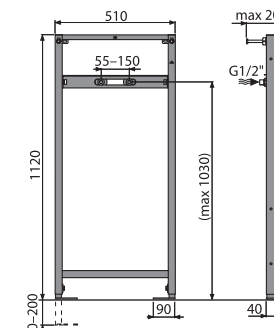

Количество (упаковка)	1 шт.
Количество (палета)	30 шт.
Размеры (шт.)	1125×515×75 мм
Вес (шт.)	7,2297 кг
Высота монтажа	1120 мм

15

## A104RB/1120

Монтажная рама для смесителя скрытого монтажа

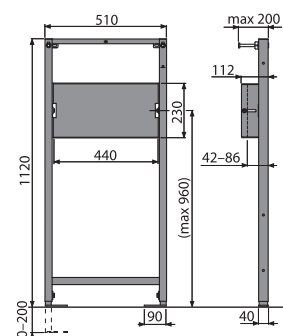

Количество (упаковка)	1 шт.
Количество (палета)	30 шт.
Размеры (шт.)	1125×515×75 мм
Вес (шт.)	7,7442 кг
Высота монтажа	1120 мм

15

## A104/850

Монтажная рама для умывальника

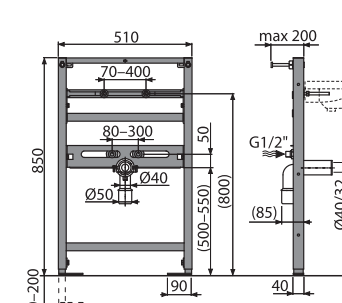

Количество (упаковка)	1 шт.
Количество (палета)	30 шт.
Размеры (шт.)	1125×515×75 мм
Вес (шт.)	7,3981 кг
Высота монтажа	850 мм

15

**A105/1120**  
Монтажная рама для биде

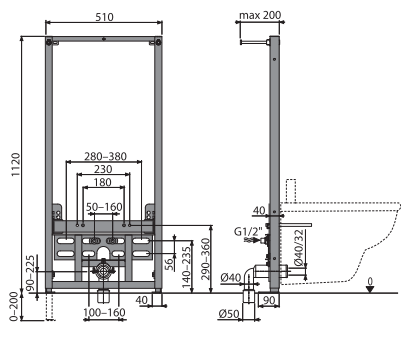

Количество (упаковка)	1 шт.
Количество (палета)	20 шт.
Размеры (шт.)	1125×515×75 мм
Вес (шт.)	12,0453 кг
Высота монтажа	1120 мм

15

**A105/850**  
Монтажная рама для биде

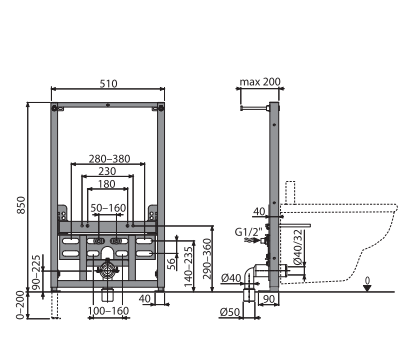

Количество (упаковка)	1 шт.
Количество (палета)	20 шт.
Размеры (шт.)	1125×515×75 мм
Вес (шт.)	11,0362 кг
Высота монтажа	850 мм

15

**A108/1300**  
Монтажная рама для мойки и смесителя

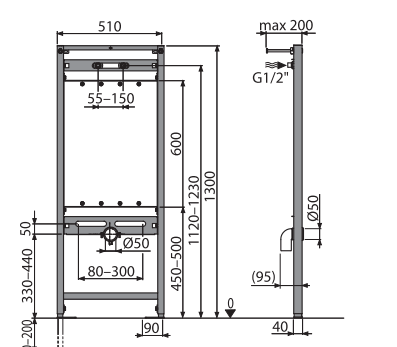

Количество (упаковка)	1 шт.
Количество (палета)	30 шт.
Размеры (шт.)	1300×510×65 мм
Вес (шт.)	6,1447 кг
Высота монтажа	1300 мм

15

**A108F/1500**  
Монтажная рама с баком для видеюра и смесителя, со стоковым коленом DN90/110

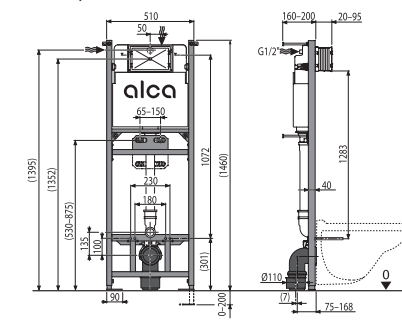

Количество (упаковка)	1 шт.
Количество (палета)	10 шт.
Размеры (шт.)	1460×530×155 мм
Вес (шт.)	17,3481 кг
Высота монтажа	1460 мм

15

**A105/450**  
Монтажная рама для биде

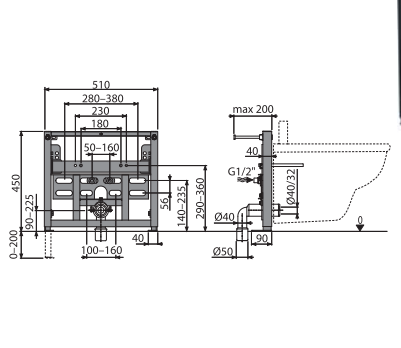

Количество (упаковка)	1 шт.
Количество (палета)	20 шт.
Размеры (шт.)	450×513×80 мм
Вес (шт.)	9,5662 кг
Высота монтажа	450 мм

15

**A106/1120**  
Монтажная рама для поручней

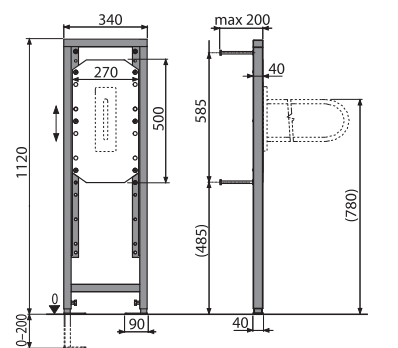

Количество (упаковка)	1 шт.
Количество (палета)	30 шт.
Размеры (шт.)	1126×340×78 мм
Вес (шт.)	11,1351 кг
Высота монтажа	1120 мм

15

**A108F/1100**  
Монтажная рама с баком для видеюра и смесителя, со стоковым коленом DN90/110

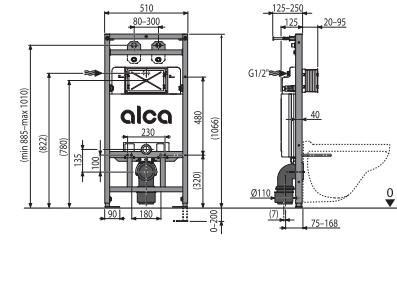

Количество (упаковка)	1 шт.
Количество (палета)	15 шт.
Размеры (шт.)	1107×515×139 мм
Вес (шт.)	15,8606 кг
Высота монтажа	1067 мм

15

**A108F 5:1 SET**  
Сет монтажной рамы, видеюра, изоляционной плиты, откидной решетки и кнопки управления

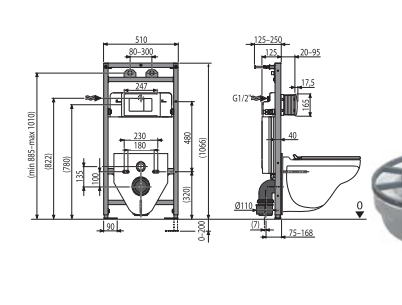

Количество (упаковка)	1 шт.
Количество (палета)	- шт.
Размеры (шт.)	1195×530×145, 640×390×440 мм
Вес (шт.)	31,6522 кг
Высота монтажа	1066 мм

15

**A107/1120**  
Монтажная рама для писсуара

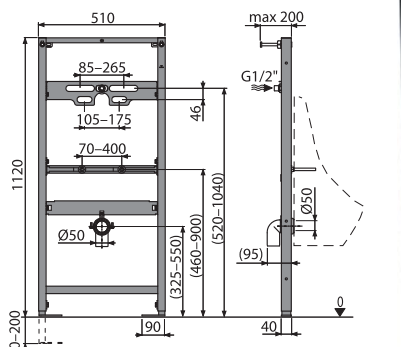

Количество (упаковка)	1 шт.
Количество (палета)	30 шт.
Размеры (шт.)	1125×515×75 мм
Вес (шт.)	8,744 кг
Высота монтажа	1120 мм

15

**A107S/1120**  
Монтажная рама для писсуара и сенсорного устройства

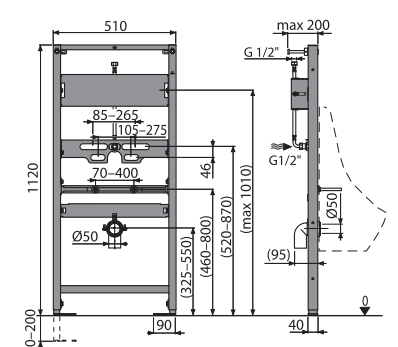

Количество (упаковка)	1 шт.
Количество (палета)	30 шт.
Размеры (шт.)	1125×515×75 мм
Вес (шт.)	9,9772 кг
Высота монтажа	1120 мм

15

**A113/1120**  
Монтажная рама для подвешного унитаза компакт

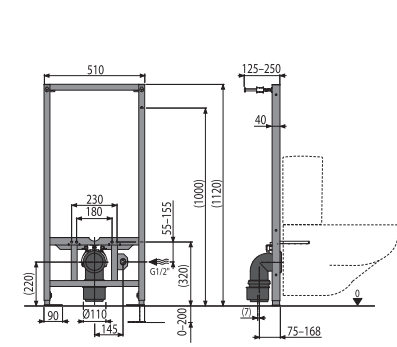

Количество (упаковка)	1 шт.
Количество (палета)	15 шт.
Размеры (шт.)	1158×515×140 мм
Вес (шт.)	11,1245 кг
Высота монтажа	1120 мм

15

**A114/1120**  
Монтажная рама для подвешного унитаза

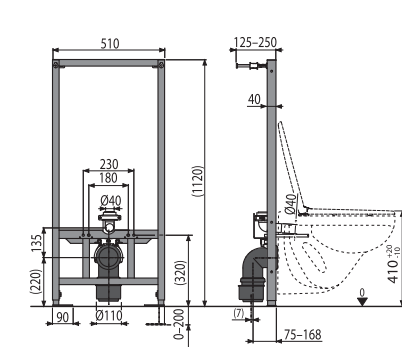

Количество (упаковка)	1 шт.
Количество (палета)	15 шт.
Размеры (шт.)	1158×515×140 мм
Вес (шт.)	11,1019 кг
Высота монтажа	1120 мм

15



**A114S/1120**

Монтажная рама для подвесного унитаза и сенсорного устройства

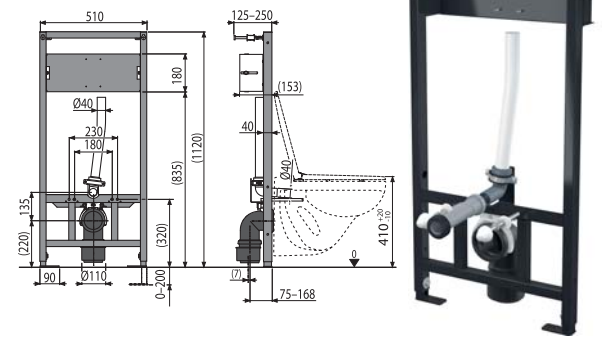

Количество (упаковка)	1 шт.
Количество (палета)	15 шт.
Размеры (шт.)	1125×515×75 мм
Вес (шт.)	12,9341 кг
Высота монтажа	1120 мм

15

**A117B**

Монтажная рама для смесителя, установка в гипсокартонную конструкцию

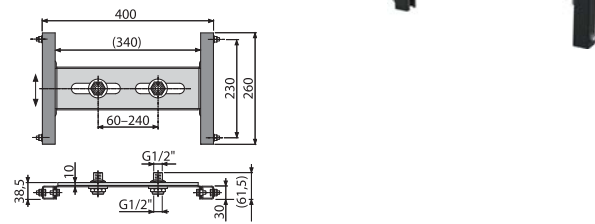

Количество (упаковка)	20 шт.
Количество (палета)	160 шт.
Размеры (шт.)	370×80×140 мм
Вес (шт.)	1,9108 кг
Высота монтажа	– мм

15

**A117PB**

Монтажная рама для смесителя скрытого монтажа, установка в гипсокартонную конструкцию

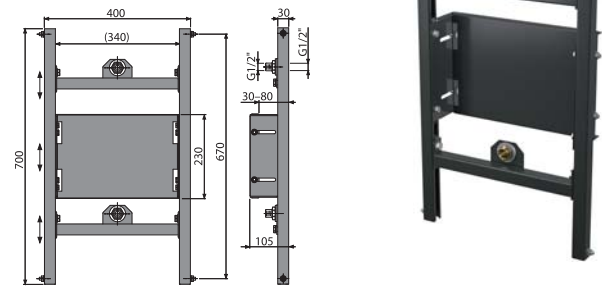

Количество (упаковка)	1 шт.
Количество (палета)	40 шт.
Размеры (шт.)	800×133×470 мм
Вес (шт.)	6,3274 кг
Высота монтажа	– мм

15

**M972**

Гибкая подводка для выпуска унитаза DN50/40



Количество (упаковка)	1 шт.
Количество (палета)	– шт.
Размеры (шт.)	190×170×5 мм
Вес (шт.)	0,122 кг

new



# Кнопки управления и сенсоры

Кнопки управления для скрытых систем инсталляции	54
Кнопки управления FLAT	54
Кнопки управления FLAT ALUNOX	54
Кнопки управления FLAT INOX	54
Кнопки управления FLAT ALUNOX с подсветкой	54
Кнопки управления FLAT GLASS	54
Кнопки управления INDIVIDUAL	56
Кнопки управления бесконтактные	56
Кнопки управления основные	54
Кнопки управления Linka	55
Кнопки управления Dot.Dot.	55
Кнопки управления THIN	55
Кнопки управления Antivandal	56
Сенсорная программа	56
Кнопки управления сенсорные	56
Устройство автоматического смыва для унитаза	56
Устройство автоматического смыва для писсуара	57
Смыв на расстоянии	58
Источники питания для сенсорной программы	58



ВИДЕО



**new** Кнопки управления Linka



**Строгая линия, смягченная молдингом**  
Кнопка вдохновлена формами и линиями современной архитектуры. На первый взгляд он кажется окончательным и бескомпромиссным. Но круглая форма вгнутая смягчает общую выразительность, и кнопка таким образом приобретает впечатление доброты и уравновешенности.

**Слиться со стеной или выдаваться**  
Каковы бы были требования, найдется решение для каждой идеи в широком диапазоне цветовых вариантов. Кроме того, кнопки Linka настолько тонкие, что сливаются с облицовкой.

- Новинка
- антибактериальная поверхность
- откидной механизм
- anti-fingerprint



**new** Кнопки управления Dot.Dot.

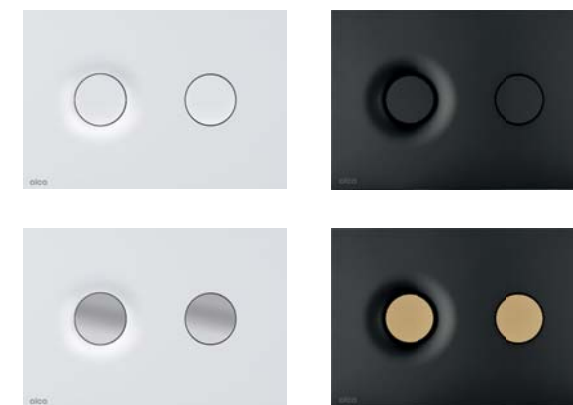
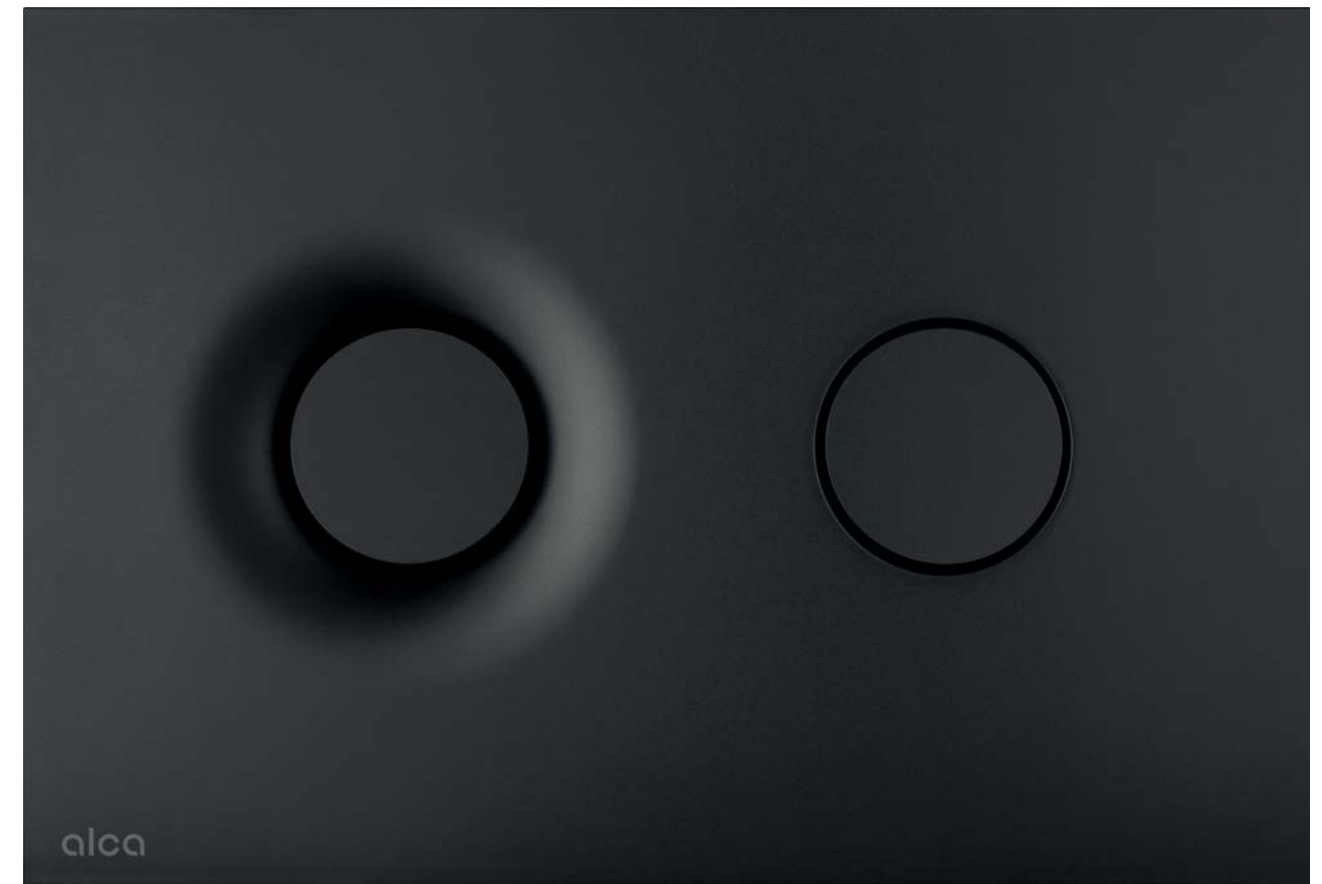

**Круг как символ совершенства**  
Простота и эффективность – два аспекта кнопки «Dot.Dot». Традиционный символ круга, подчеркнутый изящным изгибом по всему периметру, несет в себе историю текущей воды. И более того, он будет отлично смотреться в ванной.

**Игра контрастов**  
Четыре цветовых варианта подойдут в любую ванную. Акцент на минималистском дизайне придает кнопке управления в одноцветной версии даже скульптурный характер. Наоборот, контраст между минималистичным черным и ярким золотом добавит смелости и элегантности любой комнате.

- Новинка
- антибактериальная поверхность
- откидной механизм
- anti-fingerprint





**Lucie Koldová**

Lucie Koldova – важная фигура в чешском дизайне. Она проектирует мебель, освещение, предметы и целые атмосферные пространства. Теперь соединилась с Alca для создания серии дизайнерских кнопок под названием Linka и Dot.Dot.

## Кнопки управления INDIVIDUAL

Уникальность личности каждого человека приносит с собой индивидуальные требования к дизайну интерьера. Поэтому вводим на рынок кнопки управления, комбинирующие в себе приятные цвета с исключительно стойкими поверхностями. Таким образом возникает люксовый продукт наивысшего возможного качества, устойчивый к истиранию и царапинам. Дизайн кнопок управления может быть в гармонии не только с премиальными смесителями передовых производителей, но также с другими аксессуарами ванной комнаты, которые приносит программа Individual.

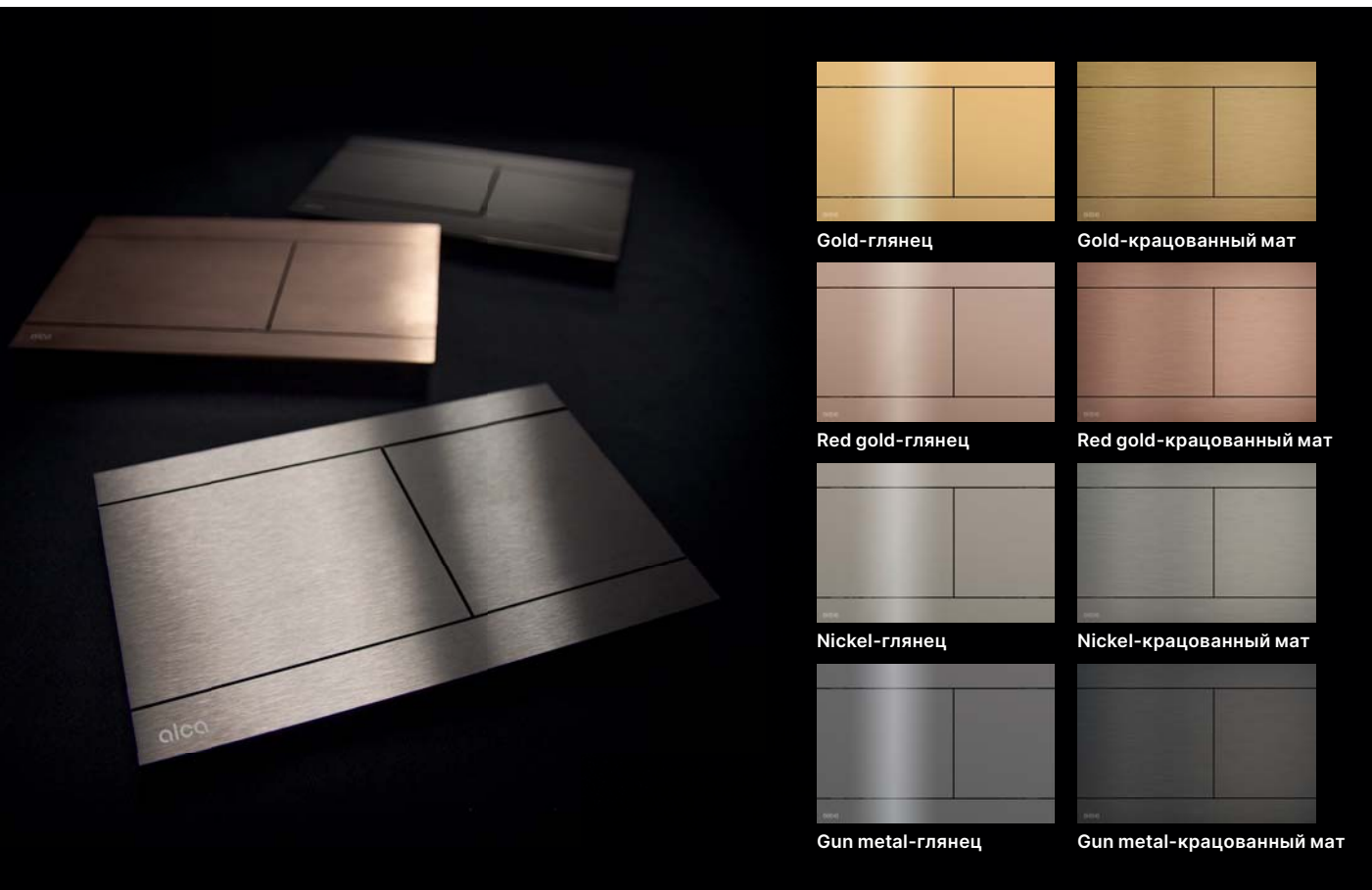

### Четыре цвета в двух отделках

Наиболее популярную кнопку Flat Fun, получившую приз за свой дизайн Red Dot Award 2014, ныне предлагаем в цветовых отделках GOLD, RED GOLD, NICKEL и GUN METAL в отделке из полированной или шлифованной нержавеющей стали. В независимости от того, выберите ли элегантную поверхность розового золота, ослепительный золотой оттенок, сдержанный никель или современный gun metal, все поверхности кнопок управления Individual гарантируют безупречное постоянство цветов и чрезвычайную устойчивость к царапинам.

Вся программа Individual представлена на странице 214.

## Кнопки управления ANTIBACTERIAL



Выбранные кнопки в исполнении «чёрная-матовая» и «белая-матовая» на сегодняшний день поставляются с антибактериальной поверхностью. Верхний прозрачный лак содержит наночастицы серебра, которые обладают антибактериальными свойствами и препятствуют распространению вредных микроорганизмов на поверхности кнопки. Таким образом, в комбинации с антибактериальными сиденьями для унитаза можете с меньшими усилиями препятствовать распространению бактерий в вашей ванной комнате.

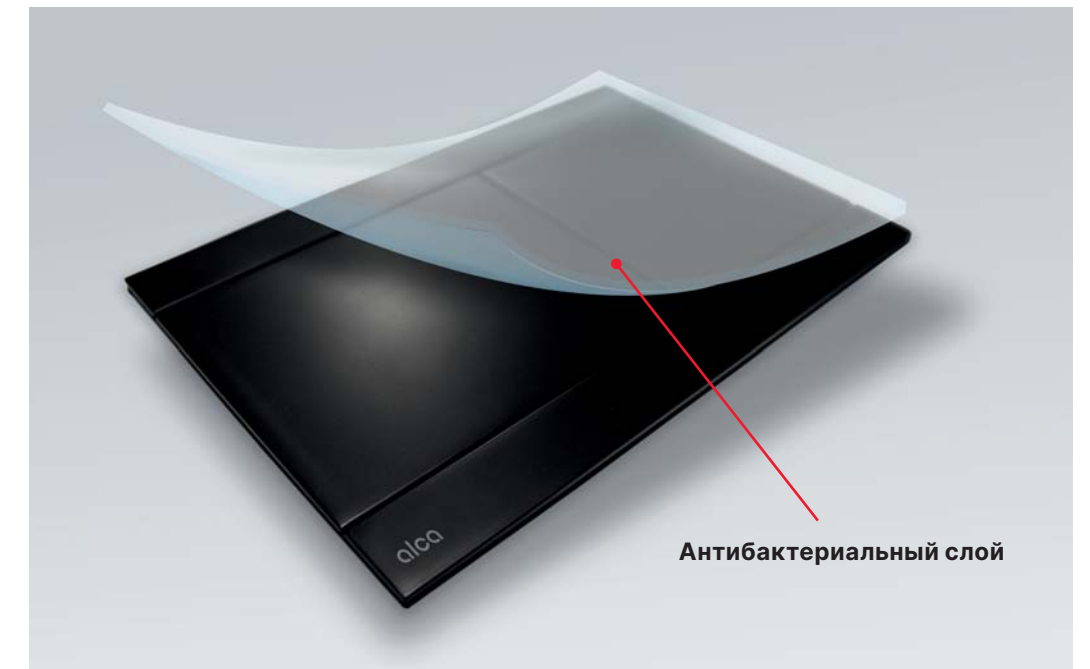

### Безопасная среда без бактерий

Чистота туалетов является важнейшим критерием того, насколько люди будут чувствовать себя безопасно в данной среде. Уникальная технология отделки поверхности выбранных кнопок Alca на них создаёт безукоризненную плёнку, предотвращающую распространение бактерий. С точки зрения простоты ухода, эти кнопки идеальны для применения в общественных местах, в которых эти специально обработанные поверхности пользуются большим спросом (больницы, рестораны, школы).



## Кнопки управления FLAT

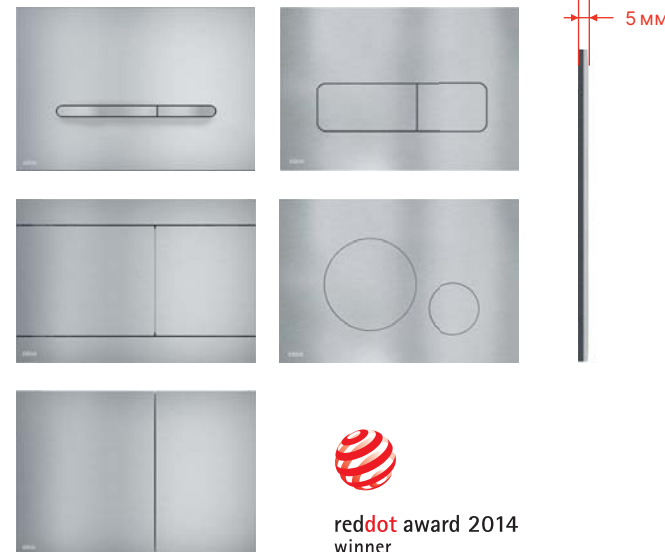

### Новая кнопка RAY

RAY представляет новое поколение кнопок и, таким образом, заменяет кнопку «STRIPE». Поверхность панели выполнена из сатинированного матового стекла Alupox или глянцевого закаленного стекла в двух цветовых вариантах – элегантный черный и вневременный белый. Стеклокнопка в сочетании со стеклянной решеткой GL1200 или GL1204, предназначенной для желоба APZ6/APZ16, создает идеальную гармонию.



## Кнопки управления бесконтактные

Представляем вам наши новые бесконтактные кнопки Night Light, победителей международного конкурса IF Design Award 2018 в категории «Продукт» раздела «Ванные комнаты». Три варианта дизайна и продуманная система настроек системы подсветки и других параметров позволяет достичь уникальности для любой ванной комнаты или туалета.



**Барбора Шкорпилова**

Архитектор и дизайнер, создатель кнопок управления серий FLAT ALUNOX, NIGHT LIGHT и кнопок M370 для компании Alcaplast. Сегодня ее имя ассоциируется со студией MIMO-LIMIT, которую она основала в 2001 году.

## Кнопки управления THIN

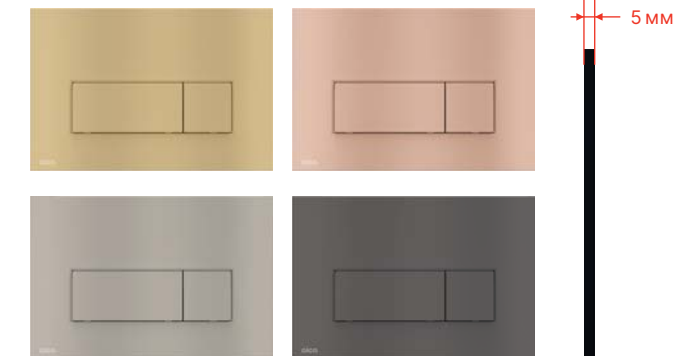

### МЕТАЛЛИК С МАТОВЫМ ПОКРЫТИЕМ



Кнопки управления с обозначением Thin, которые благодаря своему плоскому профилю выступают только на пять миллиметров выше плитки. Доступны в трех дизайнах и шести разных типов внешней отделки – белая-глянец, белая-матовая, хром-глянец, хром-матовая, чёрная-матовая и золотая-глянец. Металлические оттенки соответствуют индивидуальной программе.



### Новая антибактериальная отделка матовых кнопок

Популярные кнопки Thin в отделке белая-мат и чёрная-мат теперь имеют антибактериальную поверхность. Верхний прозрачный лак содержит наночастицы серебра, которые обладают антибактериальными свойствами и препятствуют распространению вредных микроорганизмов на поверхности кнопки.



FLAT ALUNOX (АЛЮМИНИЙ) / FLAT INOX (НЕРЖАВЕЮЩАЯ СТАЛЬ) / FLAT BRASS (ЛАТУНЬ)

**RAY** Alunox-мат \*



**MOON** Alunox-мат \*

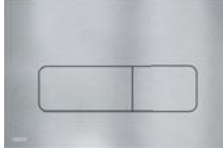

**TURN** Alunox-мат \*  
**TURN-INOX**  
Нержавеющая сталь-полумат \*

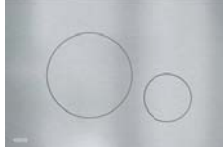

**FUN** Alunox-мат \*  
**FUN-INOX** Нержавеющая сталь-полумат \*



**AIR** Alunox-мат \*  
**AIR-INOX** Нержавеющая сталь-полумат \*



**MOON-WHITE**  
Нержавеющая сталь-белый глянец \*



**TURN-WHITE**  
Нержавеющая сталь-белый глянец \*

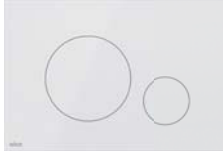

**FUN-WHITE**  
Нержавеющая сталь-белый глянец \*



**AIR LIGHT** (АЛЮМИНИЙ С ПОДСВЕТКОЙ)



**MOON-BLACK**  
Нержавеющая сталь-черный мат \*



**TURN-BLACK**  
Нержавеющая сталь-черный мат \*



**FUN-BLACK**  
Нержавеющая сталь-черный мат \*

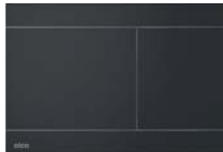

**MOON-BRASS** Латунь \*



**TURN-BRASS** Латунь \*



**FUN-BRASS** Латунь \*



**FUN-ANTIC** Бронза-антик \*



FLAT GLASS (СТЕКЛО)

**RAY-GL1200** Стекло-белый \*



**RAY-GL1204** Стекло-черный \*



Количество (упаковка)	10 шт.
Количество (палета)	280 шт.
Материал FLAT ALUNOX	анодированный алюминий, высококачественная сталь
Материал FLAT INOX	высококачественная сталь
Материал FLAT-BRASS	латунь
Материал FLAT GLASS	высококачественная сталь, стекло
Материал AIR LIGHT	анодированный алюминий
Материал FLAT BRONZ-ANTIC	латунь с поверхностной обработкой бронза-антик

ОСНОВНЫЕ (ПЛАСТИК)

**M70** Белый-глянец



**M71** Хром-глянец



**M72** Хром-мат



**M73** Хром-глянец/мат



**M75** Золотой-глянец



**M270** Белый-глянец

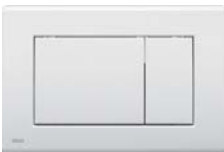

**M271** Хром-глянец



**M272** Хром-мат



**M278** Черный-мат

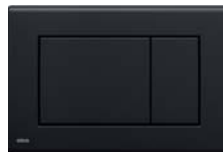

**M275** Золотой-глянец



LINKA (ПЛАСТИК)

**M1876** Белый-мат \*



**M1876-1** Белый-мат/хром-глянец \*



**M1878** Черный-мат \*



**M1878-7** Черный-мат/золотой-мат \*



DOT.DOT. (ПЛАСТИК)

**M1976** Белый-мат \*



**M1976-2** Белый-мат/хром-мат \*



**M1978** Черный-мат \*



**M1978-7** Черный-мат/золотой-мат \*



THIN (ПЛАСТИК)

**M57-G-M** GOLD-мат \*



**M57-RG-M** RED GOLD-мат \*

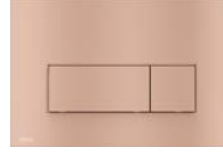

**M57-N-M** NICKEL-мат \*



**M57-GM-M** GUN METAL-мат \*



**M570** Белый-глянец \*  
**M576** Белый-мат \*



**M571** Хром-глянец \*

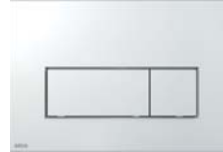

**M572** Хром-мат \*

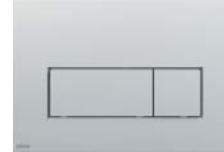

**M578** Черный-мат \*



**M575** Золотой-глянец \*



**M670** Белый-глянец \*  
**M676** Белый-мат \*

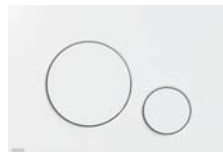

**M671** Хром-глянец \*



**M672** Хром-мат \*



**M678** Черный-мат \*



**M675** Золотой-глянец \*



**M770** Белый-глянец/хром-глянец \*  
**M776** Белый-мат/хром-глянец \*



**M771** Хром-глянец/хром-мат \*  
**M772** Хром-мат/хром-глянец \*



**M778-5** Черный-мат/золотой-глянец \*

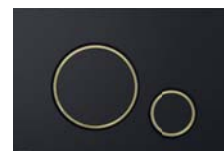

**M778** Черный-мат/хром-глянец \*



**M775** Белый-глянец/золотой-глянец \*



Количество (упаковка)	25 шт.
Количество (палета)	700 шт.
Материал THIN, ОСНОВНЫЕ, LINKA, DOT.DOT.	пластик





**INDIVIDUAL**



**FUN-G-P** GOLD-глянец \*



**FUN-RG-P** RED GOLD-глянец \*



**FUN-N-P** NICKEL-глянец \*

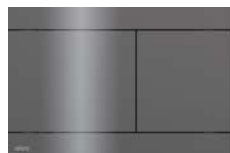

**FUN-GM-P** GUN METAL-глянец \*



**FUN-G-B** GOLD-крацованный мат \*



**FUN-RG-B** RED GOLD-крацованный мат \*



**FUN-N-B** NICKEL-крацованный мат \*



**FUN-GM-B** GUN METAL-крацованный мат \*

Количество (упаковка)	10 шт.
Количество (палета)	280 шт.
Материал INDIVIDUAL	нержавеющая сталь с декоративной внешней отделкой PVD



**БЕСКОНТАКТНЫЕ (СТЕКЛО)**



**NIGHT LIGHT-1**  
Стекло-черный  
**NIGHT LIGHT-1-SLIM**  
Стекло-черный



**NIGHT LIGHT-2**  
Стекло-черный  
**NIGHT LIGHT-2-SLIM**  
Стекло-черный



**NIGHT LIGHT-3**  
Стекло-черный  
**NIGHT LIGHT-3-SLIM**  
Стекло-черный

Количество (упаковка)	6 шт.
Количество (палета)	96 шт.
Материал NIGHT LIGHT	стекло

**ANTIVANDAL**



**M279** Металл



**M279S** Металл (подключение к сети)

**M279SB** Металл (подключение к аккумулятору)

**M279S-SLIM** Металл (подключение к сети)

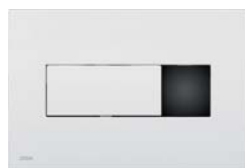

**M370S** Белый (подключение к сети)

**M370SB** Белый (подключение к аккумулятору)

**M370S-SLIM** Белый (подключение к сети)

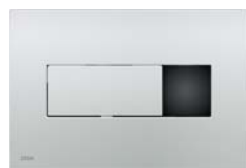

**M371S** Хром-глянец (подключение к сети)

**M371SB** Хром-глянец (подключение к аккумулятору)

**M371S-SLIM** Хром-глянец (подключение к сети)

Количество (упаковка)	10 шт.
Количество (палета)	280 шт.
Материал	высококачественная сталь

Количество (упаковка)	10 шт.
Количество (палета)	160 шт.
Материал	пластик

**ASP3**

Устройство автоматического смыва для унитаза, хром, 12 В (подключение к сети)

**ASP3-B**

Устройство автоматического смыва для унитаза, хром, 6 В (подключение к аккумулятору)



Количество (упаковка)	12 шт.
Количество (палета)	192 шт.
Материал	высококачественная сталь, хромированный пластик

**ASP3-K**

Устройство автоматического смыва для унитаза, металл, 12 В (подключение к сети)

**ASP3-KB**

Устройство автоматического смыва для унитаза, металл, 6 В (подключение к аккумулятору)



Количество (упаковка)	12 шт.
Количество (палета)	192 шт.
Материал	высококачественная сталь

**ASP3-KT**

Устройство автоматического смыва для унитаза с возможностью ручного смыва, металл, 12 В (подключение к сети)

**ASP3-KBT**

Устройство автоматического смыва для унитаза с возможностью ручного смыва, металл, 6 В (подключение к аккумулятору)



Количество (упаковка)	12 шт.
Количество (палета)	192 шт.
Материал	высококачественная сталь

**ASP4**

Устройство автоматического смыва для писсуара, хром, 12 В (подключение к сети)

**ASP4-B**

Устройство автоматического смыва для писсуара, хром, 6 В (подключение к аккумулятору)



Количество (упаковка)	16 шт.
Количество (палета)	256 шт.
Материал	высококачественная сталь, хромированный пластик

**ASP4-K**

Устройство автоматического смыва для писсуара, металл, 12 В (подключение к сети)

**ASP4-KB**

Устройство автоматического смыва для писсуара, металл, 6 В (подключение к аккумулятору)



Количество (упаковка)	16 шт.
Количество (палета)	256 шт.
Материал	высококачественная сталь

**ASP4-KT**

Устройство автоматического смыва для писсуара с возможностью ручного смыва, металл, 12 В (подключение к сети)



Количество (упаковка)	16 шт.
Количество (палета)	256 шт.
Материал	высококачественная сталь

**MPO10**

Кнопка пневматического смыва на расстоянии – ручное управление, белый, монтаж: в стену



Количество (упаковка) 10 шт.  
Количество (палета) 160 шт.  
Материал АБС, полипропилен

**MPO11**

Кнопка пневматического смыва на расстоянии – ручное управление, хром-глянец, монтаж: в стену



Количество (упаковка) 10 шт.  
Количество (палета) 160 шт.  
Материал хромированный пластик

**MPO12**

Кнопка пневматического смыва на расстоянии – ножное управление, металл, монтаж: в пол



Количество (упаковка) 10 шт.  
Количество (палета) 160 шт.  
Материал нержавеющая сталь, АБС, полипропилен

**MPO13**

Кнопка пневматического смыва на расстоянии – ножное управление, металл, монтаж: на стену



Количество (упаковка) 10 шт.  
Количество (палета) 160 шт.  
Материал нержавеющая сталь, АБС, полипропилен

**P120**

Защитная панель для скрытых систем инсталляции, alupox-мат



Количество (упаковка) 25 шт.  
Количество (палета) 700 шт.  
Материал анодированный алюминий

**AEZ310**

Блок питания 230 V AC/12 V DC/12 W, IP42



Количество (упаковка) 1 шт.  
Количество (палета) - шт.

**AEZ311**

Блок питания 230 V AC/12 V DC/24 W, IP20



Количество (упаковка) 1 шт.  
Количество (палета) - шт.

**AEZ320**

Блок питания 230 V AC/12 V DC/18 W, IP67



Количество (упаковка) 1 шт.  
Количество (палета) - шт.

**ОБЗОР ИСТОЧНИКОВ ПИТАНИЯ**

Артикул	Рекомендуемый источник питания
<b>Подсветка водоотводящих желобов APZ5 Spa</b>	
AEZ120	AEZ320
AEZ121	AEZ320
AEZ122	AEZ320
AEZ123	AEZ320
AEZ124	AEZ320
<b>Подсветка кнопки управления AIR LIGHT</b>	
AIR LIGHT	AEZ310
AIR LIGHT R	AEZ310
<b>Устройства автоматического смыва для унитазов и писсуаров</b>	
ASP3	AEZ310
ASP3-B	бокс для 4-х батареек AA в комплекте
ASP3-K	AEZ310
ASP3-KB	бокс для 4-х батареек AA в комплекте
ASP3-KBT	бокс для 4-х батареек AA в комплекте
ASP3-KT	AEZ310
ASP4	AEZ310
ASP4-B	бокс для 4-х батареек AA в комплекте
ASP4-K	AEZ310
ASP4-KB	бокс для 4-х батареек AA в комплекте
ASP4-KT	AEZ310
ASP5-KB	бокс для 4-х батареек AA в комплекте
<b>Сенсорные кнопки</b>	
M279S	AEZ310
M279SB	бокс для 4-х батареек AA в комплекте
M370S	AEZ310
M370SB	бокс для 4-х батареек AA в комплекте
M371S	AEZ310
M371SB	бокс для 4-х батареек AA в комплекте
M372S	AEZ310
M279S-SLIM	AEZ310
M370S-SLIM	AEZ310
M371S-SLIM	AEZ310
<b>Кнопки управления бесконтактные</b>	
NIGHT LIGHT-1	собственный источник питания
NIGHT LIGHT-2	собственный источник питания
NIGHT LIGHT-3	собственный источник питания
NIGHT LIGHT-1-SLIM	собственный источник питания
NIGHT LIGHT-2-SLIM	собственный источник питания
NIGHT LIGHT-3-SLIM	собственный источник питания
<b>Комплектующие для скрытых систем инсталляции с возможностью вентиляции</b>	
P128	блок питания 230 V



# Арматура и пласт- массовые бачки для унитаза

Впускные механизмы .....	64
Сливные механизмы .....	65
Пластмассовые бачки для унитаза .....	66
Выпускные комплекты .....	67
Арматура и пластмассовые бачки для унитаза – комплектующие .....	69



## боковые впускные механизмы

Мы разработали совершенно новую линию впускных механизмов, прежде всего, чтобы быть быстрыми, исключительно устойчивыми к загрязнениям, содержащимся в воде, и идеально выдерживать широкий диапазон давлений в пределах 0,05–1,6 МПа (0,5–16 бар) в различных странах мира.

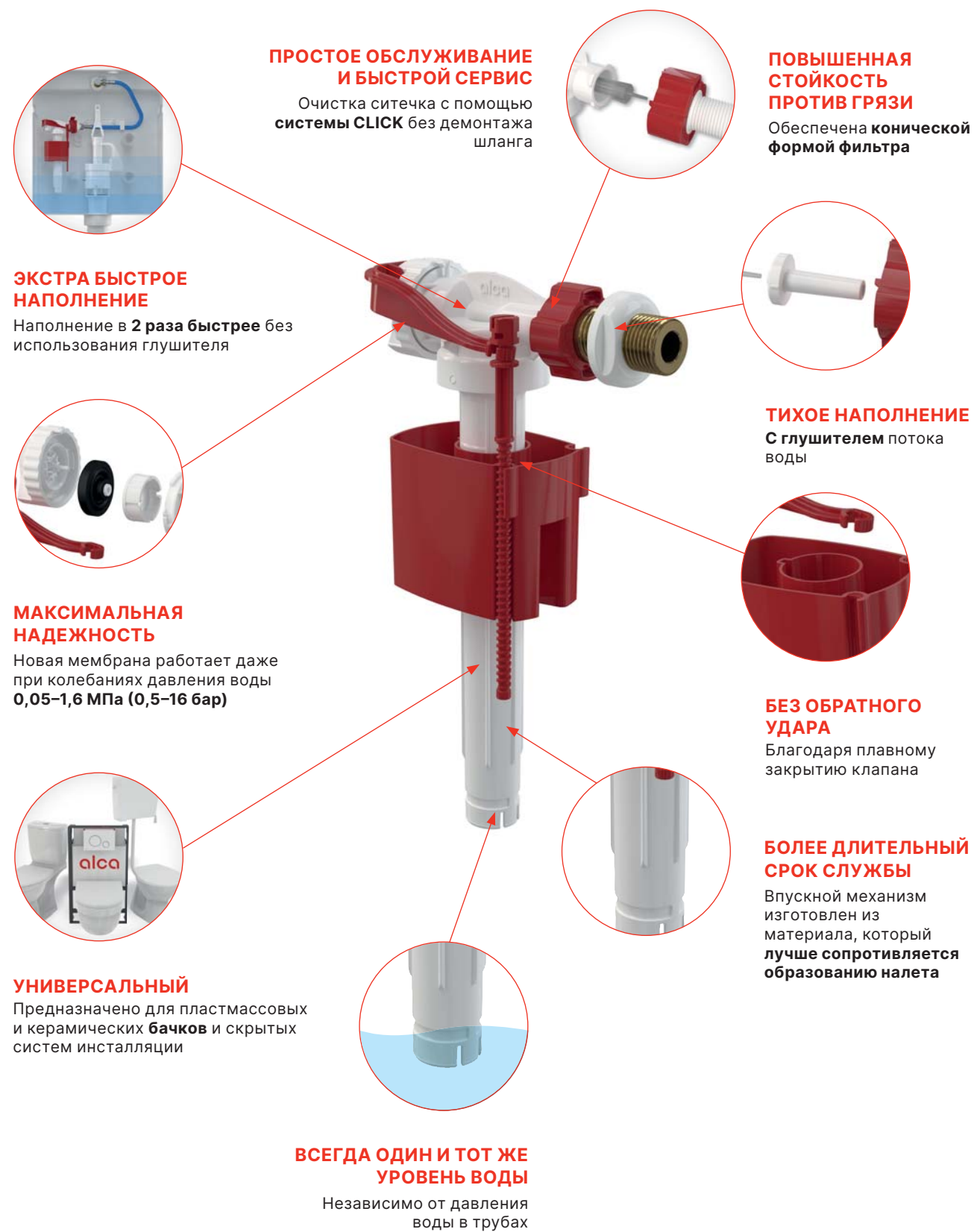

## ОБЗОР БОКОВЫХ ВПУСКНЫХ МЕХАНИЗМОВ

6

Артикул	Подключение воды	Материал резьбы	Применение		
A150-1/2"	1/2"	пластик	керамические бачки		
A150-3/8"	3/8"	пластик	керамические бачки		
A150P-1/2"	1/2"	пластик		пластмассовые бачки	
A150P-3/8"	3/8"	пластик		пластмассовые бачки	
A160-1/2"	1/2"	металл	керамические бачки		
A160-3/8"	3/8"	металл	керамические бачки		
A160P-3/8"	3/8"	металл		пластмассовые бачки	скрытые системы инсталляции
A150UNI	1/2", 3/8"	пластик	керамические бачки	пластмассовые бачки	скрытые системы инсталляции
A160UNI	1/2", 3/8"	металл	керамические бачки	пластмассовые бачки	скрытые системы инсталляции

## ОДИН ПРОДУКТ ДЛЯ ВСЕХ ВАРИАНТОВ 7 вариантов резьбы + 2 универсальных пакета

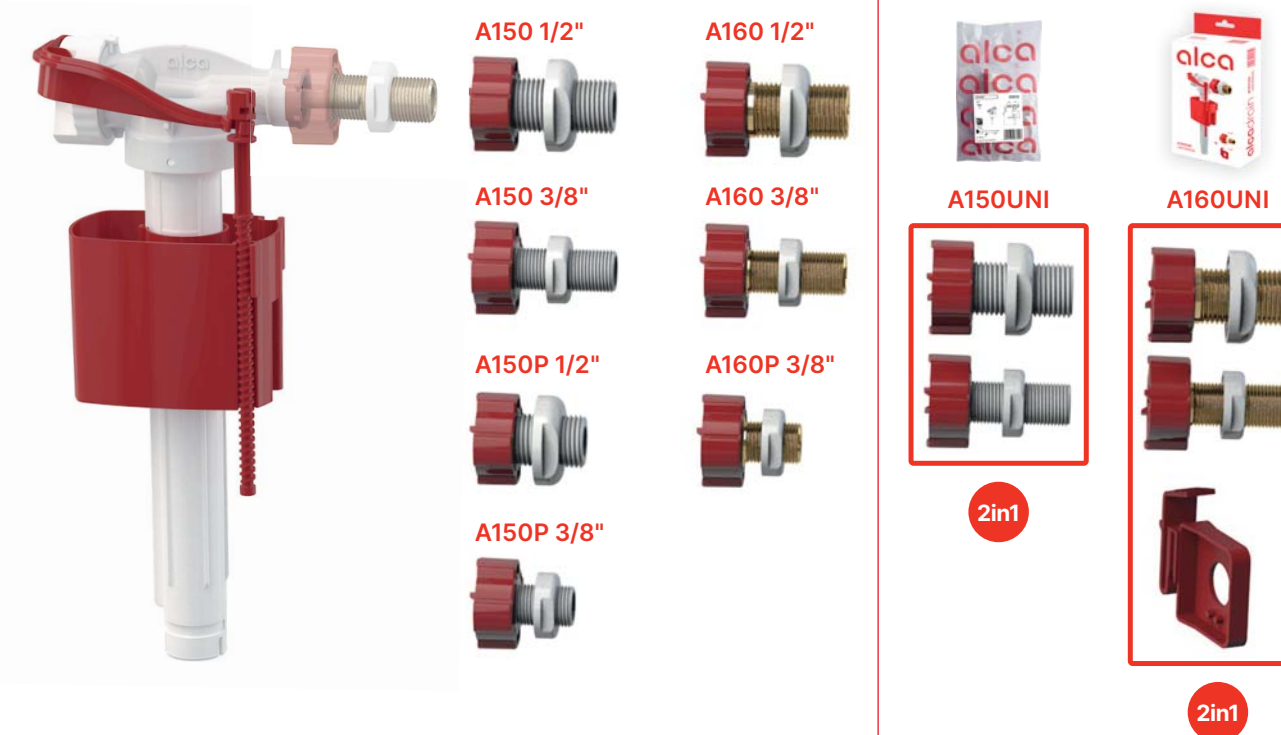

**A150-1/2"**

Впускной механизм с боковой подводкой для керамических бачков



Количество (упаковка)	70 шт.
Количество (палета)	1120 шт.
Материал	ПОМ

**A150-3/8"**

Впускной механизм с боковой подводкой для керамических бачков



Количество (упаковка)	70 шт.
Количество (палета)	1120 шт.
Материал	ПОМ

**A150P-1/2"**

Впускной механизм с боковой подводкой для пластиковых бачков



Количество (упаковка)	70 шт.
Количество (палета)	1120 шт.
Материал	ПОМ

**A17-1/2"**

Впускной механизм с нижней подводкой



Количество (упаковка)	50 шт.
Количество (палета)	800 шт.
Материал	АБС

**A17-3/8"**

Впускной механизм с нижней подводкой



Количество (упаковка)	50 шт.
Количество (палета)	800 шт.
Материал	АБС

**A18-1/2"**

Впускной механизм с нижней подводкой и металлической резьбой



Количество (упаковка)	50 шт.
Количество (палета)	800 шт.
Материал	АБС

**A150P-3/8"**

Впускной механизм с боковой подводкой для пластиковых бачков



Количество (упаковка)	70 шт.
Количество (палета)	1120 шт.
Материал	ПОМ

**A160-1/2"**

Впускной механизм с боковой подводкой и металлической резьбой для керамических бачков



Количество (упаковка)	70 шт.
Количество (палета)	1120 шт.
Материал	ПОМ

**A160-3/8"**

Впускной механизм с боковой подводкой и металлической резьбой для керамических бачков



Количество (упаковка)	70 шт.
Количество (палета)	1120 шт.
Материал	ПОМ

**A18-3/8"**

Впускной механизм с нижней подводкой и металлической резьбой



Количество (упаковка)	50 шт.
Количество (палета)	800 шт.
Материал	АБС

**A2000-CHROM**

Сливной механизм со STOP кнопкой



Количество (упаковка)	25 шт.
Количество (палета)	400 шт.
Материал	АБС

**A05-CHROM**

Сливной механизм с удлиненной STOP кнопкой



Количество (упаковка)	25 шт.
Количество (палета)	400 шт.
Материал	АБС

**A160P-3/8"**

Впускной механизм с боковой подводкой и металлической резьбой для пластиковых бачков



Количество (упаковка)	70 шт.
Количество (палета)	1120 шт.
Материал	ПОМ

**A150UNI**

Впускной механизм с боковой подводкой, универсальный



Количество (упаковка)	70 шт.
Количество (палета)	1120 шт.
Материал	ПОМ

**A160UNI**

Впускной механизм с боковой подводкой и металлической резьбой, универсальный



Количество (упаковка)	36 шт.
Количество (палета)	576 шт.
Материал	ПОМ

**A08A**

Сливной механизм с двойной кнопкой



Количество (упаковка)	16 шт.
Количество (палета)	256 шт.
Материал	АБС

**A02**

Сливной механизм для низко расположенного бачка



Количество (упаковка)	25 шт.
Количество (палета)	400 шт.
Материал	АБС

**A03**

Сливной механизм для высоко расположенного бачка



Количество (упаковка)	25 шт.
Количество (палета)	400 шт.
Материал	АБС

**A03A**

Сливной механизм для высоко расположенного бачка



Количество (упаковка)	35 шт.
Количество (палета)	560 шт.
Материал	АБС

**A06**

Сливной механизм для скрытых систем инсталляции



Количество (упаковка)	25 шт.
Количество (палета)	400 шт.
Материал	АБС

**A06E**

Сливной механизм ECOLOGY для скрытых систем инсталляции



Количество (упаковка)	25 шт.
Количество (палета)	400 шт.
Материал	АБС

**A06-850**

Сливной механизм для сниженных скрытых систем инсталляции, высота 850 мм



Количество (упаковка)	25 шт.
Количество (палета)	400 шт.
Материал	АБС

**A07**

Сливной механизм для бачка A93



Количество (упаковка)	25 шт.
Количество (палета)	400 шт.
Материал	АБС

**A09B**

Сливной механизм для Slimmodul



Количество (упаковка)	50 шт.
Количество (палета)	800 шт.
Материал	АБС

**A93-1/2"**

Универсальный бачок для унитаза ALCA UNI DUAL

**A93-3/8"**

Универсальный бачок для унитаза ALCA UNI DUAL



start stop

Количество (упаковка)	1 шт.
Количество (палета)	58 шт.

**A94-1/2"**

Универсальный бачок для унитаза ALCA UNI START/STOP

**A94-3/8"**

Универсальный бачок для унитаза ALCA UNI START/STOP



start stop

Количество (упаковка)	1 шт.
Количество (палета)	58 шт.

**A95**

Водосливная труба DN32, состоящая из двух частей + прокладка гофрированная



Количество (упаковка)	1 шт.
Количество (палета)	- шт.

**A950**

Водосливная труба, комплект DN35



Количество (упаковка)	1 шт.
Количество (палета)	- шт.

**SA2000 1/2" CHROM**

Выпускной комплект со STOP кнопкой В комплекте: A150-1/2", A2000, заглушка, крепления, уплотнение



Количество (упаковка)	20 шт.
Количество (палета)	320 шт.

**SA2000 3/8" CHROM**

Выпускной комплект со STOP кнопкой В комплекте: A150-3/8", A2000, заглушка, крепления, уплотнение



Количество (упаковка)	20 шт.
Количество (палета)	320 шт.

**SA2000K 1/2" CHROM**

Выпускной комплект со STOP кнопкой В комплекте: A160-1/2", A2000, заглушка, крепления, уплотнение



Количество (упаковка)	20 шт.
Количество (палета)	320 шт.

**SA2000K 3/8" CHROM**

Выпускной комплект со STOP кнопкой В комплекте: A160-3/8", A2000, заглушка, крепления, уплотнение



Количество (упаковка)	20 шт.
Количество (палета)	320 шт.

**SA2000S 1/2" CHROM**

Выпускной комплект со STOP кнопкой В комплекте: A17-1/2", A2000, крепления, уплотнение



Количество (упаковка)	20 шт.
Количество (палета)	320 шт.

**SA2000S 3/8" CHROM**

Выпускной комплект со STOP кнопкой В комплекте: A17-3/8", A2000, крепления, уплотнение



Количество (упаковка)	20 шт.
Количество (палета)	320 шт.



**SA2000SK 1/2" CHROM**

Выпускной комплект со STOP кнопкой  
В комплекте: A18-1/2", A2000,  
крепления, уплотнение



старт  
стоп

Количество (упаковка) 20 шт.  
Количество (палета) 320 шт.

**SA2000SK 3/8" CHROM**

Выпускной комплект со STOP кнопкой  
В комплекте: A18-3/8", A2000,  
крепления, уплотнение



старт  
стоп

Количество (упаковка) 20 шт.  
Количество (палета) 320 шт.

**SA08A 1/2" CHROM**

Выпускной комплект с двойной кнопкой  
В комплекте: A150-1/2", A08A, заглушка,  
крепления, уплотнение



dual  
3 л/6 л

Количество (упаковка) 16 шт.  
Количество (палета) 256 шт.

**SA08ASK 3/8" CHROM**

Выпускной комплект с двойной кнопкой  
В комплекте: A18-3/8", A08A,  
крепления, уплотнение



dual  
3 л/6 л

Количество (упаковка) 16 шт.  
Количество (палета) 256 шт.

**V0018-ND**

Обрамление кнопки (сливной механизм  
A2000)



Количество (упаковка) 1 шт.  
Количество (палета) - шт.

**P0014-ND**

Кнопка хромированная (A05)



Количество (упаковка) 1 шт.  
Количество (палета) - шт.

**SA08A 3/8" CHROM**

Выпускной комплект с двойной кнопкой  
В комплекте: A150-3/8", A08A, заглушка,  
крепления, уплотнение



dual  
3 л/6 л

Количество (упаковка) 16 шт.  
Количество (палета) 256 шт.

**SA08AK 1/2" CHROM**

Выпускной комплект с двойной кнопкой  
В комплекте: A160-1/2", A08A, заглушка,  
крепления, уплотнение



dual  
3 л/6 л

Количество (упаковка) 16 шт.  
Количество (палета) 256 шт.

**SA08AK 3/8" CHROM**

Выпускной комплект с двойной кнопкой  
В комплекте: A160-3/8", A08A, заглушка,  
крепления, уплотнение



dual  
3 л/6 л

Количество (упаковка) 16 шт.  
Количество (палета) 256 шт.

**V0011-ND**

Кнопка хромированная (A2000)



Количество (упаковка) 1 шт.  
Количество (палета) - шт.

**V0296-ND**

Кнопка хромированная (A08A)



Количество (упаковка) 1 шт.  
Количество (палета) - шт.

**V0015-ND**

Прокладка 64x30x2



Количество (упаковка) 1 шт.  
Количество (палета) - шт.

**SA08AS 1/2" CHROM**

Выпускной комплект с двойной кнопкой  
В комплекте: A17-1/2", A08A, крепления,  
уплотнение



dual  
3 л/6 л

Количество (упаковка) 16 шт.  
Количество (палета) 256 шт.

**SA08AS 3/8" CHROM**

Выпускной комплект с двойной кнопкой  
В комплекте: A17-3/8", A08A, крепления,  
уплотнение



dual  
3 л/6 л

Количество (упаковка) 16 шт.  
Количество (палета) 256 шт.

**SA08ASK 1/2" CHROM**

Выпускной комплект с двойной кнопкой  
В комплекте: A18-1/2", A08A, крепления,  
уплотнение



dual  
3 л/6 л

Количество (упаковка) 16 шт.  
Количество (палета) 256 шт.

**N0020-ND**

Заглушка хромированная



Количество (упаковка) 1 шт.  
Количество (палета) - шт.

# Сиденья для унитаза

Сиденья для унитаза Antibacterial	78
Сиденья для унитаза Basic Antibacterial	78
Сиденья для унитаза Дюропласт	78
Сиденья для унитаза Softclose	79
Сиденья для унитаза Slim	80
Сиденья для унитаза – петли	81



## Сиденья для унитаза



### Система SOFTCLOSE – опускание сиденья с замедлением

Система SOFTCLOSE характеризуется замедленным закрыванием сиденья. С помощью специального механизма петель обеспечивается плавное и тихое закрытие сиденья и крышки. Данная система предотвратит ваш унитаз от механических повреждений при случайном падении сиденья. Также обеспечивается безопасность и комфорт для пользователя. Эта система особенно подходит для общественных мест или для семей с детьми.



### Antibacterial

Большинство сидений для унитаза Alca обладают антибактериальными свойствами благодаря серебросодержащему покрытию. Тестирование показало, что на поверхности сиденья снижается количество бактерий.

### Duroplast

Широкий ассортимент высококачественных сидений для унитаза из дюропласта удовлетворит потребности даже самых требовательных клиентов. Дюропласт является материалом, который значительно снижает ощущение дискомфорта при соприкосновении с холодной поверхностью сиденья.



### CLICK-система для легкой чистки

CLICK-система в петлях крышки упрощает и ускоряет очистку унитаза и сиденья. Нажатием двух кнопок с внутренней стороны крепления, сиденье высвобождается с насадки и легко снимается с унитаза. Сиденье можно быстро вернуть в исходное положение путем установки его на петли.



### Система настройки креплений для идеальной совместимости

Система установки сидений Alca на унитазы своей конструкцией гарантирует максимально возможный диапазон регулировки петель. Установка вместе с универсальной формой сиденья позволяет использовать их для большинства унитазов. Петли изготовлены из нержавеющей стали и для максимального слияния с керамикой окрашены белой порошковой краской, обеспечивающей их длительный срок службы и высокую прочность.



### Удобный верхний монтаж

Для сидений из дюропласта с системой CLICK мы предлагаем помимо классических петель с нижним монтажом и петли для верхнего монтажа. Они разработаны специально для использования в унитазах с ограниченным пространством для полного затягивания петли со дна чаши, или так называемого приставного унитаза, у которых возможен только монтаж сверху.

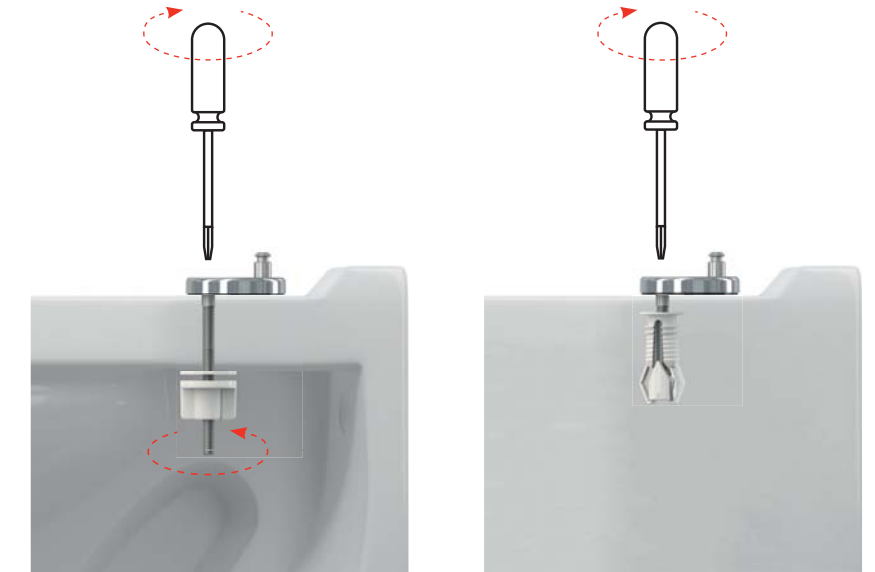

### Интегрированный детский вкладыш с магнитным креплением

Сиденья для унитаза из дюропласта А603 и А606 оснащены полностью интегрированным детским вкладышем. Он прикреплен к крышке сиденья магнитом и может быть удален при необходимости. Вкладыш изготовлен из легкого полипропилена, чтобы ребенок мог безопасно и легко пользоваться им.



### Сиденья с печатью

Дюропласт сиденье А604 предлагаем с цветной печатью трех мотивов – цветок, ракушки и дзен.





## A60 – ТАБЛИЦА СОВМЕСТИМОСТИ

Производитель	Тип	Тип
ALCADRAIN	Alca, Rimflow, Grand (C)	
CERSANIT	President (C), Terra	Solari (C)
IDEAL STANDARD	Eurovit (Ecco) (C), Eurovit (Ecco), Simplicity, Simplicity (C), Vidima SevaMix (C), Ulysse 2 (C)	
JIKA	Mio, Lyra (C), Lyra Plus (C), Dino, Easy / Olymp, Olymp (C), Zeta (C), Zeta Plus (C), Roman (C), Lukas, Norma (C), Euroline (C), Deep New Handicap	
KOLO	Style, Nova top, Napoli (C), Rekord (C), Rekord	Primo, Piano (C)
SANITEC / KERAMAG		Renova Nr. 1
VITRA	Concept 100 (Ptáček), SeaBay (C), Pera	
VILLEROY & BOCH	Omnia, Omnia Pro, Omnia Compact	

## A3553 – ТАБЛИЦА СОВМЕСТИМОСТИ

Производитель	Тип	Тип
ALCADRAIN		Alca
CERSANIT	Kompakt 393, Kompakt Kaskada	Delfi
IDEAL STANDARD	Vidima SevaMix (C), Ulysse 2 (C)	Simplicity, Simplicity (C), Eurovit (C), Eurovit
JIKA	Dino Rimless	Lyra Plus, Tigo, Tigo (C), Zeta
KOLO		Piano (C), Piano
PTÁČEK		Easy, Concept
RICHTER + FRENZEL	Optiline Europa	
WINKIEL		Lecico (C)

## A6550 – ТАБЛИЦА СОВМЕСТИМОСТИ

Производитель	Тип	Тип
ALCADRAIN		Alca, Grand (C)
CERSANIT	Kompakt 393, Kompakt Kaskada	Delfi, Iryda (C), Korál (C), WC Kompakt President (C)
GUSTAVSBERG		Saval
IDEAL STANDARD	Vidima SevaMix (C), Ulysse 2 (C)	Simplicity, Simplicity (C), Eurovit (C), Eurovit
JIKA	Dino Rimless	Lyra Plus, Tigo, Tigo (C), Zeta, Dino, Mio, Lukas, Rigo, Norma, Pluto, Neo (C), Roman
KOLO		Piano (C), Piano, Primo, Idol Simple, Nova Rimfree
LECICO		Lecico (C)
PTÁČEK		Easy, Concept
RICHTER + FRENZEL	Optiline Europa	
TRIKER		EP 63 (C)

## A6551 – ТАБЛИЦА СОВМЕСТИМОСТИ

Производитель	Тип	Тип
ALCADRAIN	Grand (C)	
JIKA	Lyra Plus (C), Lyra (C)	
MITO	Kompakt 373	
PTÁČEK	Easy (C), Concept (C)	

## A601 – ТАБЛИЦА СОВМЕСТИМОСТИ

Производитель	Тип	Тип
ALCADRAIN	Alca, Rimflow	
CERSANIT	Terra, President (C)	Delfi
FAYANS	Neo	
GUSTAVSBERG	Saval	Nautic
IDEAL STANDARD	Eurovit, Simplicity (C), Simplicity	Eurovit (C), Ulysse 2 (C), Vidima SevaMix
JIKA	Easy / Olymp, Zeta Plus (C), Roman (C)	Tigo, Olymp, Deep New Handicap
KERAMAG		Renova
KERAMIN	Omega (C)	
KOLO	Rekord (C)	Primo, Rekord / Krainer
SANINDUSA	Cetus	

✓✓ = сиденье для унитаза, полностью совместимое с керамикой  
 ✓ = сиденье для унитаза, частично совместимое с керамикой  
 (C) = напольный унитаз

## A602, A603 – ТАБЛИЦА СОВМЕСТИМОСТИ

Производитель	Тип	Тип
ALCADRAIN	Alca, Rimflow	
ALFÖLDI	Saval, Bázis, Solinár	
CERSANIT	Terra, Lotos, Classic, Ellada, Eko-2000, Korál, Atlantic, Solari, Family, Meteor, Trento, Relax	Iryda, Olimpia, Prezident, Roma, Merida, Delfi
DOLOMITE	Garda	
FAYANS	Neo	
GUSTAVSBERG	Saval, Nautic	
IDEAL STANDARD	Eurovit, Simplicity (C), Simplicity, Storm, Seva M, Seva Mega	Eurovit (C), SevaMix
JIKA	Easy / Olymp, Dino, Roma, Lyra, Norma	Easy / Zeta (C), Tigo, Deep New Handicap
KERAMAG		Renova Nr.1
KERAMIN	Omega (C)	
KERASAN	Godia	
KOLO	Rekord, Idol, Impuls, Primo	Nova Top, Rekord / Krainer
MONDIAL	4031	
MULTI	Eur	
ROCA	Zoom	
ROSA	Elegans, Komfort, Evro, Premier, Ressa	
SAMARSKJI STROJFARFOR	Sanata	
SANINDUSA	Cetus	
SANTEK	Boreal, Briz	
SANTERI		Vita, Sonata
VILLEROY BOCH		O.novo
VITRA	Saval	

## A604, A606 – ТАБЛИЦА СОВМЕСТИМОСТИ

Производитель	Тип	Тип
ALCADRAIN	Alca, Rimflow	
ALFÖLDI	Saval, Bázis, Solinár	
CERSANIT	Terra, Lotos, Classic, Ellada, Eko-2000, Korál, Atlantic, Solari, Family, Meteor, Trento, Relax	Iryda, Olimpia, Prezident, Roma, Merida, Delfi
DOLOMITE	Garda	
FAYANS	Neo	
GUSTAVSBERG	Saval, Nautic	
IDEAL STANDARD	Eurovit, Simplicity (C), Simplicity, Storm, Seva M, Seva Mega	Eurovit (C), SevaMix
JIKA	Easy / Olymp, Dino, Roma, Lyra, Norma	Easy / Zeta (C), Tigo, Deep New Handicap
KERAMAG		Renova Nr.1
KERAMIN	Omega (C)	
KERASAN	Godia	
KOLO	Rekord, Idol, Impuls, Primo	Nova Top, Rekord / Krainer
MONDIAL	4031	
MULTI	Eur	
ROCA	Zoom	
ROSA	Elegans, Komfort, Evro, Premier, Ressa	
SAMARSKJI STROJFARFOR	Sanata	
SANINDUSA	Cetus	
SANTEK	Boreal, Briz	
SANTERI		Vita, Sonata
VILLEROY BOCH		O.novo
VITRA	Saval	

✓✓ = сиденье для унитаза, полностью совместимое с керамикой  
 ✓ = сиденье для унитаза, частично совместимое с керамикой  
 (C) = напольный унитаз

## A66 – ТАБЛИЦА СОВМЕСТИМОСТИ

Производитель	Тип	Тип
ALCADRAIN	Rimflow	
CERSANIT	President, Merida, Terra	
DOLOMITE	Clodia	
GLACERA	Montanaro, Base	
HORNBACH		Dalea, Luna
IDEAL STANDARD	Eurovit (Ecco)	Vidima SevaMix (C)
JIKA	Mio, Dino, Easy / Olymp, Cubito, Zeta, Tigo	Zeta Plus (C), Dino Rimless
KERAMAG		Renova
KERASAN	Flo	
LAUFEN	Pro, Form	
RICHTER + FRENZEL	Optiset Optiline	
VILLEROY & BOCH	Omnia, Omnia Architectura	
VITRA	S50-52 cm	

## A67 – ТАБЛИЦА СОВМЕСТИМОСТИ

Производитель	Тип	Тип
ALCADRAIN		Rimflow
CERSANIT	President, Merida, Terra	
DOLOMITE	Clodia	
GLACERA	Montanaro, Base	
HORNBACH		Dalea, Luna
IDEAL STANDARD	Eurovit (Ecco)	Vidima SevaMix (C)
JIKA	Mio, Dino, Easy / Olymp, Cubito, Zeta, Lyra Plus, Tigo	Zeta Plus (C), Dino Rimless
KERAMAG		Renova
KERASAN	Flo	
LAUFEN	Pro, Form	
RAVAK	Chrome RimOff	
RICHTER + FRENZEL	Optiset Optiline	
VILLEROY & BOCH	Omnia, Omnia Architectura	
VITRA	S50-52 cm	

## A67SLIM – ТАБЛИЦА СОВМЕСТИМОСТИ

Производитель	Тип	Тип
ALCADRAIN	Rimflow	
CERSANIT	President, Merida, Terra, Iryda (C)	Olimpia, Olimpia (C), Iryda
DOLOMITE	Clodia	
GLACERA	Montanaro, Base	
HORNBACH		Dalea, Luna
IDEAL STANDARD		Vidima SevaMix (C)
JIKA	Mio, Dino, Easy / Olymp, Cubito, Zeta, Dino Rimless, Lyra Plus, Tigo, Deep New Handicap	
JUNGBORN	Elena (C), Dalea, Melissa	
KERAMAG	Renova Nr. 1, Renova	
KERASAN	Flo	
KOLO	Style, Impuls	Quatro
RAVAK	Uni Chrome RimOff, Uni Chrome Rim	
VILLEROY & BOCH	Subway, Omnia Architectura	
VITRA	S50-52 cm	

✓✓ = сиденье для унитаза, полностью совместимое с керамикой

✓ = сиденье для унитаза, частично совместимое с керамикой

(C) = напольный унитаз

## A64SLIM – ТАБЛИЦА СОВМЕСТИМОСТИ

Производитель	Тип	Тип
ALCADRAIN	Alca	Rimflow
ALFÖLDI	Saval	Bázis
CERSANIT	President (C), Terra, Family, Solari, Classic, Iryda (C)	Olimpia, Olimpia (C), Iryda
DOLOMITE	Garda	
FAYANS	Neo	
GUSTAVSBERG	Saval, Nautic	
IDEAL STANDARD	Eurovit (Ecco)(C), Simplicity (C), Vidima Storm	Vidima SevaMix (C), Ulysse 2 (C), Vidima SevaM (C), Simplicity
JIKA	Lyra, Dino, Easy / Olymp, Zeta, Roman	Norma
KERAMAG		Renova Nr. 1
KERASAN	Godia	
KOLO	Nova Top, Delta, Impuls, Rekord, Idol (C)	Rekord (C), Piano (C), Primo
SANINDUSA	Cetus	
SANTEK	Boreal, Briz	
SANTERI		Vita, Sonata
VILLEROY & BOCH	Omnia, Omnia Pro, Omnia Compact	
VITRA	Pera, SeaBay (C)	

## A674S – ТАБЛИЦА СОВМЕСТИМОСТИ

Производитель	Тип	Тип
ALCADRAIN		Rimflow
CERSANIT	Iryda, Iryda (C)	Delfi, Olimpia, Olimpia (C), Parva, Parva (C)
FORM	Novalis	Corto
GUSTAVSBERG		Nautic
HORNBACH		Melissa, Luna
IDEAL STANDARD		Simplicity
JIKA	Dino Rimless, Easy, Lyra Plus, Mio, Mio (C), Tigo, Tigo (C)	
LAUFEN	Laufen Pro	
PTÁČEK		Concept 100
RAVAK	Uni Chrome RimOff, Uni Chrome Rim	
RICHTER + FRENZEL		Optiline Europa
SANITEC - KERAMAG - KOLO	Icon, Primo	Renova Nr. 1
VILLEROY & BOCH	Verity, Subway 2.0 (compact), O.novo	
VITRA	Concept 500	

## A678S – ТАБЛИЦА СОВМЕСТИМОСТИ

Производитель	Тип	Тип
ALCADRAIN	WC Alca MEDIC	

✓✓ = сиденье для унитаза, полностью совместимое с керамикой

✓ = сиденье для унитаза, частично совместимое с керамикой

(C) = напольный унитаз

## ПЕТЛИ – ТАБЛИЦА СОВМЕСТИМОСТИ

Петли	Тип
P0009-ND	A60
P096	A601, A601 ВАНАМА, A601 PERGAMON, A601 PISTACHIO
P105	A602, A603, A604, A604 FLOWER, A604 SHELL, A604 ZEN, A604 ВАНАМА, A604 PERGAMON, A604 PISTACHIO, A606, A674S
P105B	A602, A603, A604, A604 FLOWER, A604 SHELL, A604 ZEN, A604 ВАНАМА, A604 PERGAMON, A604 PISTACHIO, A606, A674S
P106	A602, A603, A604, A604 FLOWER, A604 SHELL, A604 ZEN, A604 ВАНАМА, A604 PERGAMON, A604 PISTACHIO, A606, A674S
P106B	A602, A603, A604, A604 FLOWER, A604 SHELL, A604 ZEN, A604 ВАНАМА, A604 PERGAMON, A604 PISTACHIO, A606, A674S
P113	A602, A603, A604, A604 FLOWER, A604 SHELL, A604 ZEN, A604 ВАНАМА, A604 PERGAMON, A604 PISTACHIO, A606, A674S, A67SLIM
Z0137B-ND	A64, A65, A66, A67
Z0952-ND	A64SLIM, A67SLIM
P157	A678S
P170	A6550, A6551
P179	A64, A66, A67

**A60 Antibacterial**

Сиденье для унитаза Antibacterial

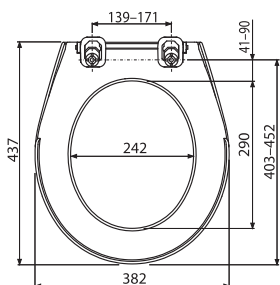

Количество (упаковка)	13 шт.
Количество (палета)	208 шт.
Петли	P0009-ND
Материал	полипропилен с антибактериальными свойствами

**A68**

Детское сиденье для унитаза

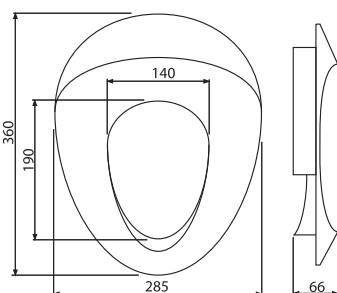

Количество (упаковка)	6 шт.
Количество (палета)	216 шт.
Петли	-
Материал	полипропилен

**A6550**

Сиденье для унитаза Basic Antibacterial

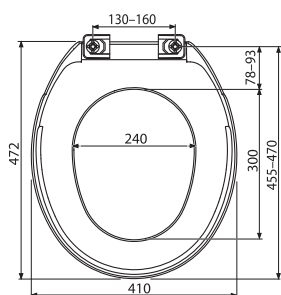

Количество (упаковка)	15 шт.
Количество (палета)	270 шт.
Петли	-
Материал	полипропилен

**A6551**

Сиденье для унитаза

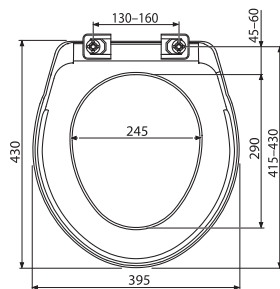

Количество (упаковка)	15 шт.
Количество (палета)	270 шт.
Петли	-
Материал	полипропилен

**A3553**

Сиденье для унитаза

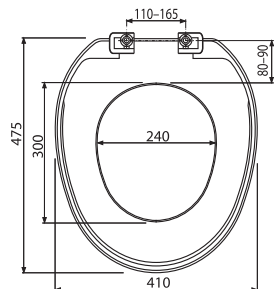

Количество (упаковка)	21 шт.
Количество (палета)	336 шт.
Петли	-
Материал	полипропилен

**A601**

Сиденье для унитаза Дюропласт

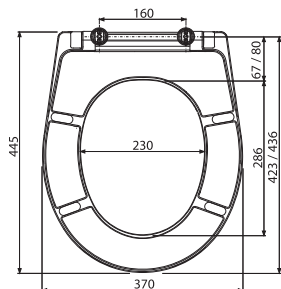

Количество (упаковка)	5 шт.
Количество (палета)	120 шт.
Петли	P096
Материал	Дюропласт с антибактериальными свойствами

**A602**

Сиденье для унитаза универсальное, Дюропласт

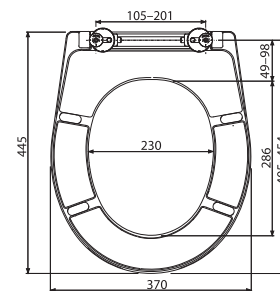

Количество (упаковка)	5 шт.
Количество (палета)	120 шт.
Петли	P106B
Материал	Дюропласт с антибактериальными свойствами

**A603**

Сиденье для унитаза универсальное со встроенным вкладышем, Дюропласт

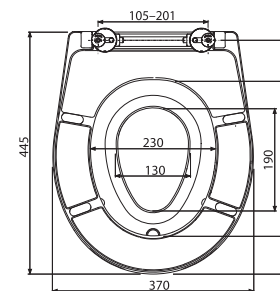

Количество (упаковка)	5 шт.
Количество (палета)	120 шт.
Петли	P106B
Материал	Дюропласт с антибактериальными свойствами
Материал вкладыша	полипропилен с антибактериальными свойствами

**A604**

Сиденье для унитаза универсальное SOFTCLOSE, Дюропласт

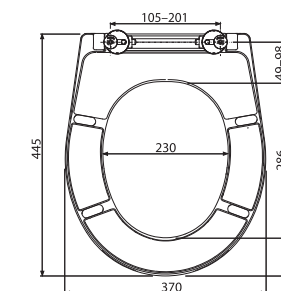

Количество (упаковка)	5 шт.
Количество (палета)	120 шт.
Петли	P106B
Материал	Дюропласт с антибактериальными свойствами

**A604 FLOWER**

Сиденье для унитаза универсальное SOFTCLOSE, Дюропласт

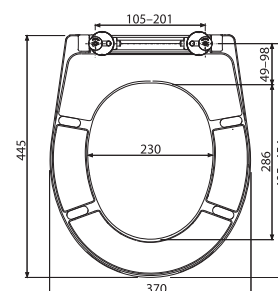

Количество (упаковка)	5 шт.
Количество (палета)	120 шт.
Петли	P106B
Материал	Дюропласт с антибактериальными свойствами

**A604 SHELL**

Сиденье для унитаза универсальное SOFTCLOSE, Дюропласт

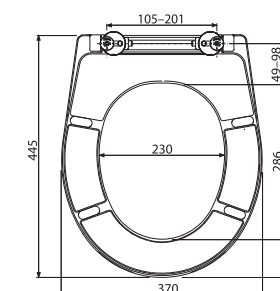

Количество (упаковка)	5 шт.
Количество (палета)	120 шт.
Петли	P106B
Материал	Дюропласт с антибактериальными свойствами

**A604 ZEN**

Сиденье для унитаза универсальное SOFTCLOSE, Дюропласт

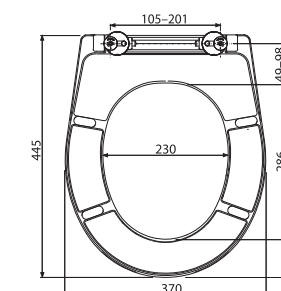

Количество (упаковка)	5 шт.
Количество (палета)	120 шт.
Петли	P106B
Материал	Дюропласт с антибактериальными свойствами



**A606**

Сиденье для унитаза универсальное SOFTCLOSE со встроенным вкладышем, Дюропласт

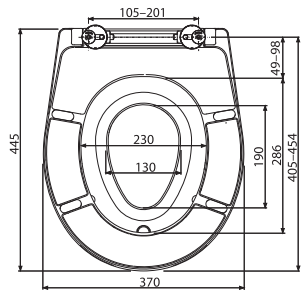

Количество (упаковка)	5 шт.
Количество (палета)	120 шт.
Петли	P106B
Материал	Дюропласт с антибактериальными свойствами

**A66**

Сиденье для унитаза SOFTCLOSE, Дюропласт

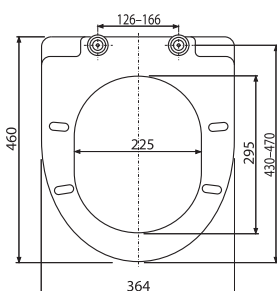

Количество (упаковка)	5 шт.
Количество (палета)	80 шт.
Петли	Z0137B-ND
Материал	Дюропласт с антибактериальными свойствами

**A67**

Сиденье для унитаза SOFTCLOSE, Дюропласт

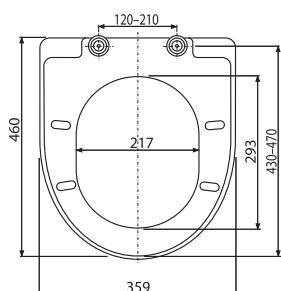

Количество (упаковка)	5 шт.
Количество (палета)	80 шт.
Петли	Z0137B-ND
Материал	Дюропласт с антибактериальными свойствами

**A678S**

Сиденье для унитаза Дюропласт

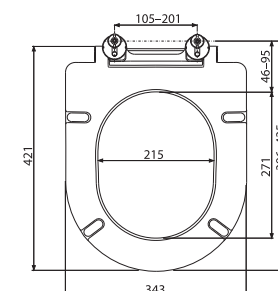

Количество (упаковка)	5 шт.
Количество (палета)	120 шт.
Петли	P157
Материал	Дюропласт с антибактериальными свойствами

**P102**

Сиденье для унитаза – интегрированный вкладыш

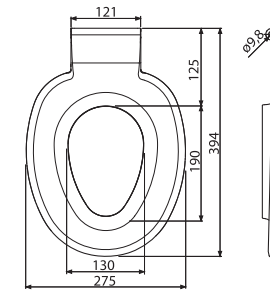

Количество (упаковка)	20 шт.
Количество (палета)	320 шт.
Петли	-
Материал	полипропилен с антибактериальными свойствами

**A67SLIM**

Сиденье для унитаза SLIM SOFTCLOSE, Дюропласт

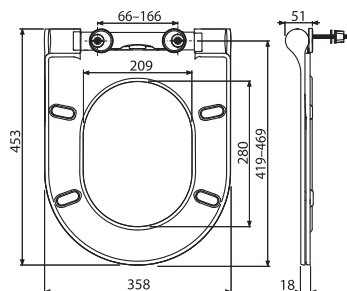

Количество (упаковка)	5 шт.
Количество (палета)	80 шт.
Петли	Z0952-ND
Материал	Дюропласт с антибактериальными свойствами

**A64SLIM**

Сиденье для унитаза SLIM SOFTCLOSE, Дюропласт

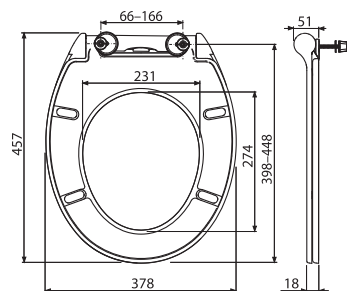

Количество (упаковка)	5 шт.
Количество (палета)	80 шт.
Петли	Z0952-ND
Материал	Дюропласт с антибактериальными свойствами

**A674S**

Сиденье для унитаза SOFTCLOSE, Дюропласт

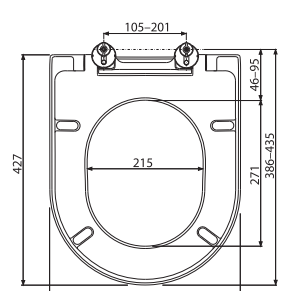

Количество (упаковка)	5 шт.
Количество (палета)	120 шт.
Петли	P106B
Материал	Дюропласт с антибактериальными свойствами

**P0009-ND**

Петли для А60



Количество (упаковка)	-
Количество (палета)	-

**P096**

Петли для А601



Количество (упаковка)	-
Количество (палета)	-

**P106**

Петли с нижним монтажом, крышка из нержавеющей стали



Количество (упаковка)	-
Количество (палета)	-

**P106B**

Петли с нижним монтажом,  
пластиковая крышка



Количество (упаковка) —  
Количество (палета) —

**P105**

Петли с верхним монтажом, крышка из  
нержавеющей стали



Количество (упаковка) —  
Количество (палета) —

**P105B**

Петли с верхним монтажом,  
пластиковая крышка



Количество (упаковка) —  
Количество (палета) —

**Z0137B-ND**

Петли для А66, А67 (до 2014 г)



Количество (упаковка) —  
Количество (палета) —

**P179**

Петли для А64, А66, А67, цапфа 6мм (от  
2015 г)



Количество (упаковка) —  
Количество (палета) —

**Z0952-ND**

Петли для А64SLIM, А67SLIM



Количество (упаковка) —  
Количество (палета) —

**P113**

Дюбель для верхнего монтажа сиденья



Количество (упаковка) —  
Количество (палета) —

**P157**

Петли для А678S



Количество (упаковка) —  
Количество (палета) —

**P170**

Петли для А6550, А6551



Количество (упаковка) —  
Количество (палета) —

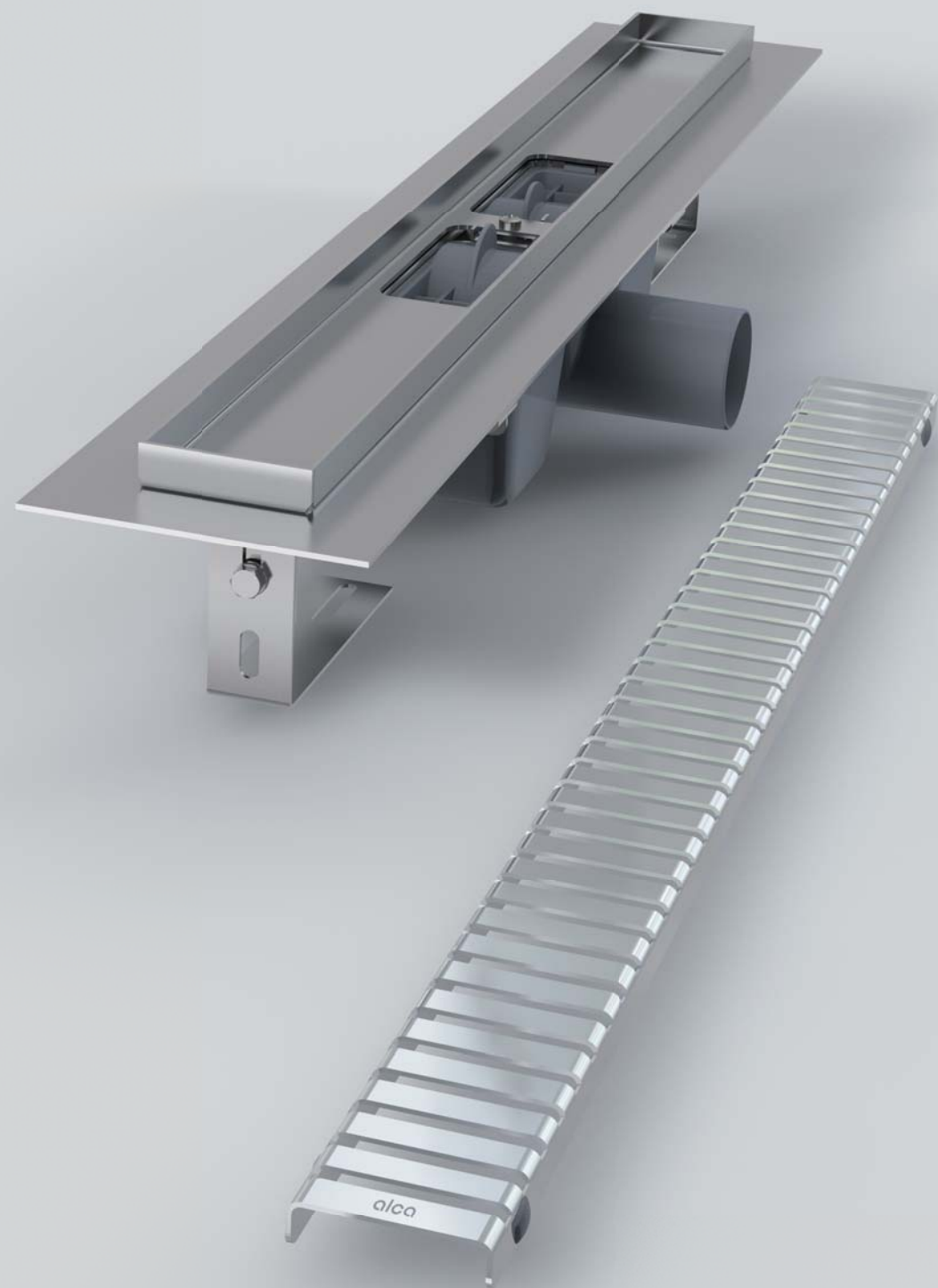

# Водоотводящие желоба

Водоотводящие желоба	86
Дренажные системы	98
Угловые водоотводящие желоба	99
Водоотводящие желоба Antivandal	100
Водоотводящие желоба – комплектующие	101
Водоотводящие желоба пластиковые	102
Рейки из нержавеющей стали для пола с уклоном	108



ВИДЕО



**APZ1, APZ101 Low**

Водоотводящий желоб с порогами для перфорированной решетки (300, 550, 650, 750, 850, 950, 1050, 1150, 1450 мм)



25

**APZ1001, APZ1101 Low**

Водоотводящий желоб с порогами для перфорированной решетки, вертикальный сток (300, 550, 650, 750, 850, 950, 1050, 1150, 1450 мм)



25

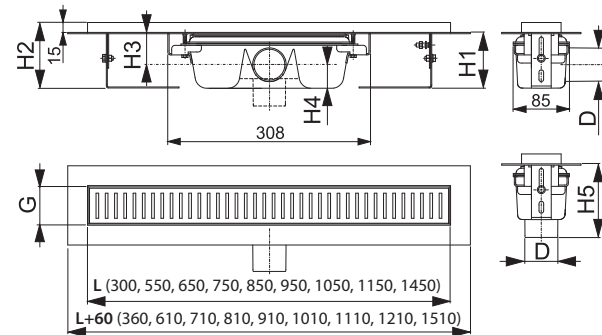

APZ1/1001 APZ101/1101  
APZ1BLACK APZ101BLACK

Минимальная толщина бетона (H1)	85 мм	55 мм
Общая высота монтажа (H2)	100–158 мм	70–96 мм
Высота от оси стокового отверстия до воротника желоба (H3)	48/- мм	33,5/- мм
Высота от оси стокового отверстия до дна сифона (H4)	36/- мм	21,5/- мм
Высота монтажа вплоть до стока (H5)	-/111 мм	-/100 мм
Ширина ниши желоба (G)	60 мм	60 мм
Сток воды желоба (EN 1253-1)	60/68,8 л/мин	35/44 л/мин
Сточная труба (D)	Ø50	Ø40
Группа нагрузки (EN 1253-1)	K3 = макс. 300 кг	
Материал – тело желоба	нержавеющая сталь DIN 1.4301	
Материал – гидрозатвор	полипропилен	
Длина желоба (L)	300, 550, 650, 750, 850, 950, 1050, 1150, 1450 мм	

Количество (упаковка) APZ1-850	12 шт.
Размеры (шт.) APZ1-850	920×135×170 мм
Вес (шт.) APZ1-850	3,5651 кг

Количество (упаковка) LINE-850	1 шт.
Размеры (шт.) LINE-850	890×20×55 мм
Вес (шт.) LINE-850	0,6447 кг

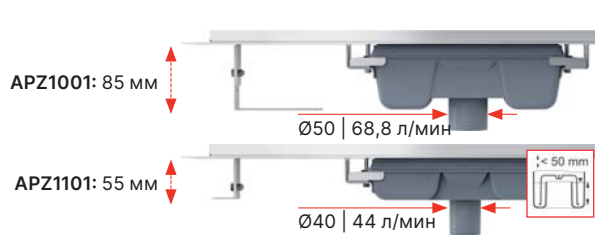
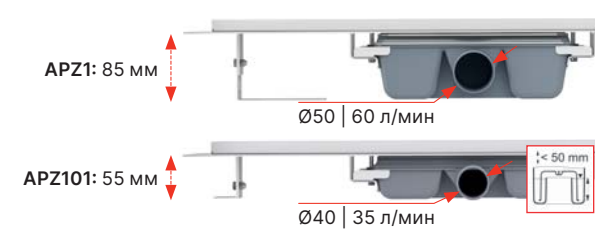

**LINE**

Нержавеющая сталь-мат



**PURE**

Нержавеющая сталь-мат



**CUBE**

Нержавеющая сталь-мат



**HOPE**

Нержавеющая сталь-мат



**BUBLE**

Нержавеющая сталь-мат



**DREAM**

Нержавеющая сталь-мат



**APZ1SMART-LINE**

Водоотводящий желоб с порогами для перфорированной решетки (550, 650, 750 мм)

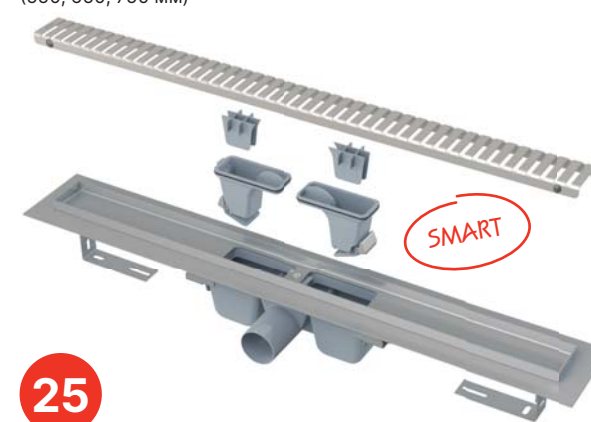

25

Количество (упаковка) APZ1SMART-LINE-750	16 шт.
Размеры (шт.) APZ1SMART-LINE-750	820×100×160 мм
Вес (шт.) APZ1SMART-LINE-750	3,7242 кг

**APZ1BLACK, APZ101BLACK Low**

Водоотводящий желоб с порогами для перфорированной решетки, черный-мат (300, 550, 650, 750, 850, 950, 1050, 1150, 1450 мм)



25

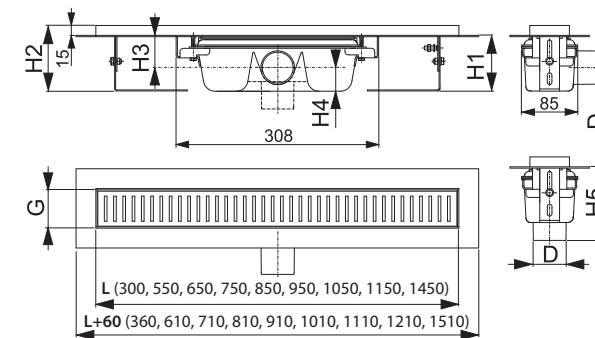

Количество (упаковка) APZ1BLACK-850	12 шт.
Размеры (шт.) APZ1BLACK-850	920×135×170 мм
Вес (шт.) APZ1BLACK-850	3,5865 кг

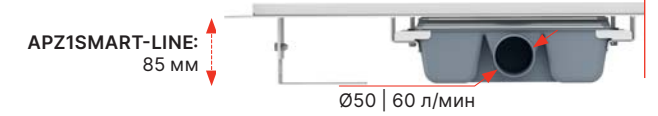

Все в одной упаковке



**В комплекте**

- Водоотводящий желоб с сифоном
- решетка LINE
- гидроизоляционная лента, соответствующая длине желоба
- Гидрозатвор – комбинированный SMART
- комплект для фиксации (винты, дюбели)
- опорные ноги
- крюк для демонтажа

**LINE**

Нержавеющая сталь-мат

Решетка является частью комплекта

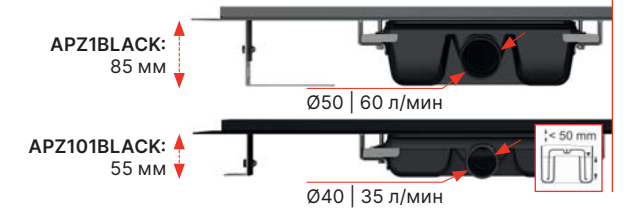

**PURE BLACK**

Черный-мат



Количество (упаковка) PURE-850 BLACK	1 шт.
Размеры (шт.) PURE-850 BLACK	890×20×55 мм
Вес (шт.) PURE-850 BLACK	0,7427 кг

Решетка не является частью комплекта

**APZ2001**

Водоотводящий желоб с порогами для перфорированной решетки, без гидрозатвора (300, 550, 650, 750, 850, 950, 1050, 1150 мм)



25

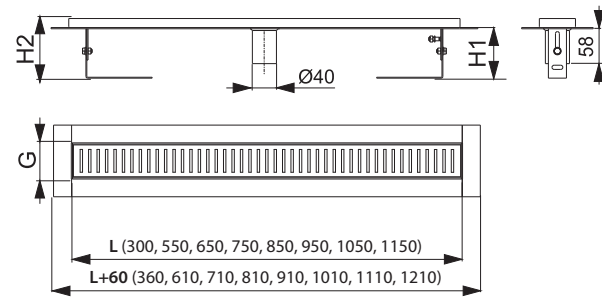
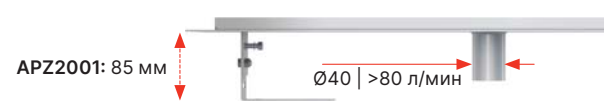

APZ2001	
Минимальная толщина бетона (H1)	85 мм
Общая высота монтажа (H2)	100–158 мм
Ширина ниши желоба (G)	60 мм
Сток воды желоба (EN 1253-1)	>80 л/мин
Сточная труба	Ø40
Группа нагрузки (EN 1253-1)	K3 = макс. 300 кг
Материал – тело желоба	нержавеющая сталь DIN 1.4301
Длина желоба (L)	300, 550, 650, 750, 850, 950, 1050, 1150 мм

Количество (упаковка) APZ2001-850	12 шт.
Размеры (шт.) APZ2001-850	920×135×170 мм
Вес (шт.) APZ2001-850	3,2992 кг

**LINE**

Нержавеющая сталь-мат



**PURE**

Нержавеющая сталь-мат



**CUBE**

Нержавеющая сталь-мат



**HOPE**

Нержавеющая сталь-мат



**BUBLE**

Нержавеющая сталь-мат



**DREAM**

Нержавеющая сталь-мат



Количество (упаковка) LINE-850	1 шт.
Размеры (шт.) LINE-850	890×20×55 мм
Вес (шт.) LINE-850	0,6447 кг

**APZ4 Flexible, APZ104 Flexible Low**

Водоотводящий желоб с порогами для перфорированной решетки и регулируемым воротником к стене (550, 650, 750, 850, 950, 1050, 1150 мм)



25

**APZ1004 Flexible, APZ1104 Flexible Low**

Водоотводящий желоб с порогами для перфорированной решетки и регулируемым воротником к стене, вертикальный сток (550, 650, 750, 850, 950, 1050, 1150 мм)



25

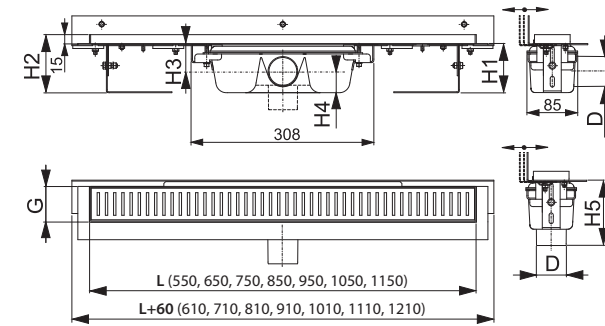

	APZ4/1004	APZ104/1104
Минимальная толщина бетона (H1)	85 мм	55 мм
Общая высота монтажа (H2)	100–158 мм	70–96 мм
Высота от оси стокового отверстия до воротника желоба (H3)	48/- мм	33,5/- мм
Высота от оси стокового отверстия до дна сифона (H4)	36/- мм	21,5/- мм
Высота монтажа вплоть до стока (H5)	-/111 мм	-/100 мм
Ширина ниши желоба (G)	60 мм	60 мм
Сток воды желоба (EN 1253-1)	60/68,8 л/мин	35/44 л/мин
Сточная труба (D)	Ø50	Ø40
Группа нагрузки (EN 1253-1)	K3 = макс. 300 кг	
Диапазон регулировки воротника:	10–15 мм	10–15 мм
Материал – тело желоба	нержавеющая сталь DIN 1.4301	
Материал – гидрозатвор	полипропилен	
Длина желоба (L)	550, 650, 750, 850, 950, 1050, 1150 мм	

Количество (упаковка) APZ4-850	8 шт.
Размеры (шт.) APZ4-850	920×160×205 мм
Вес (шт.) APZ4-850	4,4789 кг

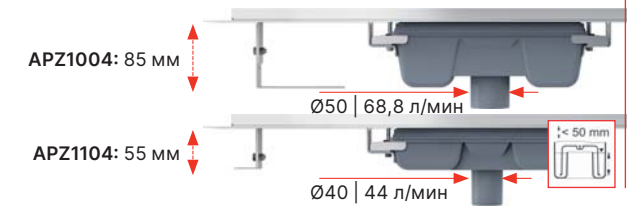
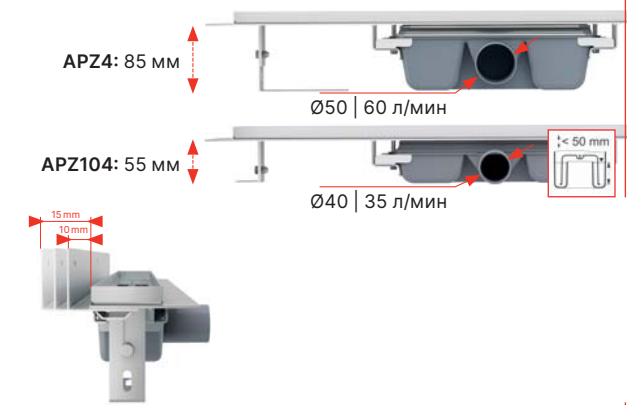

**LINE**

Нержавеющая сталь-мат



**PURE**

Нержавеющая сталь-мат



**CUBE**

Нержавеющая сталь-мат



**HOPE**

Нержавеющая сталь-мат



**BUBLE**

Нержавеющая сталь-мат



**DREAM**

Нержавеющая сталь-мат



Количество (упаковка) LINE-850	1 шт.
Размеры (шт.) LINE-850	890×20×55 мм
Вес (шт.) LINE-850	0,6447 кг



**APZ6 Professional, APZ106 Professional Low**  
Водоотводящий желоб с порогами для цельной решетки (300, 550, 650, 750, 850, 950, 1050, 1150 мм)



25

**APZ1006 Professional, APZ1106 Professional Low**  
Водоотводящий желоб с порогами для цельной решетки, вертикальный сток (300, 550, 650, 750, 850, 950, 1050, 1150 мм)



25

**APZ16 Wall, APZ116 Wall Low**  
Водоотводящий желоб с порогами для цельной решетки и фиксированным воротником к стене (300, 550, 650, 750, 850, 950, 1050, 1150 мм)



25

**APZ1016 Wall, APZ1116 Wall Low**  
Водоотводящий желоб с порогами для цельной решетки и фиксированным воротником к стене, вертикальный сток (300, 550, 650, 750, 850, 950, 1050, 1150 мм)



25

Количество (упаковка) APZ6-850	12 шт.
Размеры (шт.) APZ6-850	920×135×170 мм
Вес (шт.) APZ6-850	3,9031 кг

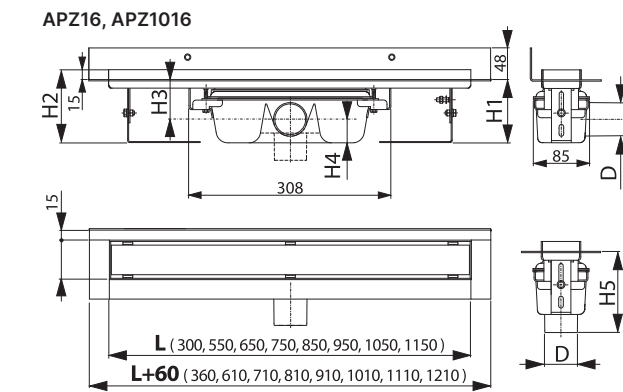
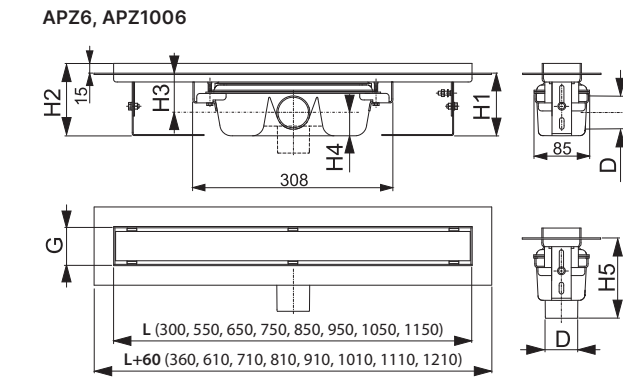
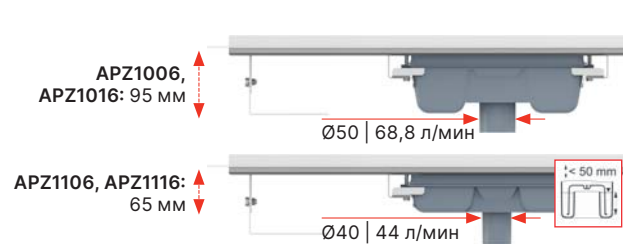
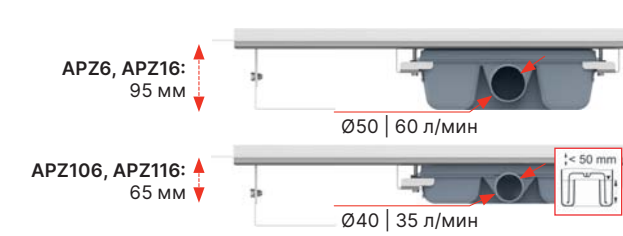

Количество (упаковка) APZ16-850	8 шт.
Размеры (шт.) APZ16-850	920×205×160 мм
Вес (шт.) APZ16-850	4,477 кг

**POSH**  
Нержавеющая сталь-мат



Количество (упаковка) POSH-850	1 шт.
Размеры (шт.) POSH-850	860×35×65 мм
Вес (шт.) POSH-850	1,9396 кг



**DESIGN**  
Нержавеющая сталь-мат



**DESIGN-ANTIC**  
Бронза-антик



Количество (упаковка) DESIGN-850	1 шт.
Размеры (шт.) DESIGN-850	860×35×65 мм
Вес (шт.) DESIGN-850	0,8734 кг

**GAP**  
Нержавеющая сталь-мат



Количество (упаковка) GAP-850	1 шт.
Размеры (шт.) GAP-850	860×65×35 мм
Вес (шт.) GAP-850	1,619 кг

	APZ6/1006 APZ16/1016	APZ106/1106 APZ116/1116
Минимальная толщина бетона (H1)	95 мм	65 мм
Общая высота монтажа (H2)	110-168 мм	80-106 мм
Высота от оси стокового отверстия до воротника желоба (H3)	59/- мм	44,5/- мм
Высота от оси стокового отверстия до дна сифона (H4)	36/- мм	21,5/- мм
Высота монтажа вплоть до стока (H5)	-/122 мм	-/110 мм
Ширина ниши желоба (G)	60 мм	60 мм
Сток воды желоба (EN 1253-1)	60/68,8 л/мин	35/44 л/мин
Сточная труба (D)	Ø50	Ø40
Материал – тело желоба	нержавеющая сталь DIN 1.4301	
Материал – гидрозатвор	полипропилен	
Длина желоба (L)	300, 550, 650, 750, 850, 950, 1050, 1150 мм	

**FLOOR**  
Решетка под кладку плитки



Количество (упаковка) FLOOR-850	1 шт.
Размеры (шт.) FLOOR-850	860×35×65 мм
Вес (шт.) FLOOR-850	0,9123 кг

**GL1200**  
GLASS – Решетка для водоотводящего желоба, стекло-белый



**GL1202**  
GLASS – стекло-зеленый



**GL1204**  
GLASS – Решетка для водоотводящего желоба, стекло-черный

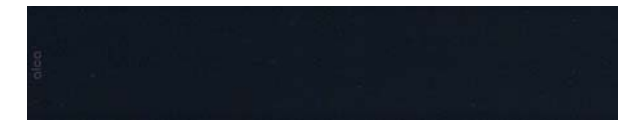

Количество (упаковка) GL1200-850	1 шт.
Размеры (шт.) GL1200-850	1200×0×Ø60 мм
Вес (шт.) GL1200-850	1,6133 кг

НЕРЖАВЕЮЩАЯ СТАЛЬ

Данные решетки обозначены кодом:  
DESIGN – основой является U-образный профиль из нержавеющей стали с закругленными гранями. В ассортименте два варианта – высокий глянец или шлифованный мат.  
POSH – основой является U-образный профиль со встроенной массивной планкой из нержавеющей стали с чистой линией острых граней. Поверхность – шлифованный мат.  
Группа нагрузки – К3.

СТЕКЛО

Данные решетки обозначены кодом:  
Ассортиментный ряд GL – каленое стекло.  
Основу составляет U-образный профиль со встроенной массивной планкой из каленого стекла с высоким глянецом в различных цветовых вариациях. Каленое стекло имеет повышенную устойчивость к механическим повреждениям и соответствует нормам безопасности EN 12150-2.  
Группа нагрузки – H15.



Варианты длины водоотводящих желобов и решеток – страница 228

**APZ15 Marble, APZ115 Marble Low**

Водоотводящий желоб без порога с решеткой под кладку плитки (300, 550, 650, 750, 850, 950, 1050, 1150 мм)



25

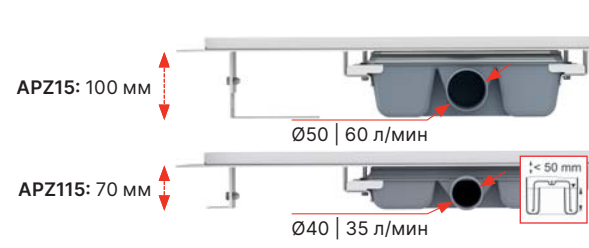
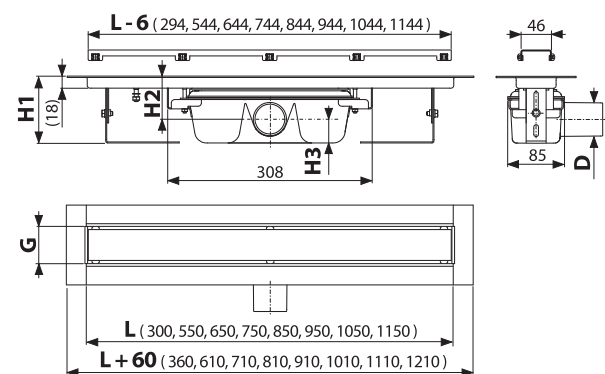

Все в одной упаковке



- В комплекте**
- Водоотводящий желоб с сифоном
  - Решетка для наклеивания различных типов полов покрытия
  - Шаблон для резки плитки на решетке
  - гидроизоляционная лента, соответствующая длине желоба
  - комплект для фиксации (винты, дюбели)
  - опорные ноги
  - крюк для демонтажа

	APZ15	APZ115
Минимальная толщина бетона (H1)	100–158 мм	71–97 мм
Высота от оси стокового отверстия до воротника желоба (H3)	65 мм	50 мм
Высота от оси стокового отверстия до дна сифона (H4)	35 мм	21 мм
Ширина ниши желоба (G)	56 мм	56 мм
Сток воды желоба (EN 1253-1)	60–68,8 л/мин	35 л/мин
Сточная труба (D)	Ø50	Ø40
Группа нагрузки (EN 1253-1)	K3 = макс. 300 кг	
Материал – тело желоба (ČSN 17240)	нержавеющая сталь DIN 1.4301	
Материал – гидрозатвор	полипропилен	
Длина желоба (L)	300, 550, 650, 750, 850, 950, 1050, 1150 мм	

Количество (упаковка) APZ15-850	8 шт.
Размеры (шт.) APZ15-850	920×205×160 мм
Вес (шт.) APZ15-850	5,4832 кг

# Водоотводящий желоб APZ15 Marble

Новое поколение желобов из нержавеющей стали серии APZ15 предусмотрено прежде всего для любителей дизайна. Сток воды обеспечивается двумя отверстиями в плитке ванной комнаты, под которой скрыт желоб из нержавеющей стали без рамки. Оптически рамка из нержавеющей стали не мешает визуальному восприятию. Естественно функционирующий вторичный дренаж гарантирует слив остаточной воды под плиткой обратно в корпус желоба.

**Преимущества желоба:**

- Дизайнерский желоб пригоден для плитки любой толщины и для плит большого формата из натурального камня
- сток воды обеспечен отверстием в полу
- равномерная поверхность пола в ванной комнате достигается путем инновационного выполнения желоба и решетки без рамы
- Поверхность решетки покрыта специальным шероховатым материалом для удобной и безопасной кладки плитки



Водоотводящие желоба



# APZ13 Fit and Go

## Все в одной упаковке. Водоотводящий желоб APZ13 с двусторонней решеткой DOUBLE

Комплект APZ13 Fit and Go включает в себя водоотводящий желоб, низкий сифон APZ-S9 (81 мм) и новую двустороннюю решетку DOUBLE. Fit and Go предлагает решение для простой и быстрой установки.

**APZ13-DOUBLE9 Fit and Go**  
Водоотводящий желоб  
(550, 650, 750, 850, 950 мм)



Все в одной упаковке



- В комплекте**
- водоотводящий желоб
  - двусторонняя решетка DOUBLE (цельная решетка или решетка под кладку плитки)
  - гидроизоляционная лента, соответствующая длине желоба
  - низкий сифон APZ-S9
  - Гидрозатвор – комбинированный SMART
  - комплект для фиксации (винты, дюбели)
  - опорные ноги
  - крюк для демонтажа

### Двусторонняя решетка DOUBLE

Решетка DOUBLE предоставляет возможность выбора – либо цельную решетку из нержавеющей стали, либо, простым поворотом, решетку под кладку плитки. Окончательное решение вы можете принять и после установки водоотводящего желоба без проведения каких-либо строительных работ. Двусторонняя решетка DOUBLE предлагает два варианта в одном.

**DOUBLE**  
Нержавеющая сталь-мат / Решетка под кладку плитки  
Решетка является частью комплекта

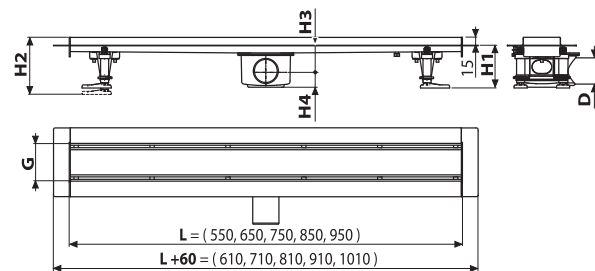
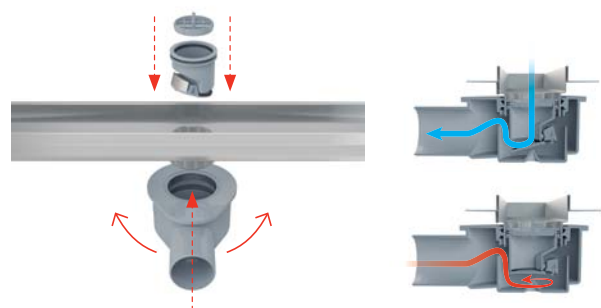

APZ13 Fit and Go	
Минимальная толщина бетона (H1)	81 мм
Общая высота монтажа (H2)	96–170 мм
Высота от оси стокового отверстия до воротника желоба (H3)	50 мм
Высота от оси стокового отверстия до дна сифона (H4)	31 мм
Ширина ниши желоба (G)	71 мм
Сток воды желоба (EN 1253-1)	50 л/мин
Сточная труба (D)	Ø50
Группа нагрузки (EN 1253-1)	K3 = макс. 300 кг
Материал – тело желоба	нержавеющая сталь DIN 1.4301
Материал – гидрозатвор	полипропилен
Длина желоба (L)	550, 650, 750, 850, 950 мм

# APZ23 Fit and Go Wall

## Желоб APZ23 Wall с воротником к стене с двусторонней решеткой DOUBLE. Все в одной упаковке.

Комплект APZ23 Fit and Go Wall включает в себя водоотводящий желоб с воротником к стене, низкий сифон APZ-S9 (81 мм) и новую двустороннюю решетку DOUBLE. Fit and Go предлагает решение для простой и быстрой установки.

**APZ23-DOUBLE9 Fit and Go Wall**  
Водоотводящий желоб  
(750, 850, 950 мм)



Все в одной упаковке



- В комплекте**
- водоотводящий желоб с воротником к стене
  - двусторонняя решетка DOUBLE (цельная решетка или решетка под кладку плитки)
  - гидроизоляционная лента, соответствующая длине желоба
  - низкий сифон APZ-S9
  - Гидрозатвор – комбинированный SMART
  - комплект для фиксации (винты, дюбели)
  - опорные ноги
  - крюк для демонтажа

### Двусторонняя решетка DOUBLE

Решетка DOUBLE предоставляет возможность выбора – либо цельную решетку из нержавеющей стали, либо, простым поворотом, решетку под кладку плитки. Окончательное решение вы можете принять и после установки водоотводящего желоба без проведения каких-либо строительных работ. Двусторонняя решетка DOUBLE предлагает два варианта в одном.

**DOUBLE**  
Нержавеющая сталь-мат / Решетка под кладку плитки  
Решетка является частью комплекта

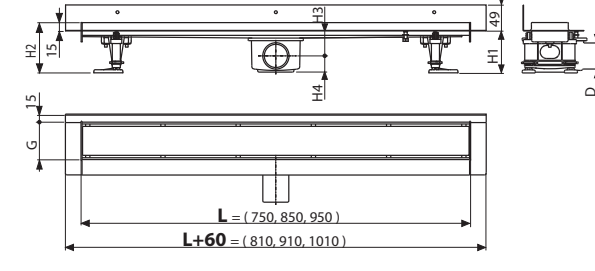
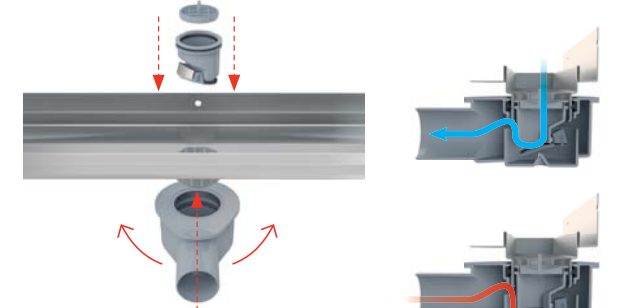

APZ23 Fit and Go Wall	
Минимальная толщина бетона (H1)	81 мм
Общая высота монтажа (H2)	96–170 мм
Высота от оси стокового отверстия до воротника желоба (H3)	50 мм
Высота от оси стокового отверстия до дна сифона (H4)	31 мм
Ширина ниши желоба (G)	71 мм
Сток воды желоба (EN 1253-1)	50 л/мин
Сточная труба (D)	Ø50
Группа нагрузки (EN 1253-1)	K3 = макс. 300 кг
Материал – тело желоба	нержавеющая сталь DIN 1.4301
Материал – гидрозатвор	полипропилен
Длина желоба (L)	750, 850, 950 мм

# Желоб из нержавеющей стали APZ13 Modular и APZ23 Modular Wall

Желоба из нержавеющей стали APZ13 и APZ23 намечены как модульные продукты по актуальным стандартам западных рынков. Есть три варианта длины желоба с тремя выбираемыми сифонами и семью решетками. В ассортименте имеются перфорированные и цельные решетки, решетка под кладку плитки и призматическая решетка.

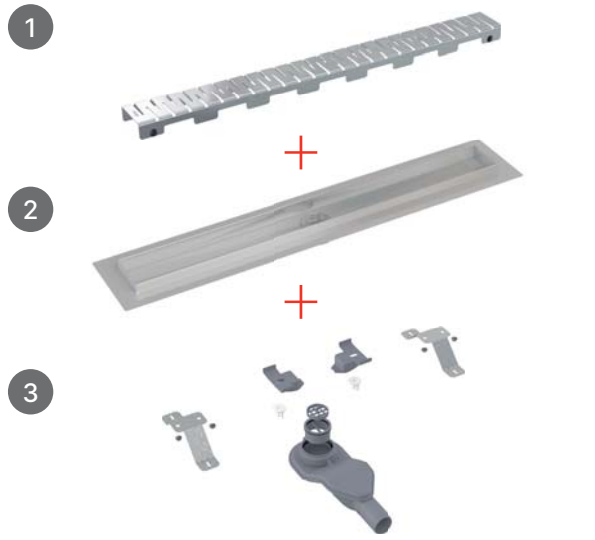

Количество (упаковка) APZ13-850	20 шт.
Размеры (шт.) APZ13-850	940×156×84 мм
Вес (шт.) APZ13-850	2,033 кг



Количество (упаковка) APZ23-850	20 шт.
Размеры (шт.) APZ23-850	940×156×84 мм
Вес (шт.) APZ23-850	2,6828 кг

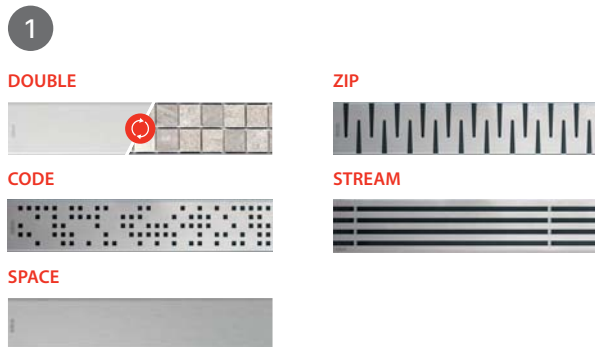

Количество (упаковка) APZ23-850	20 шт.
Размеры (шт.) APZ23-850	940×156×84 мм
Вес (шт.) APZ23-850	2,6828 кг



**APZ-S6**  
Экстра низкий сифон DN40 и комплект регулируемых ног

**APZ-S9**  
Низкий сифон DN50 и комплект регулируемых ног

**APZ-S12**  
Сифон DN50 и комплект регулируемых ног

**P143**  
Гидрозатвор комбинированный SMART для APZ-S6

**P144**  
Гидрозатвор комбинированный SMART для APZ-S9

**P145**  
Гидрозатвор комбинированный SMART для APZ-S12



**APZ-S6**  
Экстра низкий сифон DN40 и комплект регулируемых ног

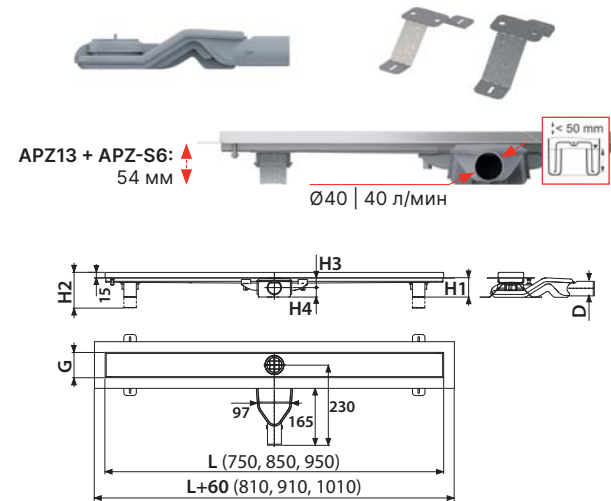

**APZ-S9**  
Низкий сифон DN50 и комплект регулируемых ног

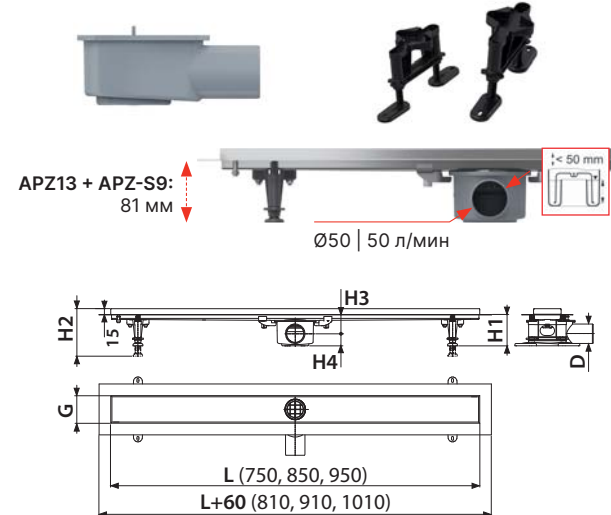

**APZ-S12**  
Сифон DN50 и комплект регулируемых ног

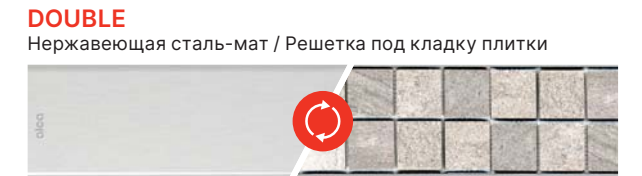
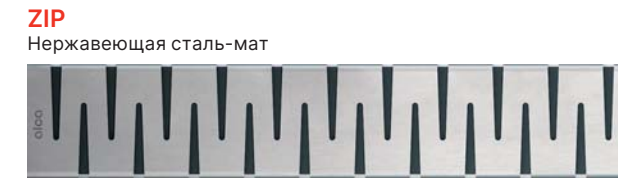
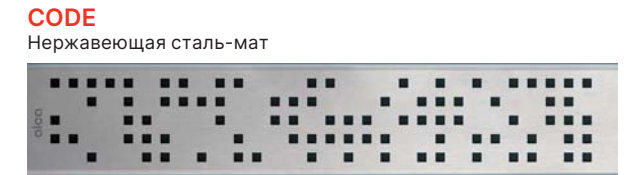
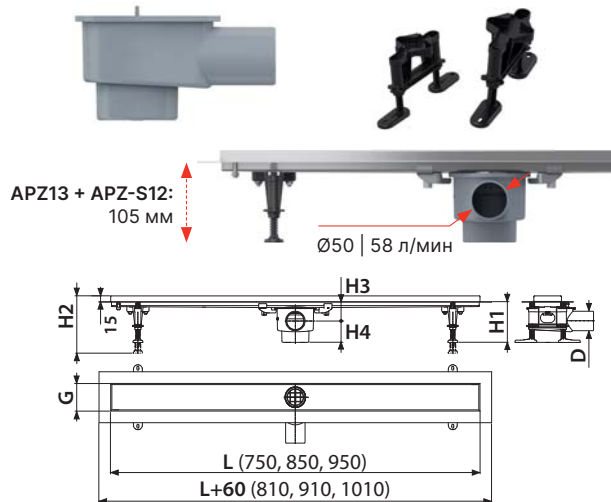

Количество (упаковка) CODE-850	1 шт.
Размеры (шт.) CODE-850	855×76×40 мм
Вес (шт.) CODE-850	0,9747 кг

<b>APZ13 + APZ-S6/APZ-S9/APZ-S12, APZ23 + APZ-S6/APZ-S9/APZ-S12</b>	
Минимальная толщина бетона (H1)	54/81/105 мм
Общая высота монтажа (H2)	69–86/96–170/120–170 мм
Высота от оси стокового отверстия до воротника желоба (H3)	24/50/50 мм
Высота от оси стокового отверстия до дна сифона (H4)	30/31/55 мм
Ширина ниши желоба (G)	71 мм
Сток воды желоба (EN 1253-1)	40/50/58 л/мин
Сточная труба (D)	Ø40/50/50
Группа нагрузки (EN 1253-1)	K3 = макс. 300 кг
Материал – тело желоба (ČSN 17240)	нержавеющая сталь DIN 1.4301
Материал – гидрозатвор	полипропилен
Длина желоба (L)	750, 850, 950 мм



**APZ5-EDEN Spa**  
**APZ5-SHADE Spa**  
**APZ5-TWIN Spa**

Дренажная система для монтажа в стену  
(650, 750, 850, 950, 1050 мм)

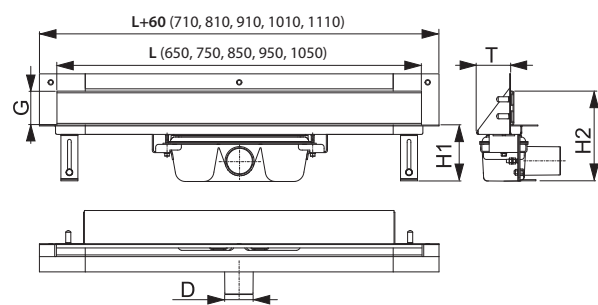

APZ5	
Минимальная толщина бетона (H1)	100 мм
Общая высота монтажа (H2)	165–220 мм
Ширина защитной решетки (G)	60 мм
Сток воды желоба (EN 1253-1)	60 л/мин
Сточная труба (D)	Ø50
Монтажная глубина (T)	64 мм
Материал – тело желоба	нержавеющая сталь DIN 1.4301
Материал – гидрозатвор	полипропилен
Длина желоба (L)	650, 750, 850, 950, 1050 мм

Количество (упаковка) APZ5-SHADE-850	8 шт.
Размеры (шт.) APZ5-SHADE-850	920×160×205 мм
Вес (шт.) APZ5-SHADE-850	6,2432 кг

**APZ5-EDEN Spa**

Накладная панель нержавеющая сталь-глянец



**APZ5-SHADE Spa**

Накладная панель нержавеющая сталь-мат



**APZ5-TWIN Spa**

Накладная панель под кладку плитки



**ALCA LIGHT**

Подсветка желоба APZ5 Spa		Варианты подсветки желоба APZ5 Spa по длине				
Цвет подсветки	Длина желоба (мм)	650	750	850	950	1050
Белый	Код подсветки по длине желоба	AEZ 120-650	AEZ 120-750	AEZ 120-850	AEZ 120-950	AEZ 120-1050
Синий		AEZ 121-650	AEZ 121-750	AEZ 121-850	AEZ 121-950	AEZ 121-1050
Зеленый		AEZ 122-650	AEZ 122-750	AEZ 122-850	AEZ 122-950	AEZ 122-1050
Красный		AEZ 123-650	AEZ 123-750	AEZ 123-850	AEZ 123-950	AEZ 123-1050
Радуга		AEZ 124-650	AEZ 124-750	AEZ 124-850	AEZ 124-950	AEZ 124-1050

Источник подсветки желоба APZ5 Spa – AEZ310, AEZ311, AEZ320 – страница 58. Обзор всех кодов для заказа – см. стр. 229.

**ARZ1**

Угловой желоб без порогов для перфорированной решетки

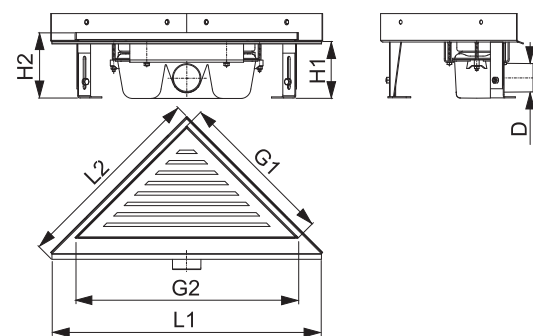

ARZ1	
Минимальная толщина бетона (H1)	100 мм
Общая высота монтажа (H2)	110–170 мм
Размеры желоба (L1×L2)	475×340 мм
Размеры решетки (G1×G2)	270×382 мм
Сток воды желоба (EN 1253-1)	60 л/мин
Сточная труба (D)	Ø50
Группа нагрузки (EN 1253-1)	K3 = макс. 300 кг
Материал – тело желоба	нержавеющая сталь DIN 1.4301
Материал – гидрозатвор	полипропилен

Количество (упаковка) ARZ1	4 шт.
Размеры (шт.) ARZ1	490×125×330 мм
Вес (шт.) ARZ1	3,144 кг

**LIFE**

Нержавеющая сталь-мат



**TIME**

Нержавеющая сталь-мат



**GRACE**

Нержавеющая сталь-мат

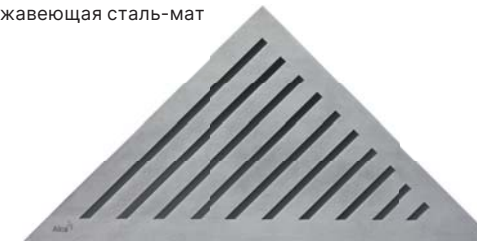

Количество (упаковка) LIFE	1 шт.
Размеры (шт.) LIFE	390×20×195 мм
Вес (шт.) LIFE	1,2319 кг

**APZ11 Antivandal, APZ111 Antivandal Low**  
Водоотводящий желоб Antivandal с решеткой  
(300, 550, 650, 750, 850, 950, 1050, 1150 мм)



25

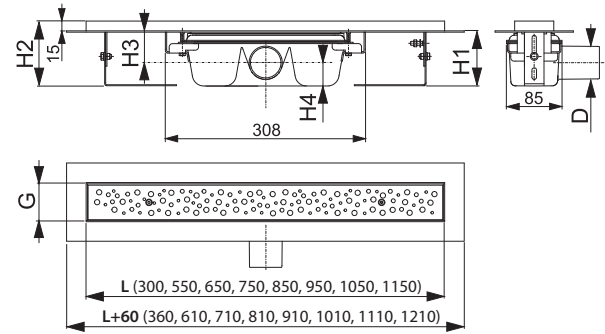
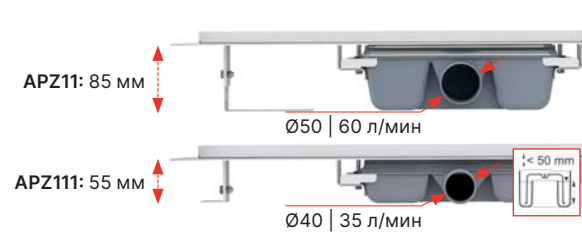

	APZ11	APZ111
Минимальная толщина бетона (Н1)	85 мм	55 мм
Общая высота монтажа (H2)	100–158 мм	70–96 мм
Высота от оси стокового отверстия до воротника желоба (H3)	49 мм	33,5 мм
Высота от оси стокового отверстия до дна сифона (H4)	36 мм	21,5 мм
Ширина ниши желоба (G)	60 мм	60 мм
Сток воды желоба (EN 1253-1)	60 л/мин	35 л/мин
Сточная труба (D)	Ø50	Ø40
Группа нагрузки (EN 1253-1)	K3 = макс. 300 кг	
Материал – тело желоба	нержавеющая сталь DIN 1.4301	
Материал – гидрозатвор	полипропилен	
Длина желоба (L)	300, 550, 650, 750, 850, 950, 1050, 1150 мм	

Количество (упаковка) APZ11-850	12 шт.
Размеры (шт.) APZ11-850	920×135×170 мм
Вес (шт.) APZ11-850	4,3762 кг

**BUBLE**

Нержавеющая сталь-мат



Решетка является частью комплекта

**P095**

Комплект комбинированных гидрозатворов для желобов из нержавеющей стали ALCA



Количество (упаковка)	1 шт.
Количество (палета)	- шт.

**P143**

Гидрозатвор комбинированный SMART для APZ-S6



Количество (упаковка)	1 шт.
Количество (палета)	- шт.

**P144**

Гидрозатвор комбинированный SMART для APZ-S9



Количество (упаковка)	1 шт.
Количество (палета)	- шт.

**P145**

Гидрозатвор комбинированный SMART для APZ-S12



Количество (упаковка)	1 шт.
Количество (палета)	- шт.

**АНР80**

Гидроизоляционная лента – длина 1200 мм



Количество (упаковка)	1 шт.
Количество (палета)	- шт.

**APZ19 Simple**

Водоотводящий желоб с порогами для двусторонней решетки (550, 650, 750, 850, 950 мм)

new

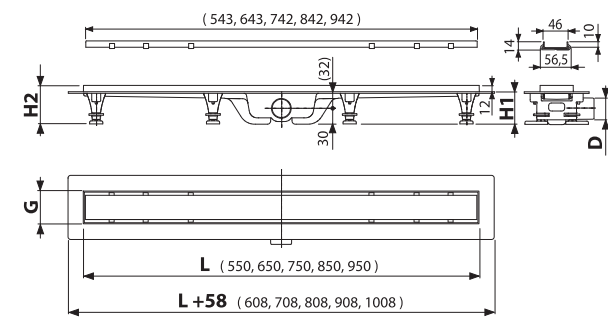

**APZ19BLACK Simple**

Водоотводящий желоб с порогами для двусторонней решетки, черный-мат (550, 650, 750, 850, 950 мм)

new

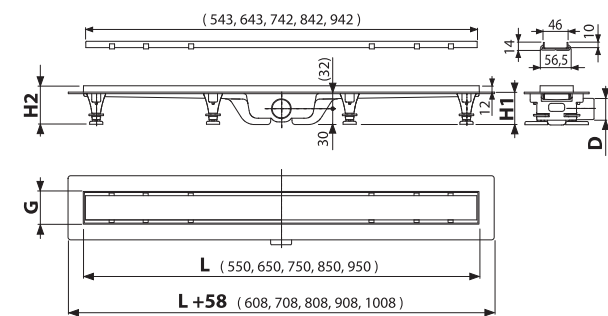

**APZ19 Simple**

Нержавеющая сталь-мат / Решетка под кладку плитки



Решетка является частью комплекта

**Все в одной упаковке**



APZ19 / APZ19BLACK	
Минимальная толщина бетона (H1)	62 мм
Общая высота монтажа (H2)	74–110 мм
Ширина ниши желоба (G)	62 мм
Сток воды желоба (EN 1253-1)	24 л/мин
Сточная труба (D)	Ø40
Группа нагрузки (EN 1253-1)	K3 = макс. 300 кг
Материал – тело желоба	полипропилен
Материал – гидрозатвор	полипропилен
Длина желоба (L)	550, 650, 750, 850, 950 мм
Количество (упаковка) APZ19-850	30 шт.
Размеры (шт.) APZ19-850	965×80×145 мм
Вес (шт.) APZ19-850	2,4188 кг

**APZ19BLACK Simple**

Нержавеющая сталь-мат / Решетка под кладку плитки



Решетка является частью комплекта

**Все в одной упаковке**



**В комплекте (APZ19, APZ19BLACK, APZ20)**

- водоотводящий желоб
- решетка
- гидроизоляционная лента, соответствующая длине желоба
- комбинированный гидрозатвор SMART с двумя отсеками и шариками
- комплект для фиксации (винты, дюбели)
- опорные ноги
- крюк для демонтажа

**APZ20 Simple**

Водоотводящий желоб с порогами из нержавеющей стали для двусторонней решетки (550, 650, 750, 850, 950 мм)

new

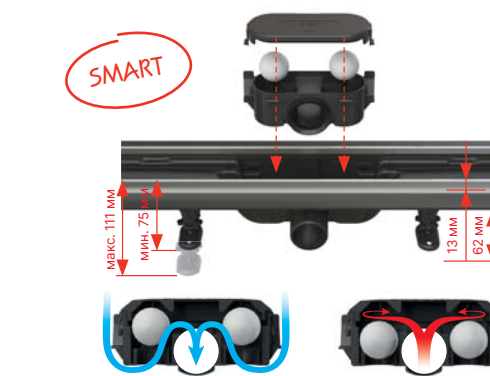
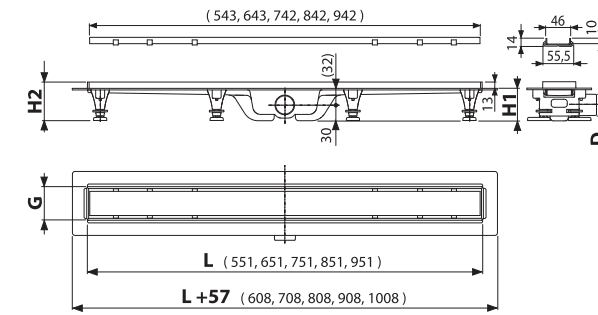

APZ20	
Минимальная толщина бетона (H1)	62 мм
Общая высота монтажа (H2)	75–111 мм
Ширина ниши желоба (G)	64 мм
Сток воды желоба (EN 1253-1)	24 л/мин
Сточная труба (D)	Ø40
Группа нагрузки (EN 1253-1)	K3 = макс. 300 кг
Материал – тело желоба	полипропилен
Материал – гидрозатвор	полипропилен
Длина желоба (L)	550, 650, 750, 850, 950 мм
Количество (упаковка) APZ20-850	30 шт.
Размеры (шт.) APZ20-850	965×80×145 мм
Вес (шт.) APZ20-850	2,4188 кг

**APZ20 Simple**

Нержавеющая сталь-мат / Решетка под кладку плитки



Решетка является частью комплекта

**Все в одной упаковке**

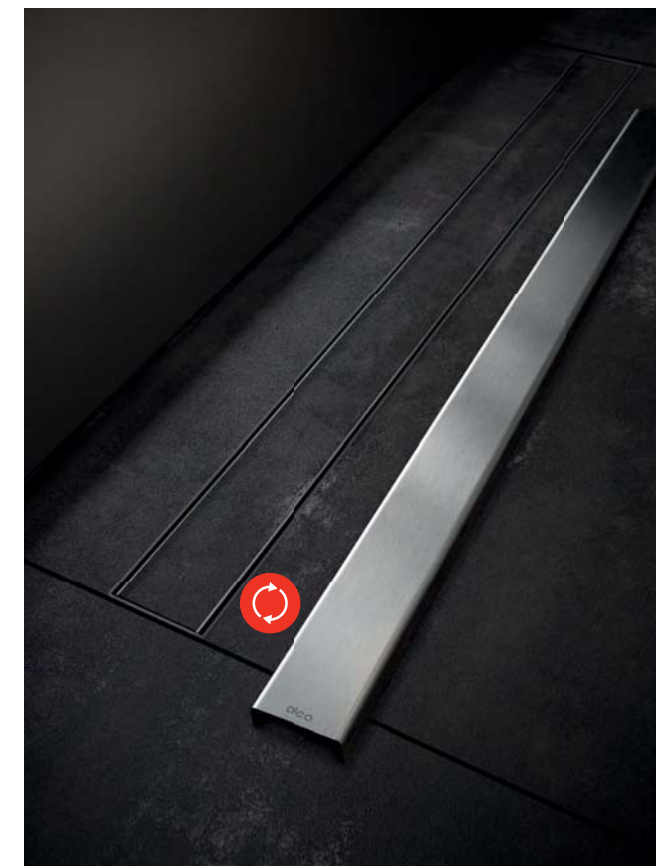



**APZ10BLACK Simple**

Водоотводящий желоб с порогами для перфорированной решетки, черный-мат (550, 650, 750, 850, 950 мм)



**APZ10BLACK Simple**

Нержавеющая сталь-черный мат – решетка является частью комплекта

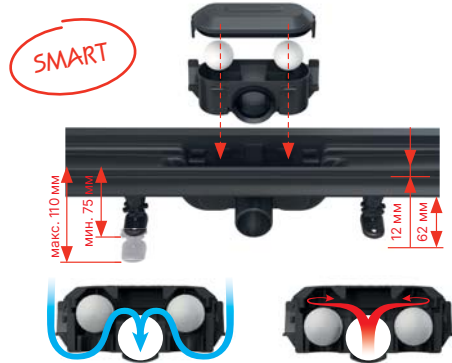

**APZ10BLACK-BRASS Simple**

Водоотводящий желоб с порогами для перфорированной решетки, латунь (550, 650, 750, 850, 950 мм)



**APZ10BLACK-BRASS Simple**

Латунь – решетка является частью комплекта

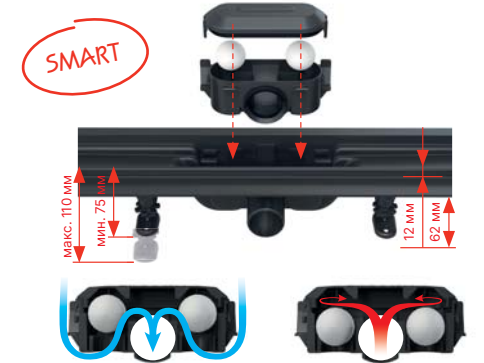

**APZ9 Simple**  
**APZ10 Simple**

Водоотводящий желоб с порогами для перфорированной решетки (550, 650, 750, 850, 950 мм)



**APZ9 Simple**

Нержавеющая сталь-мат – решетка является частью комплекта



**APZ10 Simple**

Нержавеющая сталь-мат – решетка является частью комплекта



**В комплекте (APZ9, APZ10, APZ10BLACK, APZ10BLACK-BRASS)**

- водоотводящий желоб
- решетка
- гидроизоляционная лента, соответствующая длине желоба
- комбинированный гидрозатвор SMART с двумя отсеками и шариками
- комплект для фиксации (винты, дюбели)
- опорные ноги
- крюк для демонтажа

**APZ9 / APZ10 / APZ10BLACK / APZ10BLACK-BRASS**

Минимальная толщина бетона (H1)	62 мм
Общая высота монтажа (H2)	75-110 мм
Ширина ниши желоба (G)	60 мм
Сток воды желоба (EN 1253-1)	28 л/мин
Сточная труба (D)	Ø40
Группа нагрузки (EN 1253-1)	K3 = макс. 300 кг
Материал – тело желоба	полипропилен
Материал – гидрозатвор	полипропилен
Длина желоба (L)	550, 650, 750, 850, 950 мм

Количество (упаковка) APZ9-850M	30 шт.
Размеры (шт.) APZ9-850M	965×80×145 мм
Вес (шт.) APZ9-850M	1,9724 кг



**APZ30 Wall**

Водоотводящий желоб с порогами для перфорированной решетки и фиксированным ворончиком к стене (650, 750, 850 мм)

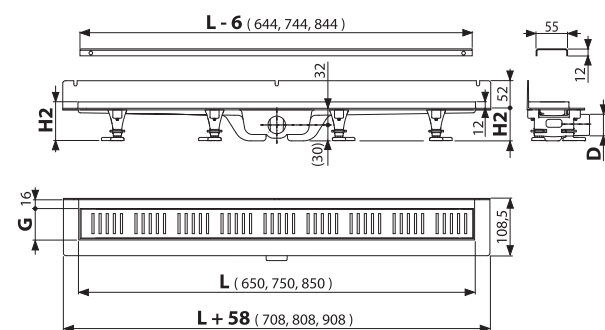

**APZ30 Wall**

Нержавеющая сталь-мат – решетка является частью комплекта



**Все в одной упаковке**

**В комплекте**

- водоотводящий желоб
- решетка
- гидроизоляционная лента, соответствующая длине желоба
- комбинированный гидрозатвор SMART с двумя отсеками и шариками
- комплект для фиксации (винты, дюбели)
- опорные ноги
- крюк для демонтажа

APZ30	
Минимальная толщина бетона (H1)	62 мм
Общая высота монтажа (H2)	75–110 мм
Ширина ниши желоба (G)	60 мм
Сток воды желоба (EN 1253-1)	30 л/мин
Сточная труба (D)	Ø40
Группа нагрузки (EN 1253-1)	K3 = макс. 300 кг
Материал – тело желоба	полипропилен
Материал – гидрозатвор	полипропилен
Длина желоба (L) APZ30	650, 750, 850 мм

Количество (упаковка) APZ30-850M	30 шт.
Размеры (шт.) APZ30-850M	923×132×169 мм
Вес (шт.) APZ30-850M	2,3607 кг

**APZ12 Optimal**

Водоотводящий желоб с порогами для перфорированной решетки или решетки под кладку плитки (650, 750, 850, 950, 1050 мм)

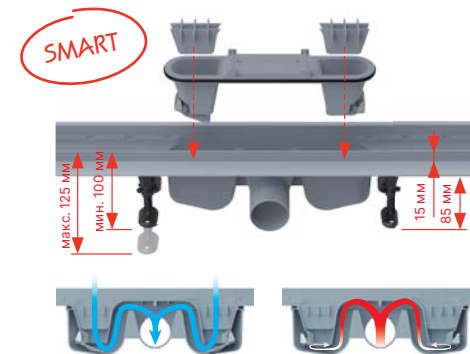

**APZ2012 Optimal**

Водоотводящий желоб с порогами для перфорированной решетки или решетки под кладку плитки, без гидрозатвора (550, 650, 750, 850 мм)



	APZ12	APZ2012
Минимальная толщина бетона (H1)	85 мм	85 мм
Общая высота монтажа (H2)	100–125 мм	100–125 мм
Ширина ниши желоба (G)	61,5 мм	61,5 мм
Сток воды желоба (EN 1253-1)	63 л/мин	>80 л/мин
Сточная труба	Ø50	Ø50
Группа нагрузки (EN 1253-1)	K3 = макс. 300 кг	
Материал – тело желоба	полипропилен	
Материал – гидрозатвор	полипропилен	
Длина желоба (L)	550, 650, 750, 850 мм	

Количество (упаковка) APZ12-850	12 шт.
Размеры (шт.) APZ12-850	920×125×150 мм
Вес (шт.) APZ12-850	1,5978 кг

**LINE**

Нержавеющая сталь-мат



**PURE**

Нержавеющая сталь-мат



**CUBE**

Нержавеющая сталь-мат



**HOPE**

Нержавеющая сталь-мат



**BUBLE**

Нержавеющая сталь-мат



**DREAM**

Нержавеющая сталь-мат



**SOLID**

Нержавеющая сталь-мат



**TILE**

Решетка под кладку плитки



Количество (упаковка) LINE-850	1 шт.
Размеры (шт.) LINE-850	890×20×55 мм
Вес (шт.) LINE-850	0,6447 кг

**P138**

Низкий сифон DN50 для водоотводящего желоба APZ2012, APZ2022



Количество (упаковка)	28 шт.
Количество (палета)	- шт.

**P142**

Экстра низкий сифон DN40 для водоотводящего желоба APZ2012, APZ2022



Количество (упаковка)	36 шт.
Количество (палета)	- шт.



Рейка из нержавеющей стали для пола с уклоном

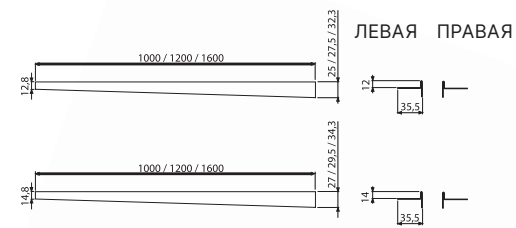

Количество (упаковка) 1 шт.  
 Размеры (шт.) 1000×36×27,5 мм  
 Материал нержавеющая сталь DIN 1.4301

Рейка из нержавеющей стали для пола с уклоном – двусторонняя

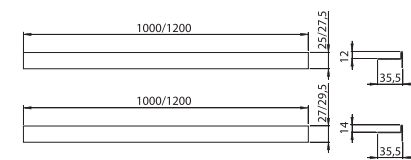

Количество (упаковка) 1 шт.  
 Размеры (шт.) 1000×36×27 мм  
 Материал нержавеющая сталь DIN 1.4301

Таблица вариантов реек из нержавеющей стали для пола с уклоном

Артикул	Высота воротника	Длина (мм)	Тип	Вариант
APZ 901M/1000	12	1000	левая	матовая
APZ 902M/1000	12	1000	правая	матовая
APZ 903M/1000	14	1000	левая	матовая
APZ 904M/1000	14	1000	правая	матовая

APZ 901M/1200	12	1200	левая	матовая
APZ 902M/1200	12	1200	правая	матовая
APZ 903M/1200	14	1200	левая	матовая
APZ 904M/1200	14	1200	правая	матовая

APZ 901M/1600	12	1600	левая	матовая
APZ 902M/1600	12	1600	правая	матовая
APZ 903M/1600	14	1600	левая	матовая
APZ 904M/1600	14	1600	правая	матовая

Таблица вариантов реек из нержавеющей стали для пола с уклоном

Артикул	Высота воротника	Длина (мм)	Тип	Вариант
APZ 905M/1000	12	1000	двусторонняя	матовая
APZ 905M/1200	12	1200	двусторонняя	матовая
APZ 906M/1000	14	1000	двусторонняя	матовая
APZ 906M/1200	14	1200	двусторонняя	матовая

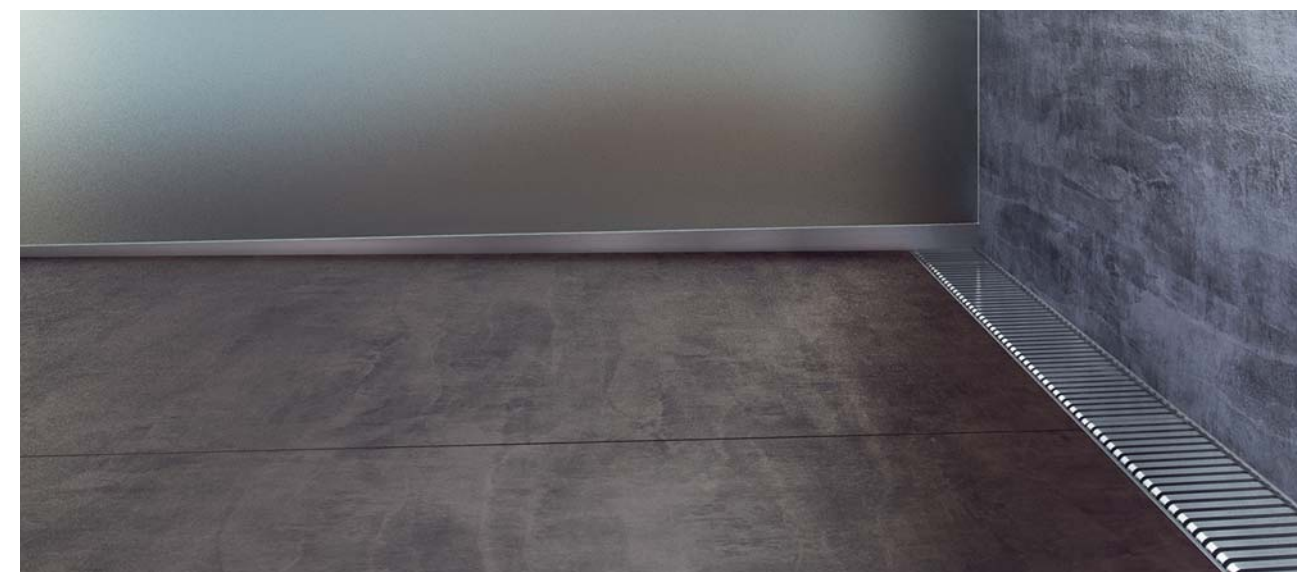
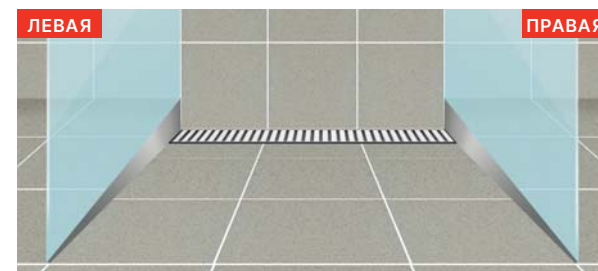

# Конфигуратор желобов



Мы запустили на нашем сайте конфигуратор желобов, который значительно облегчит ориентирование в широком ассортименте водоотводящих желобов Alca. Выбирая компоненты в конфигураторе в соответствии с вашими предпочтениями, вы можете быстро найти водоотводящий желоб, подходящий для вашей ванной комнаты.

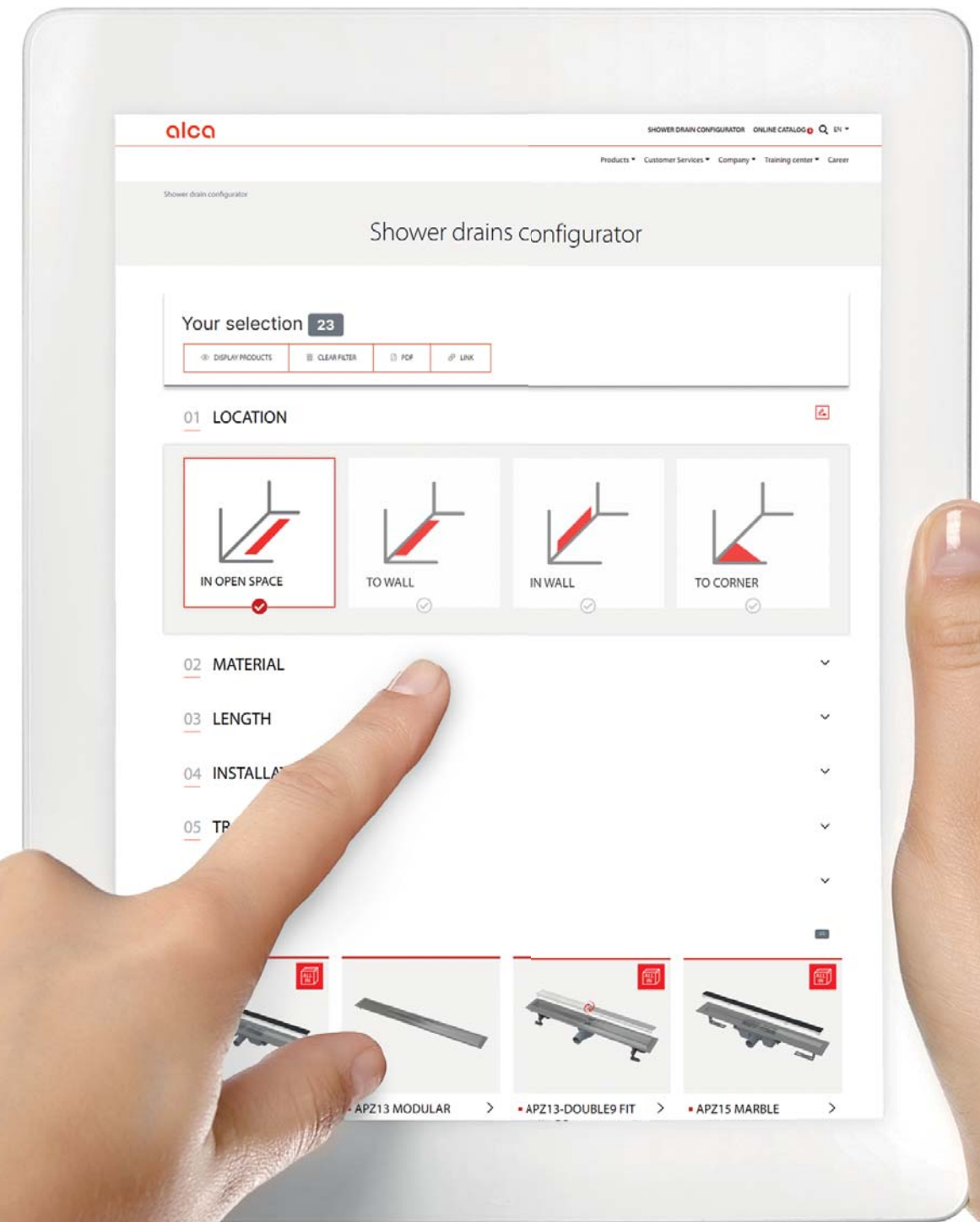





# Изготовление на заказ изделий из нержавеющей стали

Промышленные точечные сливные трапы	112
Промышленные трапы и желоба с коробчатым сливным отверстием	113
Промышленные трапы и желоба с щелевым отверстием	118
Дренажные желоба	120
Решетки для бассейнов	128



## Промышленный коробчатый желоб 1 м

Ширина 135 мм

**APR6-0211-135**  
Промышленный коробчатый желоб 1 м, нержавеющая сталь AISI 304

**APR6-0221-135**  
Промышленный коробчатый желоб 1 м, нержавеющая сталь AISI 316L



Материал нержавеющая сталь 1,5 мм

Ширина 210 мм

**APR6-0211-210**  
Промышленный коробчатый желоб 1 м, нержавеющая сталь AISI 304

**APR6-0221-210**  
Промышленный коробчатый желоб 1 м, нержавеющая сталь AISI 316L



Материал нержавеющая сталь 1,5 мм

С уклоном

**ПРОИЗВОДСТВО ПОД ЗАКАЗ**

**APR6-ATYP-S**  
Промышленный коробчатый желоб с уклоном 1 м, нержавеющая сталь AISI 304 / AISI 316L



Материал нержавеющая сталь 1,5 мм

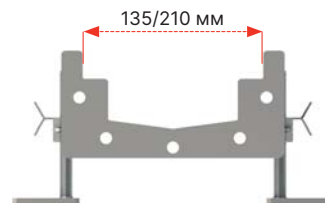

Части желоба с уклоном дна можно конфигурировать до максимальной длины 12 м одной линии в рамках производства под заказ.

Срок поставки – в зависимости от индивидуального ценового предложения.

Сетчатая решётка

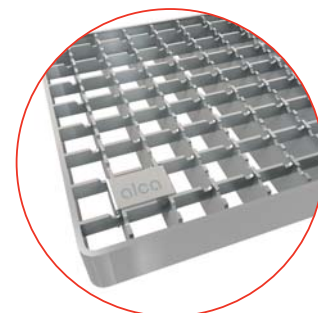

## Промышленный коробчатый желоб угловой 1×1 м

Ширина 135 мм

**APR6-0211-135R**  
Решетка для промышленного коробчатого желоба 1 м, нержавеющая сталь AISI 304

**APR6-0221-135R**  
Решетка для промышленного коробчатого желоба 1 м, нержавеющая сталь AISI 316L



Материал нержавеющая сталь 1,5 мм

**APR-R21-1000-135**  
Решетка для промышленного коробчатого желоба 1 м, нержавеющая сталь AISI 304

**APR-R21-865-135**  
Решетка для промышленного коробчатого желоба 1 м, нержавеющая сталь AISI 304

**APR-R22-1000-135**  
Решетка для коробчатого желоба 1 м, нержавеющая сталь AISI 316L

**APR-R22-865-135**  
Решетка для промышленного коробчатого желоба 1 м, нержавеющая сталь AISI 316L



Материал нержавеющая сталь 2 мм

**APR-R31-1000-135**  
Решетка для промышленного коробчатого желоба 1 м, нержавеющая сталь AISI 304

**APR-R31-865-135**  
Решетка для промышленного коробчатого желоба 1 м, нержавеющая сталь AISI 304

**APR-R32-1000-135**  
Решетка для промышленного коробчатого желоба 1 м, нержавеющая сталь AISI 316L

**APR-R32-865-135**  
Решетка для промышленного коробчатого желоба 1 м, нержавеющая сталь AISI 316L



Материал нержавеющая сталь 3 мм

Ширина 210 мм

**APR6-0211-210R**  
Промышленный коробчатый угловой желоб 1 м, нержавеющая сталь AISI 304

**APR6-0221-210R**  
Решетка для промышленного коробчатого желоба 1 м, нержавеющая сталь AISI 316L



Материал нержавеющая сталь 1,5 мм

**APR-R21-1000-210**  
Решетка для промышленного коробчатого желоба 1 м, нержавеющая сталь AISI 304

**APR-R21-790-210**  
Решетка для промышленного коробчатого желоба 1 м, нержавеющая сталь AISI 304

**APR-R22-1000-210**  
Решетка для коробчатого желоба 1 м, нержавеющая сталь AISI 316L

**APR-R22-790-210**  
Решетка для промышленного коробчатого желоба 1 м, нержавеющая сталь AISI 316L

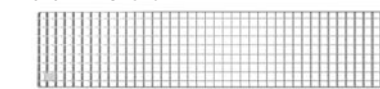

Материал нержавеющая сталь 2 мм

**APR-R31-1000-210**  
Решетка для промышленного коробчатого желоба 1 м, нержавеющая сталь AISI 304

**APR-R31-790-210**  
Решетка для промышленного коробчатого желоба 1 м, нержавеющая сталь AISI 304

**APR-R32-1000-210**  
Решетка для коробчатого желоба 1 м, нержавеющая сталь AISI 316L

**APR-R32-790-210**  
Решетка для промышленного коробчатого желоба 1 м, нержавеющая сталь AISI 316L



Материал нержавеющая сталь 3 мм

С уклоном

**ПРОИЗВОДСТВО ПОД ЗАКАЗ**

**APR6-ATYP-SR**  
Промышленный коробчатый желоб с уклоном 1 м, нержавеющая сталь AISI 304 / AISI 316L



Материал нержавеющая сталь 1,5 мм

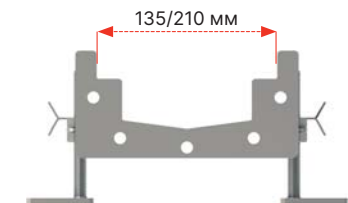

Угловые части желоба с уклоном дна можно конфигурировать с учётом комплекта самотечного водоотведения на основании требований проекта.

Срок поставки – в зависимости от индивидуального ценового предложения.

Для комплекта промышленного коробчатого желоба применяется всегда 2 линейных варианта решётки:

**APR-RXX-1000-135 + APR-RXX-865-135**

**APR-RXX-1000-210 + APR-RXX-790-210**

Перегородочная решётка





### Принадлежности для промышленного корычатого желоба

Ширина 135 мм	Ширина 210 мм	С уклоном
<p><b>APR6-P101-135</b> Торцевая заглушка для промышленного корычатого желоба 135, нержавеющей сталь AISI 304</p> <p><b>APR6-P201-135</b> Торцевая заглушка для промышленного корычатого желоба 135, нержавеющей сталь AISI 316L</p> 	<p><b>APR6-P101-210</b> Торцевая заглушка для промышленного корычатого желоба 210, нержавеющей сталь AISI 304</p> <p><b>APR6-P201-210</b> Торцевая заглушка для промышленного корычатого желоба 210, нержавеющей сталь AISI 316L</p> 	<p><b>ПРОИЗВОДСТВО ПОД ЗАКАЗ</b></p> <p><b>APR6-P-ATYP-S</b> Торцевая заглушка для промышленного корычатого желоба с уклоном, нержавеющей сталь AISI 304 / AISI 316L</p> 
Материал нержавеющая сталь 2 мм	Материал нержавеющая сталь 2 мм	Материал нержавеющая сталь 2 мм

### Модульная система промышленного корычатого водоотведения

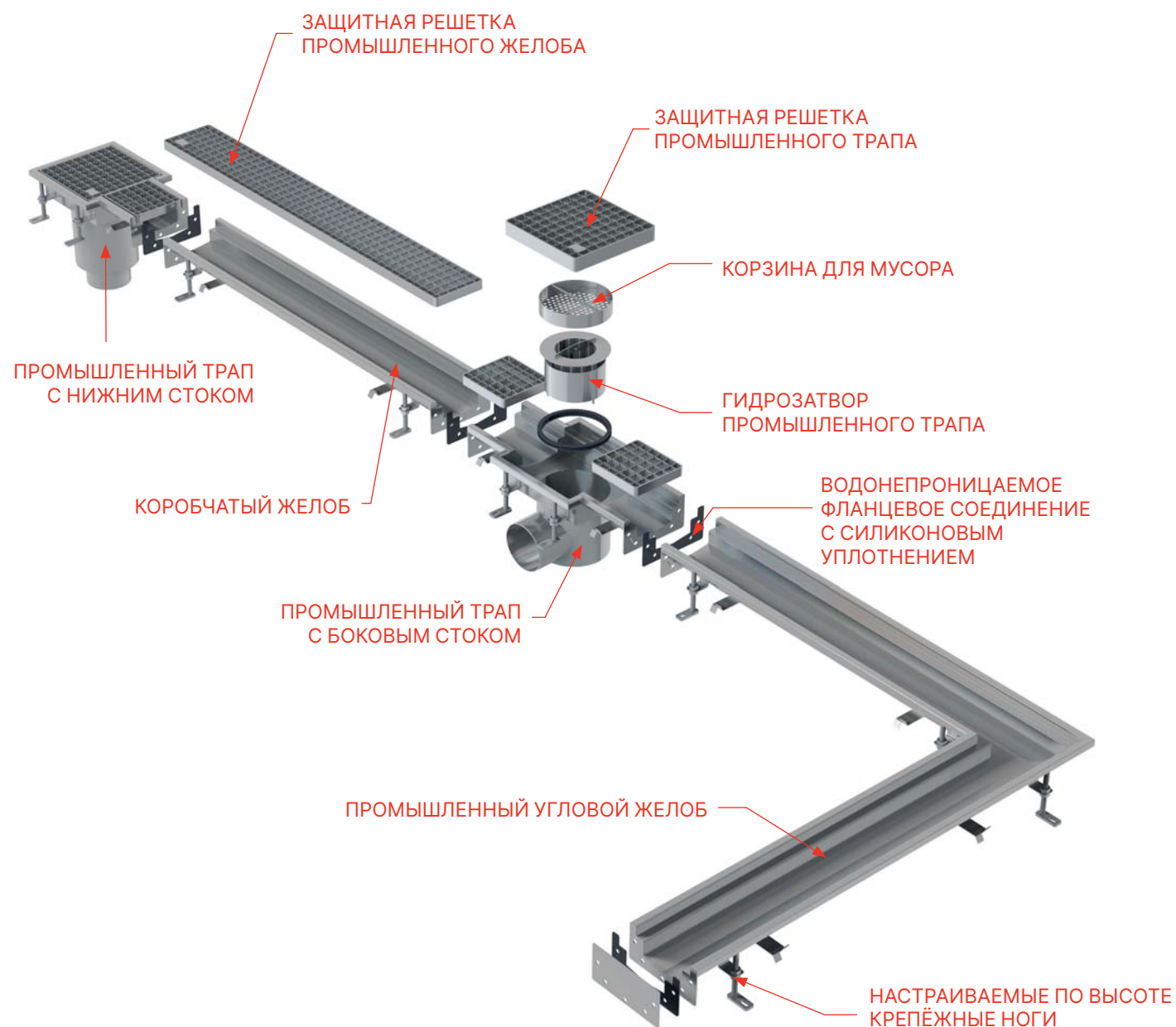

### Возможности решения граней для модульной промышленной корычатой и щелевой системы водоотведения

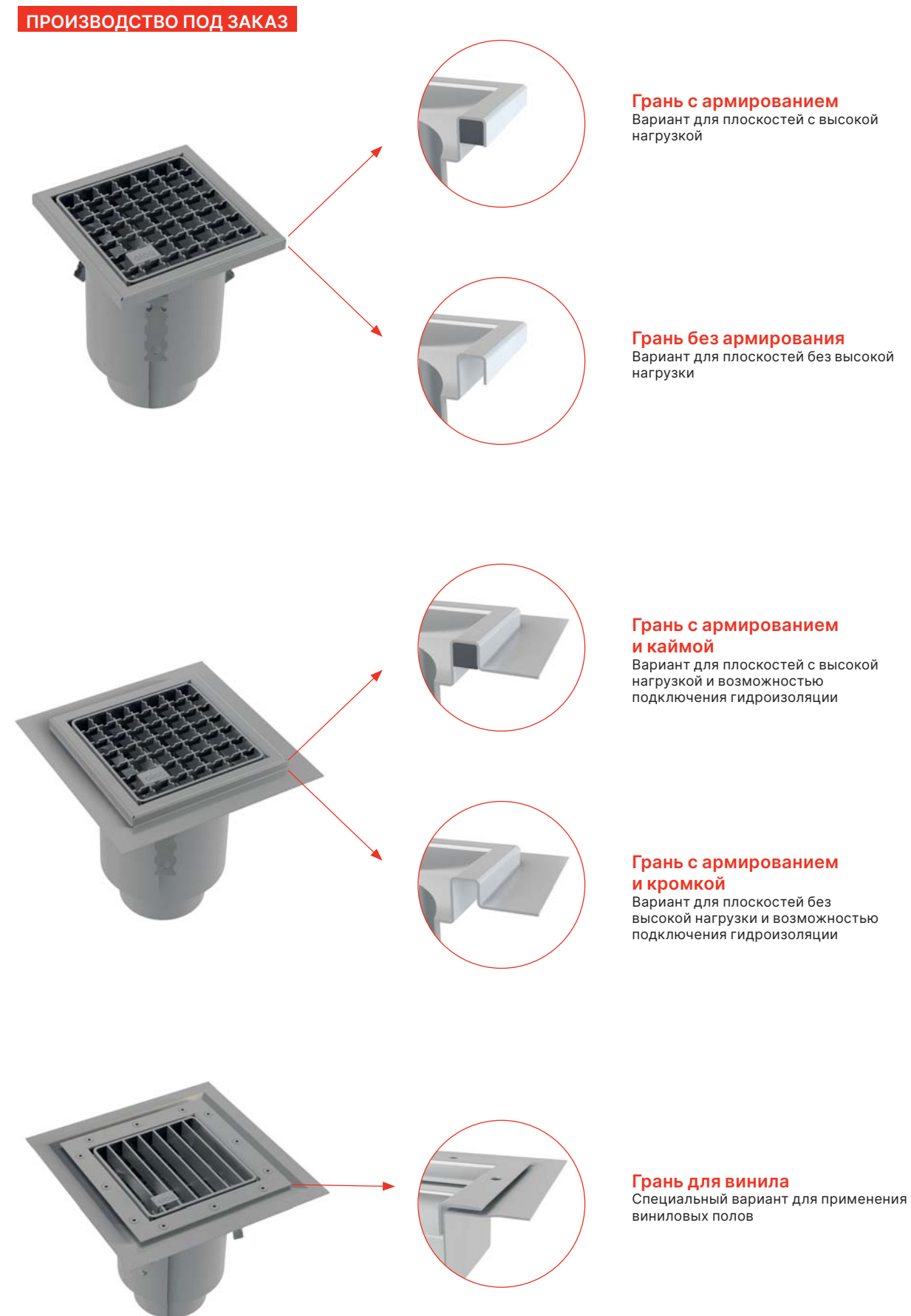

### Промышленный щелевой трап концевой и проходной

250×250 мм, DN110

**APR7-2311-20**  
Промышленный трап с щелевым отверстием 250×250, нержавеющая сталь AISI 304  
**APR7-2321-20**  
Промышленный трап с щелевым отверстием 250×250, нержавеющая сталь AISI 316L



L – 375 мм

Материал нержавеющая сталь 1,5 мм

250×250 мм, DN110

**APR7-2211-20**  
Промышленный трап с щелевыми отверстиями 250×250, нержавеющая сталь AISI 304  
**APR7-2221-20**  
Промышленный трап с щелевыми отверстиями 250×250, нержавеющая сталь AISI 316L



L – 500 мм

Материал нержавеющая сталь 1,5 мм

250×250 мм, DN110

**APR7-1211-20**  
Промышленный трап с щелевыми отверстиями 250×250, нержавеющая сталь AISI 304  
**APR7-1221-20**  
Промышленный трап с щелевыми отверстиями 250×250, нержавеющая сталь AISI 316L



L – 500 мм

Материал нержавеющая сталь 1,5 мм

**APR7-1311-20-L**  
**APR7-1311-20-P**  
Промышленный трап с щелевым отверстием 250×250, нержавеющая сталь AISI 304  
**APR7-1321-20-L**  
**APR7-1321-20-P**  
Промышленный трап с щелевым отверстием 250×250, нержавеющая сталь AISI 316L



L – 375 мм

Материал нержавеющая сталь 1,5 мм

**APR-R21-250-250**  
Решетка для промышленного трапа APR7, нержавеющая сталь AISI 304  
**APR-R22-250-250**  
Решетка для промышленного трапа APR7, нержавеющая сталь AISI 316L

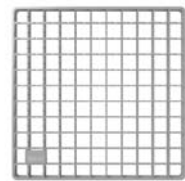

Материал нержавеющая сталь 2 мм

**APR-R31-250-250**  
Решетка для промышленного трапа APR7, нержавеющая сталь AISI 304  
**APR-R32-250-250**  
Решетка для точечного водостока для промышленного трапа, AISI 316L



Материал нержавеющая сталь 3 мм

### Промышленный щелевой трап прямой 1 м и угловой 1×1 м

Ширина 20 мм

**APR7-0211-20R**  
Промышленный щелевой угловой желоб 1 м, нержавеющая сталь AISI 304  
**APR7-0221-20R**  
Промышленный щелевой угловой желоб 1 м, нержавеющая сталь AISI 316L



Материал нержавеющая сталь 1,5 мм

Ширина 20 мм

**APR7-0211-20**  
Промышленный щелевой водоотводящий желоб 1 м, нержавеющая сталь AISI 304  
**APR7-0221-20**  
Промышленный щелевой водоотводящий желоб 1 м, нержавеющая сталь AISI 316L



Материал нержавеющая сталь 1,5 мм

Ширина 20 мм

**APR7-P101-20**  
Заглушка для щелевого желоба, нержавеющая сталь AISI 304  
**APR7-P102-20**  
Заглушка для щелевого желоба, нержавеющая сталь AISI 316L



Материал нержавеющая сталь 2 мм

### Промышленный щелевой трап прямой 1 м и угловой 1×1 м

С уклоном, ширина 20 мм

**ПРОИЗВОДСТВО ПОД ЗАКАЗ**

**APR7-ATYP-20SR**  
Промышленный щелевой водоотводящий угловой желоб 1 м, нержавеющая сталь AISI 304 / AISI 316L



Материал нержавеющая сталь 1,5 мм

С уклоном, ширина 20 мм

**ПРОИЗВОДСТВО ПОД ЗАКАЗ**

**APR7-ATYP-20S**  
Промышленный щелевой водоотводящий желоб 1 м, нержавеющая сталь AISI 304 / AISI 316L



Материал нержавеющая сталь 1,5 мм

С уклоном, ширина 20 мм

**ПРОИЗВОДСТВО ПОД ЗАКАЗ**

**APR7-P-ATYP-20S**  
Торцевая заглушка для щелевого желоба, нержавеющая сталь AISI 304 / AISI 316L



Материал нержавеющая сталь 2 мм

### Модульная система промышленного щелевого водоотведения

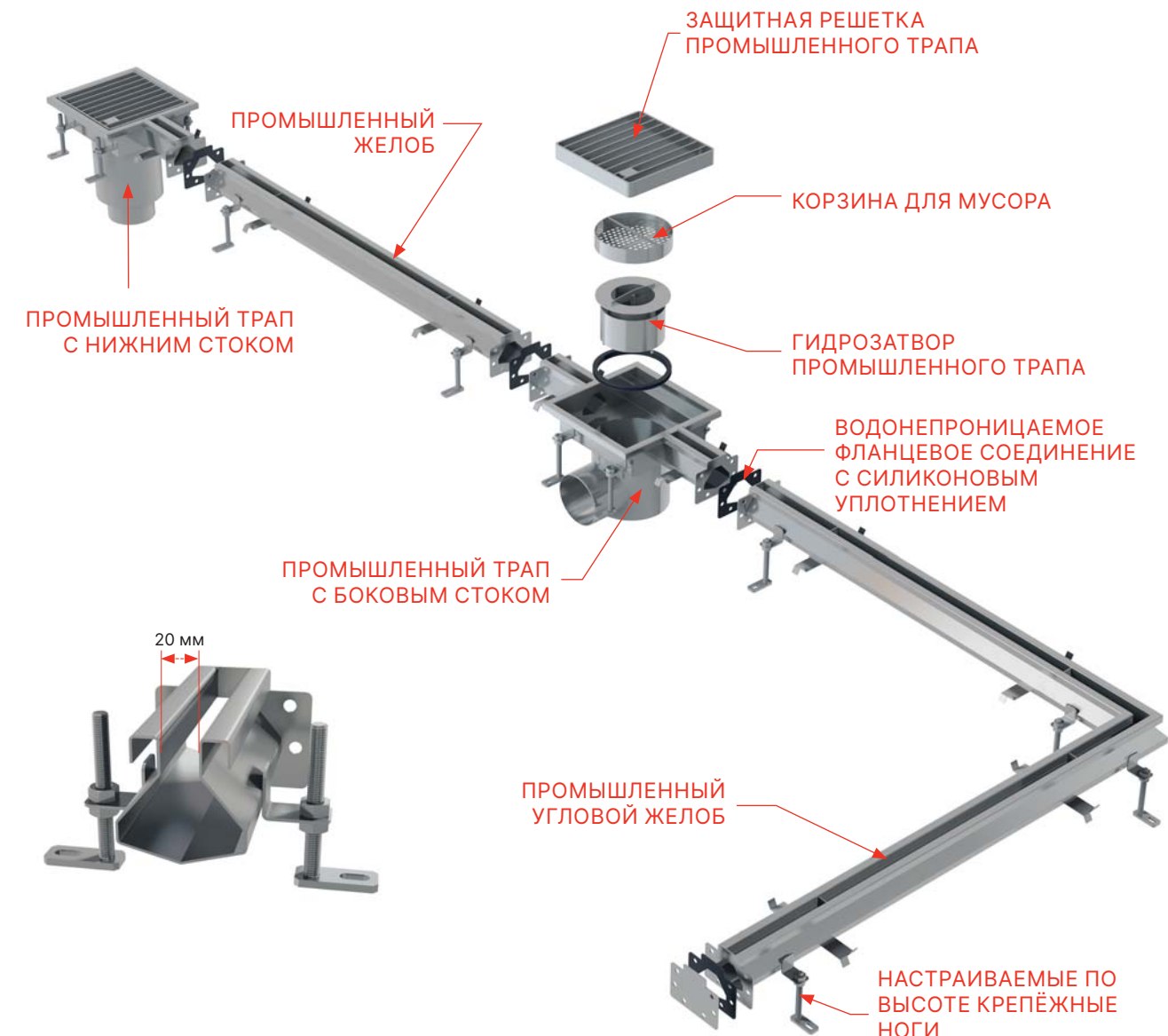

Изготовленные на заказ изделия из нержавеющей стали

DN110 – номинальный размер, относящийся к внешнему диаметру (внешний диаметр трубы 110 мм)



# Дренажный желоб с решеткой для укладки брусчатки или камня



**DESIGN PLUS**

powered by: **ISH**

Невидимое решение наружного дренажного канала также привлекло внимание судей на выставке ISH, которые присудили ему награду Design Plus ISH 2023.

Водосточные желоба предназначены для монтажа вдоль фасадов на кровельных и наземных террасах, в каменных насаждениях или дорожках. Дренажная система линейная с возможностью подключения в поперечном и продольном направлении.

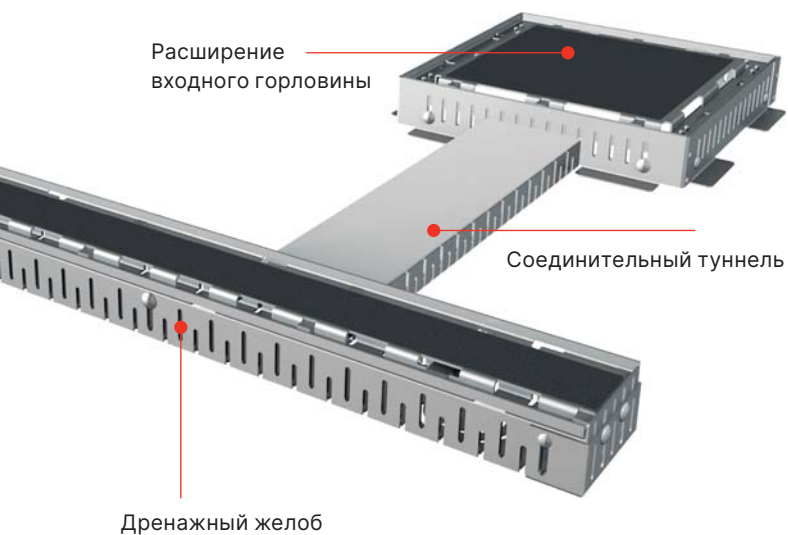

- Визуально чистое решение террасного дренажа
- Ширина входной щели всего 8 мм
- Регулируемая по высоте
- Возможность производства желобов нетипичных размеров и конструкций
- Гальваническое цинкование или исполнение из нержавеющей стали

## ADZ104V-1000

Дренажный желоб 100 мм регулируемый + Решетка под кладку плитки, оцинкованная сталь

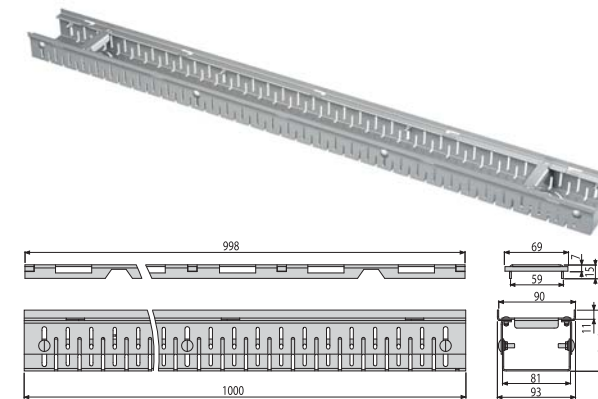

Количество (упаковка) 1 шт.  
Количество (палета) 80 шт.  
Материал оцинкованная сталь

## ADZ104V-1000

Решетка под кладку плитки – Решетка является частью комплекта

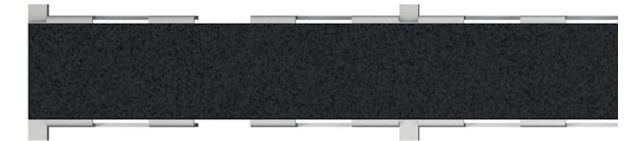

Все в одной упаковке

## ADZ304V-1000

Дренажный желоб 100 мм регулируемый + Решетка под кладку плитки, нержавеющая сталь

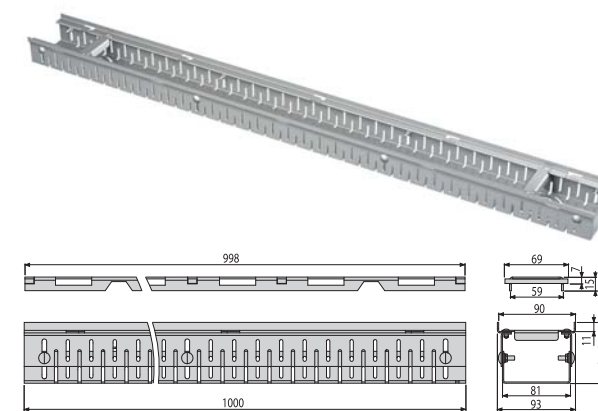

Количество (упаковка) 1 шт.  
Количество (палета) 80 шт.  
Материал оцинкованная сталь

## ADZ304V-1000

Решетка под кладку плитки – Решетка является частью комплекта

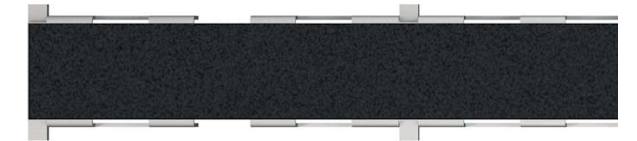

Все в одной упаковке

## ADZ-PT101

Туннель подключения, оцинкованная сталь

## ADZ-PT301

Туннель подключения, нержавеющая сталь



Количество (упаковка) 1 шт.  
Количество (палета) 80 шт.  
Материал оцинкованная сталь/ нержавеющая сталь

## ADZ-NA101

Насадка горловины трапа + Решетка под кладку плитки 300×300, оцинкованная сталь

## ADZ-NA301

Насадка горловины трапа + Решетка под кладку плитки 300×300, нержавеющая сталь

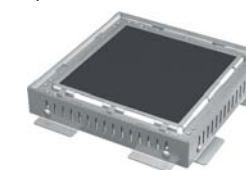

Количество (упаковка) 1 шт.  
Количество (палета) 60 шт.  
Материал оцинкованная сталь/ нержавеющая сталь



**ADZ351V**  
Дренажный желоб 75 мм регулируемый, нержавеющая сталь

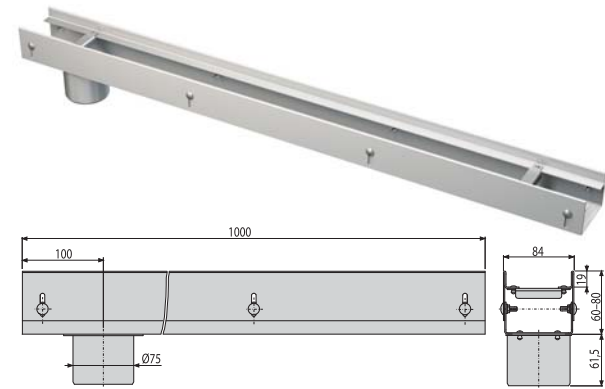

Количество (упаковка)	1 шт.
Количество (палета)	- шт.
Материал	нержавеющая сталь

**ADZ-R101**  
Решетка для дренажного желоба 75 мм, оцинкованная сталь



**ADZ-R102**  
Решетка для дренажного желоба 75 мм, оцинкованная сталь

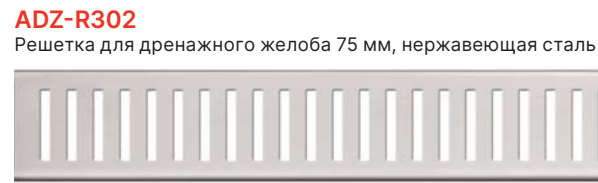

**ADZ-R302**  
Решетка для дренажного желоба 75 мм, нержавеющая сталь



**ADZ-R103**  
Решетка для дренажного желоба 75 мм, оцинкованная сталь



**ADZ-R303**  
Решетка для дренажного желоба 75 мм, нержавеющая сталь



**ADZ-R304**  
Решетка для дренажного желоба 75 мм, нержавеющая сталь



**ADZ352V**  
Дренажный желоб 100 мм регулируемый, нержавеющая сталь

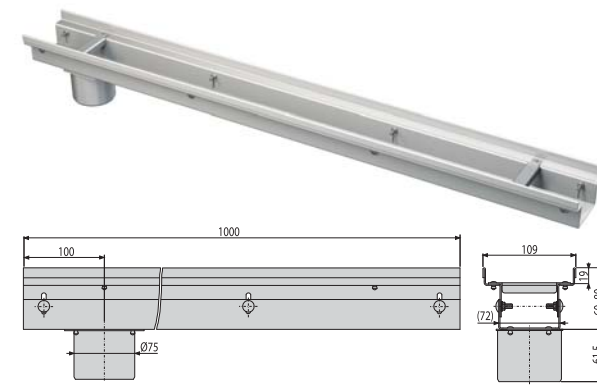

Количество (упаковка)	1 шт.
Количество (палета)	- шт.
Материал	нержавеющая сталь

**ADZ-R121**  
Решетка для дренажного желоба 100 мм, оцинкованная сталь



**ADZ-R122**  
Решетка для дренажного желоба 100 мм, оцинкованная сталь



**ADZ-R322**  
Решетка для дренажного желоба 100 мм, нержавеющая сталь



**ADZ-R123**  
Решетка для дренажного желоба 100 мм, оцинкованная сталь

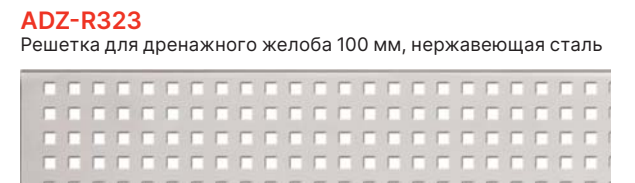

**ADZ-R323**  
Решетка для дренажного желоба 100 мм, нержавеющая сталь



**ADZ-R324**  
Решетка для дренажного желоба 100 мм, нержавеющая сталь



**ADZ-P003**  
Заглушка для дренажных желобов 75 мм, оцинкованная сталь



Количество (упаковка)	-
Количество (палета)	-
Материал	оцинкованная сталь/ нержавеющая сталь

**ADZ-P007**  
Соединитель для дренажных желобов 75 мм, оцинкованная сталь



Количество (упаковка)	-
Количество (палета)	-
Материал	оцинкованная сталь/ нержавеющая сталь

**ADZ-P011**  
Заглушка для дренажных желобов 75 мм, нержавеющая сталь



Количество (упаковка)	-
Количество (палета)	-
Материал	нержавеющая сталь

**ADZ-P004**  
Заглушка для дренажных желобов 100 мм, оцинкованная сталь



Количество (упаковка)	-
Количество (палета)	-
Материал	оцинкованная сталь/ нержавеющая сталь

**ADZ-P008**  
Соединитель для дренажных желобов 100 мм, оцинкованная сталь



Количество (упаковка)	-
Количество (палета)	-
Материал	оцинкованная сталь/ нержавеющая сталь

**ADZ-P002**  
Заглушка для дренажных желобов 100 мм, нержавеющая сталь



Количество (упаковка)	-
Количество (палета)	-
Материал	оцинкованная сталь/ нержавеющая сталь

**ADZ-P006**  
Соединитель для дренажных желобов 100 мм, нержавеющая сталь



Количество (упаковка)	-
Количество (палета)	-
Материал	оцинкованная сталь/ нержавеющая сталь

**ADZ-P012**  
Заглушка для дренажных желобов 100 мм, нержавеющая сталь



Количество (упаковка)	-
Количество (палета)	-
Материал	нержавеющая сталь

**ADZ101V**  
Дренажный желоб 75 мм регулируемый, оцинкованная сталь

**ADZ301V**  
Дренажный желоб 75 мм регулируемый, нержавеющая сталь

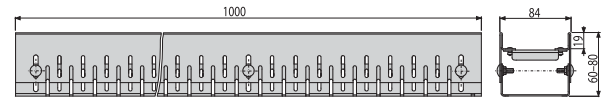

Количество (упаковка)	1 шт.
Количество (палета)	100 шт.
Материал	оцинкованная сталь/нержавеющая сталь

**ADZ331V**  
Дренажный желоб 75 мм регулируемый, нержавеющая сталь



Количество (упаковка)	1 шт.
Количество (палета)	100 шт.
Материал	нержавеющая сталь

**ADZ-R101**  
Решетка для дренажного желоба 75 мм, оцинкованная сталь

**ADZ-R301**  
Решетка для дренажного желоба 75 мм, нержавеющая сталь



**ADZ-R102**  
Решетка для дренажного желоба 75 мм, оцинкованная сталь

**ADZ-R302**  
Решетка для дренажного желоба 75 мм, нержавеющая сталь



**ADZ-R103**  
Решетка для дренажного желоба 75 мм, оцинкованная сталь

**ADZ-R303**  
Решетка для дренажного желоба 75 мм, нержавеющая сталь



**ADZ-R304**  
Решетка для дренажного желоба 75 мм, нержавеющая сталь



**ADZ102V**  
Дренажный желоб 100 мм регулируемый, оцинкованная сталь

**ADZ302V**  
Дренажный желоб 100 мм регулируемый, нержавеющая сталь

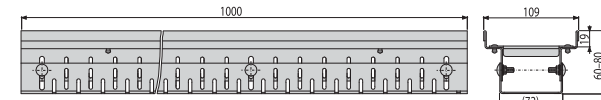

Количество (упаковка)	1 шт.
Количество (палета)	100 шт.
Материал	оцинкованная сталь/нержавеющая сталь

**ADZ332V**  
Дренажный желоб 100 мм регулируемый, нержавеющая сталь

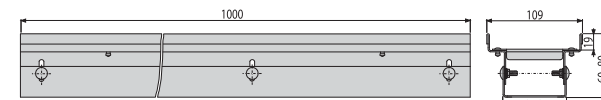

Количество (упаковка)	1 шт.
Количество (палета)	- шт.
Материал	нержавеющая сталь

**ADZ-R121**  
Решетка для дренажного желоба 100 мм, оцинкованная сталь

**ADZ-R321**  
Решетка для дренажного желоба 100 мм, нержавеющая сталь



**ADZ-R122**  
Решетка для дренажного желоба 100 мм, оцинкованная сталь

**ADZ-R322**  
Решетка для дренажного желоба 100 мм, нержавеющая сталь



**ADZ-R123**  
Решетка для дренажного желоба 100 мм, оцинкованная сталь

**ADZ-R323**  
Решетка для дренажного желоба 100 мм, нержавеющая сталь

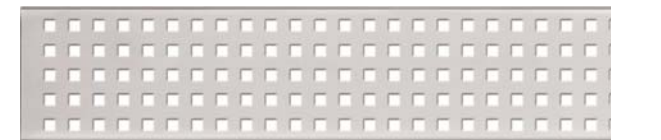

**ADZ-R324**  
Решетка для дренажного желоба 100 мм, нержавеющая сталь



**ADZ-P003**  
Заглушка для дренажных желобов 75 мм, оцинкованная сталь

**ADZ-P007**  
Соединитель для дренажных желобов 75 мм, оцинкованная сталь

**ADZ-P001**  
Заглушка для дренажных желобов 75 мм, нержавеющая сталь

**ADZ-P005**  
Соединитель для дренажных желобов 75 мм, нержавеющая сталь

**ADZ-P011**  
Заглушка для дренажных желобов 75 мм, нержавеющая сталь

**ADZ-P004**  
Заглушка для дренажных желобов 100 мм, оцинкованная сталь

**ADZ-P008**  
Соединитель для дренажных желобов 100 мм, оцинкованная сталь

**ADZ-P002**  
Заглушка для дренажных желобов 100 мм, нержавеющая сталь

**ADZ-P006**  
Соединитель для дренажных желобов 100 мм, нержавеющая сталь

**ADZ-P012**  
Заглушка для дренажных желобов 100 мм, нержавеющая сталь



Количество (упаковка)	-
Количество (палета)	-
Материал	оцинкованная сталь/нержавеющая сталь

Количество (упаковка)	-
Количество (палета)	-
Материал	оцинкованная сталь/нержавеющая сталь

Количество (упаковка)	-
Количество (палета)	-
Материал	нержавеющая сталь

Количество (упаковка)	-
Количество (палета)	-
Материал	оцинкованная сталь/нержавеющая сталь

Количество (упаковка)	-
Количество (палета)	-
Материал	оцинкованная сталь/нержавеющая сталь

Количество (упаковка)	-
Количество (палета)	-
Материал	нержавеющая сталь

**ADZ101VR**

Дренажный угловой желоб 75 мм регулируемый, оцинкованная сталь

**ADZ301VR**

Дренажный угловой желоб 75 мм регулируемый, нержавеющая сталь

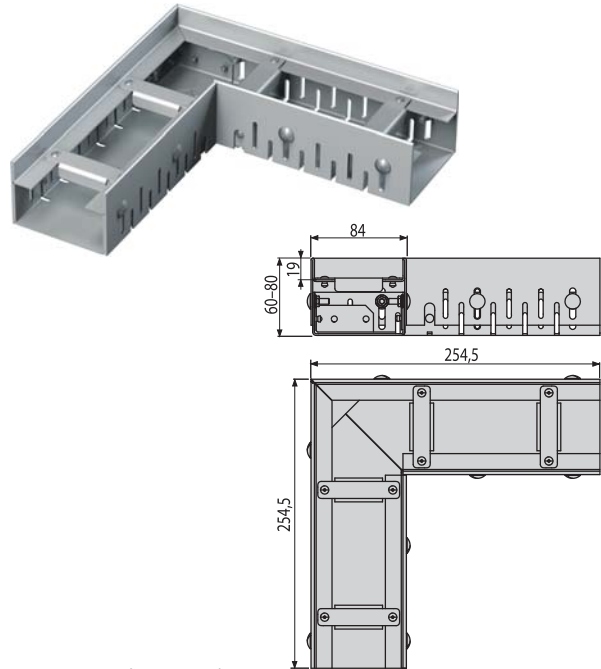

Количество (упаковка) 1 шт.  
Количество (палета) 100 шт.  
Материал оцинкованная сталь/нержавеющая сталь

**ADZ331VR**

Дренажный угловой желоб 75 мм регулируемый, нержавеющая сталь

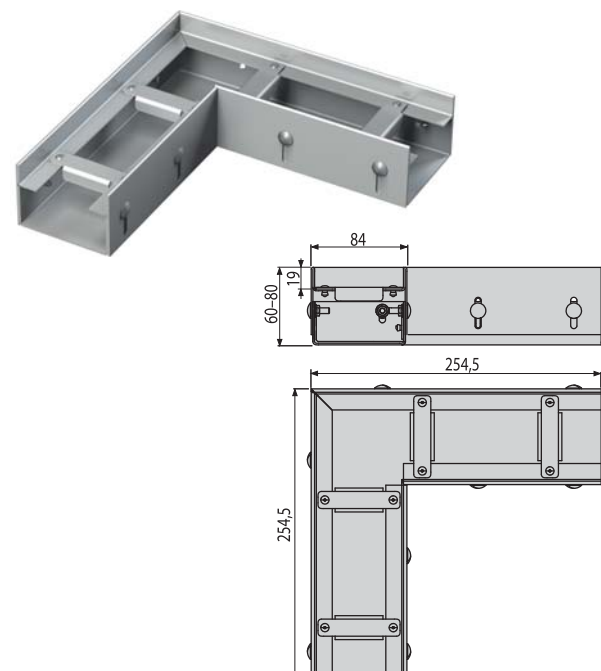

Количество (упаковка) 1 шт.  
Количество (палета) 100 шт.  
Материал оцинкованная сталь/нержавеющая сталь

**ADZ-R101R**

Решетка для дренажного углового желоба 75 мм, оцинкованная сталь

**ADZ-R301R**

Решетка для дренажного углового желоба 75 мм, нержавеющая сталь

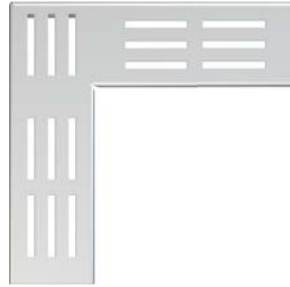

**ADZ-R102R**

Решетка для дренажного углового желоба 75 мм, оцинкованная сталь

**ADZ-R302R**

Решетка для дренажного углового желоба 75 мм, нержавеющая сталь

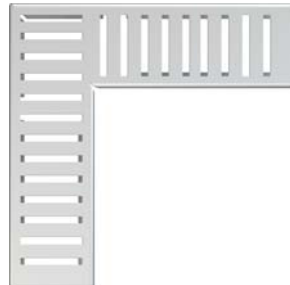

**ADZ-R103R**

Решетка для дренажного углового желоба 75 мм, оцинкованная сталь

**ADZ-R303R**

Решетка для дренажного углового желоба 75 мм, нержавеющая сталь

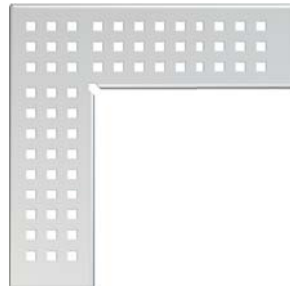

**ADZ-R304R**

Решетка для дренажного углового желоба 75 мм, нержавеющая сталь

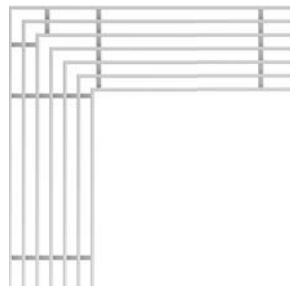

**ADZ102VR**

Дренажный угловой желоб 100 мм регулируемый, оцинкованная сталь

**ADZ302VR**

Дренажный угловой желоб 100 мм регулируемый, нержавеющая сталь

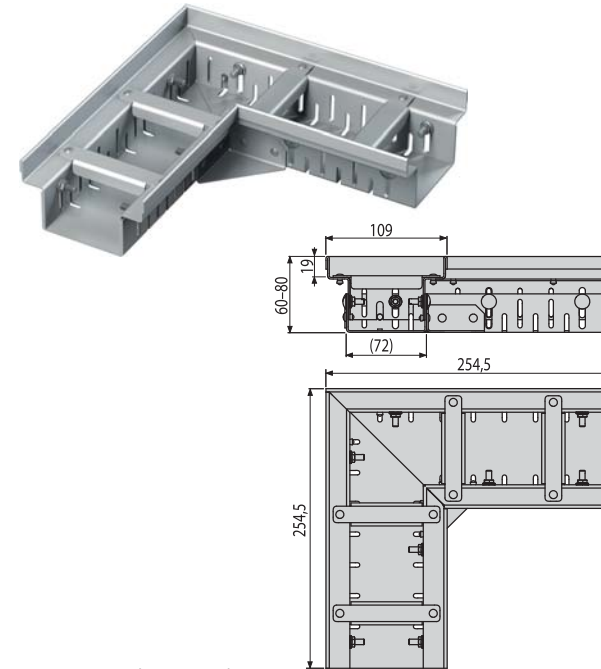

Количество (упаковка) 1 шт.  
Количество (палета) 100 шт.  
Материал оцинкованная сталь/нержавеющая сталь

**ADZ332VR**

Дренажный угловой желоб 100 мм регулируемый, нержавеющая сталь

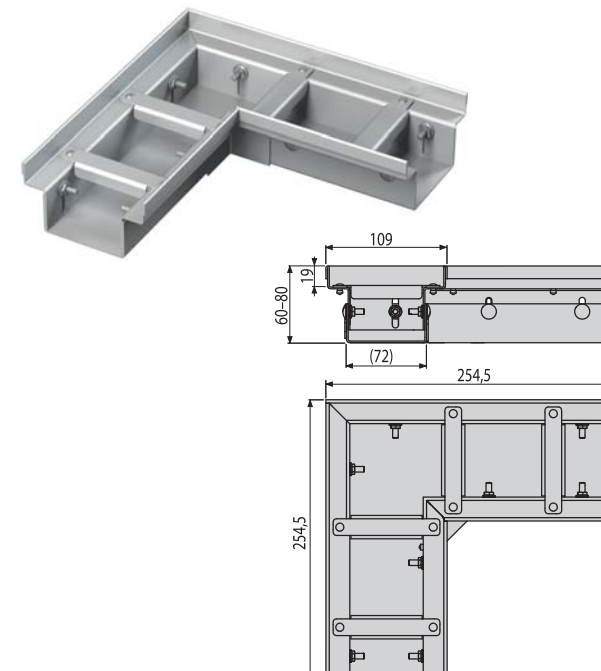

Количество (упаковка) 1 шт.  
Количество (палета) 100 шт.  
Материал оцинкованная сталь/нержавеющая сталь

**ADZ-R121R**

Решетка для дренажного углового желоба 100 мм, оцинкованная сталь

**ADZ-R321R**

Решетка для дренажного углового желоба 100 мм, нержавеющая сталь

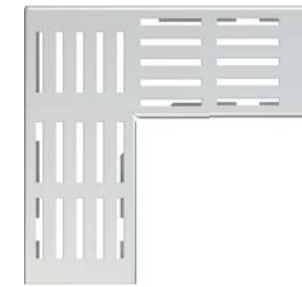

**ADZ-R122R**

Решетка для дренажного углового желоба 100 мм, оцинкованная сталь

**ADZ-R322R**

Решетка для дренажного углового желоба 100 мм, нержавеющая сталь

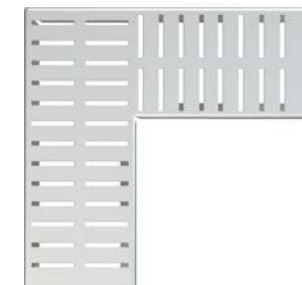

**ADZ-R123R**

Решетка для дренажного углового желоба 100 мм, оцинкованная сталь

**ADZ-R323R**

Решетка для дренажного углового желоба 100 мм, нержавеющая сталь

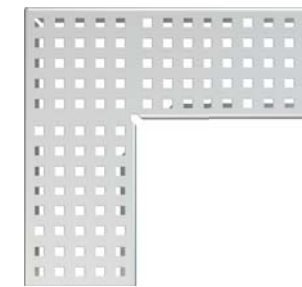

**ADZ-R324R**

Решетка для дренажного углового желоба 100 мм, нержавеющая сталь

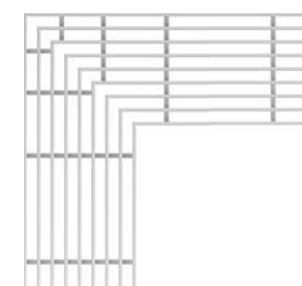



**AP1**  
Решетка для бассейна без антискользящей поверхности

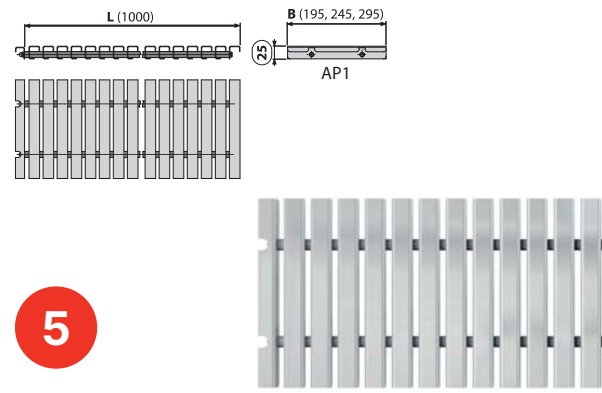

Количество (упаковка)	1 шт.
Количество (палета)	- шт.
Материал	нержавеющая сталь AISI 316, DIN 1.4401

**AP2**  
Решетка для бассейна без антискользящей поверхности

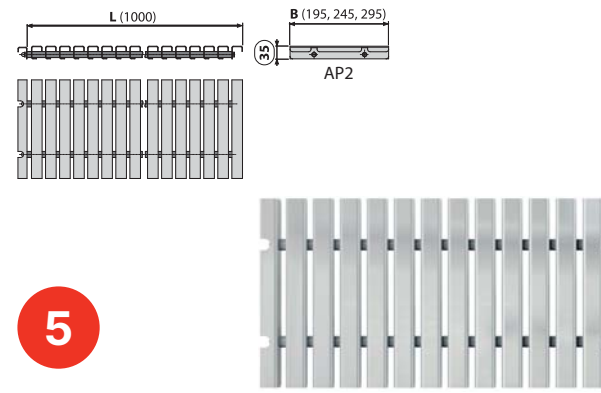

Количество (упаковка)	1 шт.
Количество (палета)	- шт.
Материал	нержавеющая сталь AISI 316, DIN 1.4401

**AP3R**  
Решетка для бассейна радиальная с антискользящей поверхностью

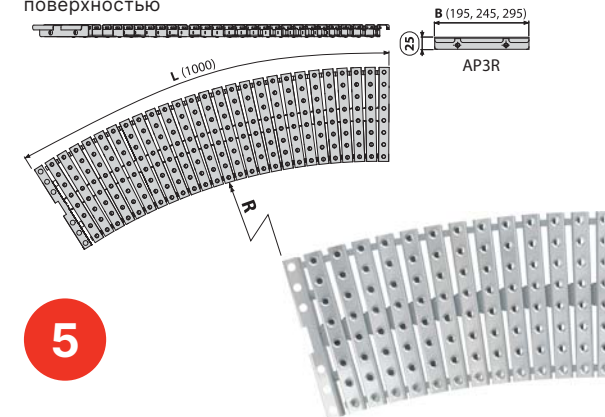

Количество (упаковка)	1 шт.
Количество (палета)	- шт.
Материал	нержавеющая сталь AISI 316, DIN 1.4401

**AP4R**  
Решетка для бассейна радиальная с антискользящей поверхностью

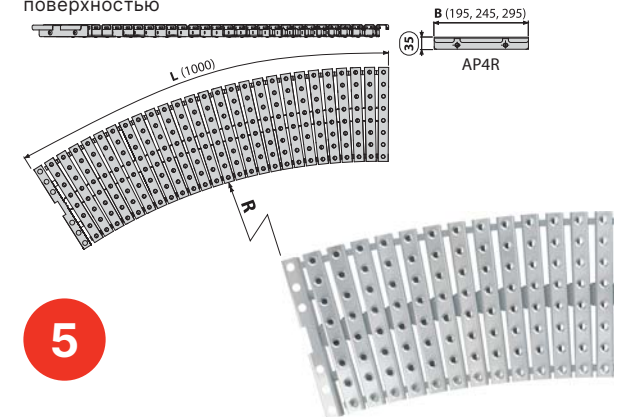

Количество (упаковка)	1 шт.
Количество (палета)	- шт.
Материал	нержавеющая сталь AISI 316, DIN 1.4401

**AP3**  
Решетка для бассейна с антискользящей поверхностью

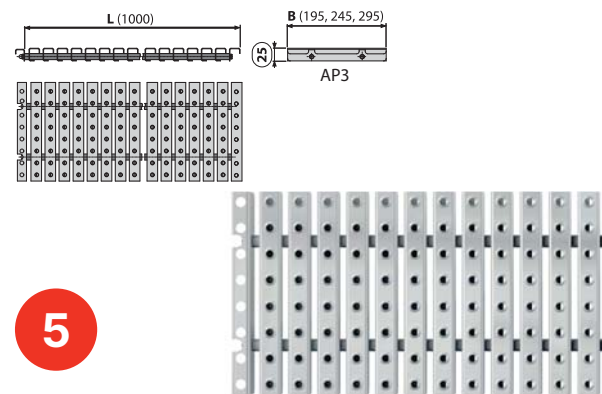

Количество (упаковка)	1 шт.
Количество (палета)	- шт.
Материал	нержавеющая сталь AISI 316, DIN 1.4401

**AP4**  
Решетка для бассейна с антискользящей поверхностью

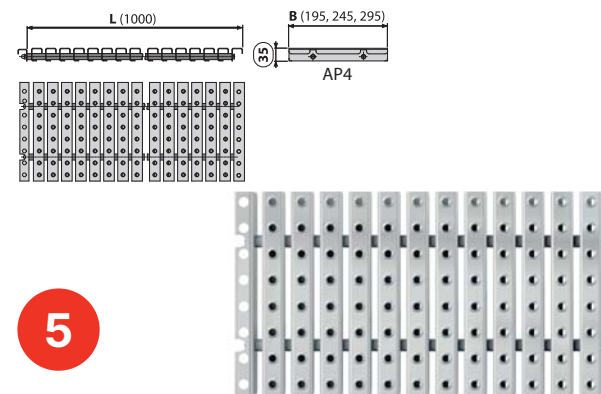

Количество (упаковка)	1 шт.
Количество (палета)	- шт.
Материал	нержавеющая сталь AISI 316, DIN 1.4401

**Атипичная конструкция продукта:**  
Нестандартные размеры и другие специальные решения могут быть изготовлены по индивидуальному проекту под заказ (длина, форма, размещение сифона, тип нержавеющей стали, и т. д.).

**AP1R**  
Решетка для бассейна радиальная без антискользящей поверхности

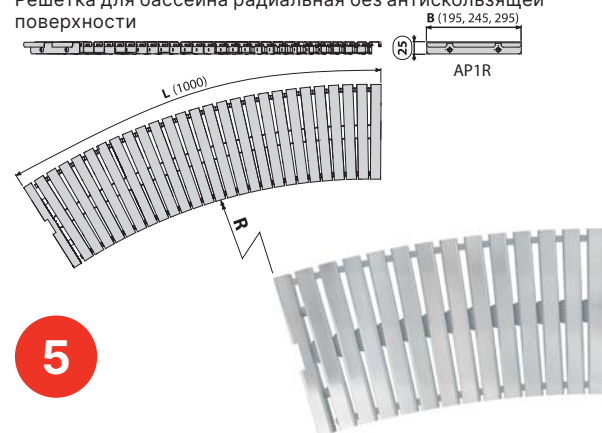

Количество (упаковка)	1 шт.
Количество (палета)	- шт.
Материал	нержавеющая сталь AISI 316, DIN 1.4401

**AP2R**  
Решетка для бассейна радиальная без антискользящей поверхности

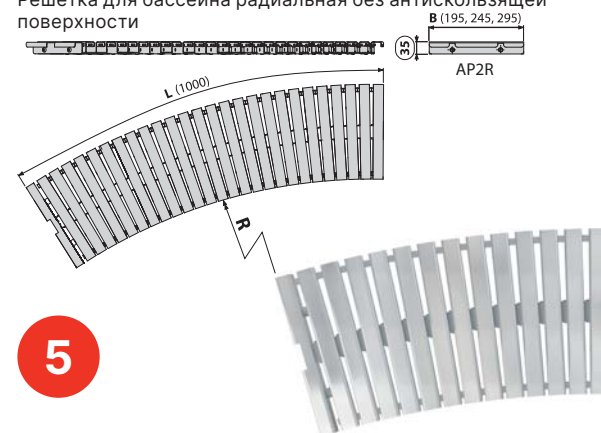

Количество (упаковка)	1 шт.
Количество (палета)	- шт.
Материал	нержавеющая сталь AISI 316, DIN 1.4401

# Поверхностный дренаж

Дренажные каналы	134
Дренажные каналы LOW (класс нагрузки A15, B125)	134
Дренажные каналы HOME (класс нагрузки A15)	135
Дренажные каналы STANDARD (класс нагрузки B125)	137
Дренажные каналы PROF1 (класс нагрузки C250)	138
Дренажные каналы TOP (класс нагрузки D400)	139
Щелевые дренажные каналы (класс нагрузки C250)	140
Дренажные каналы – комплектующие	144
Универсальные ливнеотводы	146
Универсальные ливнеотводы – комплектующие	146



ВИДЕО

# Сниженный дренажный канал LOW (высота 60 мм)



- Модульная система
- Замковый механизм
- Два типа решеток
- Скрытое соединение жёлоба

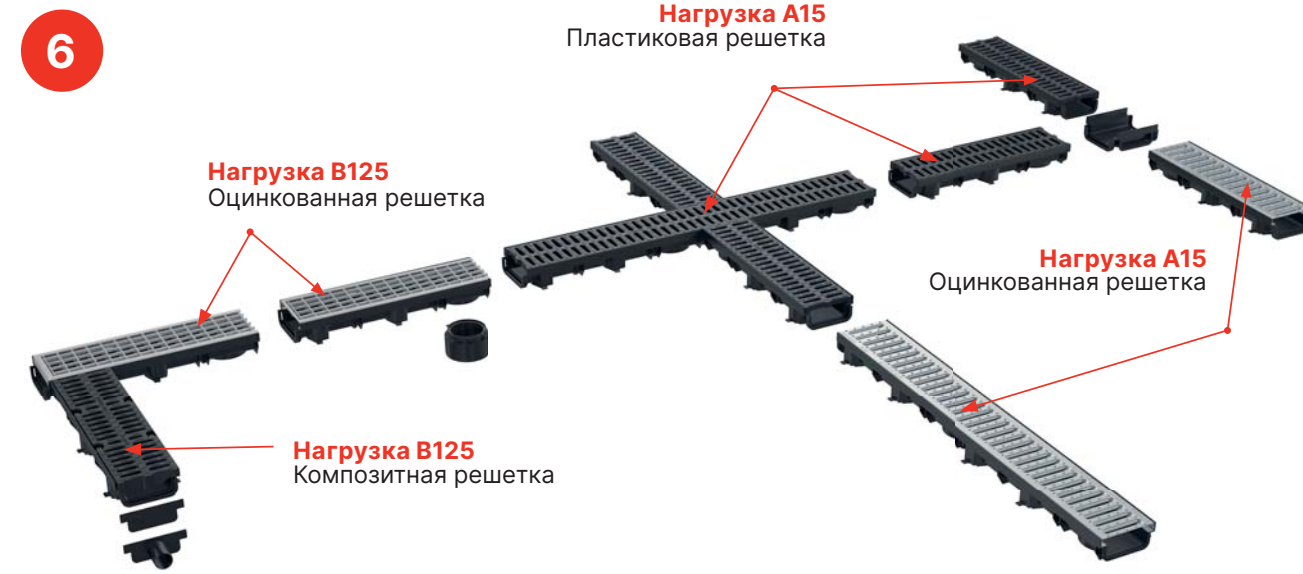

## ДОПОЛНИТЕЛЬНЫЕ ПРИНАДЛЕЖНОСТИ



# Профессиональные дренажные каналы



- Модульная система
- Замковый механизм
- Предварительно прессованные отверстия для простого соединения стока
- Возможность вкладывания арретирующих стержней
- Возможность разделения на половины (1 м → 2 × 0,5 м)

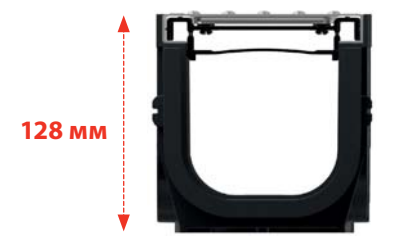

## ДОПОЛНИТЕЛЬНЫЕ ПРИНАДЛЕЖНОСТИ

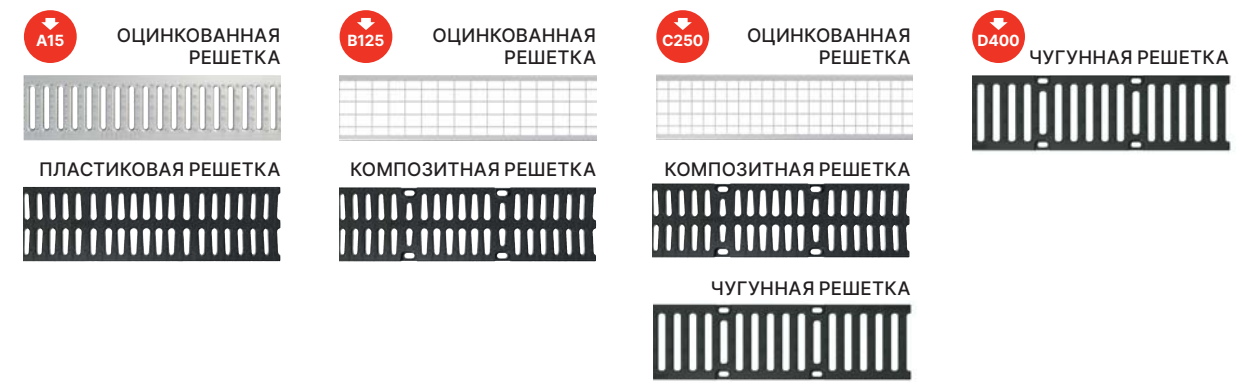



**AVZ112-G102**  
Гаражный сет 3 м (2× торцевая заглушка, 1× горловина DN110)

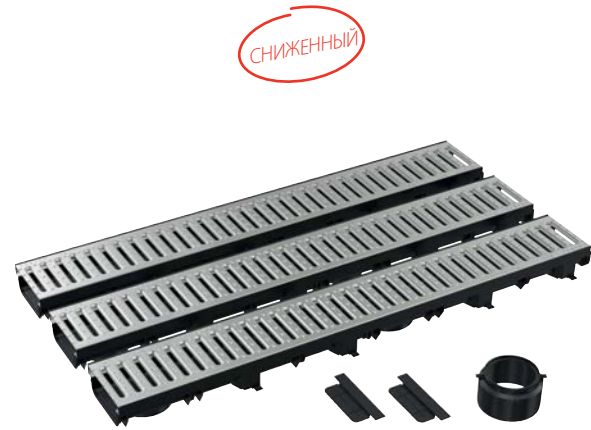

LOW A15

Количество (упаковка)	1 шт.
Количество (палета)	30 шт.
Материал	полипропилен обогащенный тальком

**AVZ112-G501**  
Гаражный сет 3 м (2× торцевая заглушка, 1× горловина DN110)



LOW A15

Количество (упаковка)	1 шт.
Количество (палета)	30 шт.
Материал	полипропилен обогащенный тальком

**AVZ112-R103**  
Дренажный канал 60 мм с пластиковой рамой и оцинкованной решеткой B125



LOW B125

Количество (упаковка)	1 шт.
Количество (палета)	125 шт.
Материал	полипропилен обогащенный тальком

**AVZ112-R402**  
Дренажный канал 60 мм с пластиковой рамой и решеткой из композитного материала B125



LOW B125

Количество (упаковка)	1 шт.
Количество (палета)	125 шт.
Материал	полипропилен обогащенный тальком

**AVZ112-R102**  
Дренажный канал 60 мм с пластиковой рамой и оцинкованной решеткой «С» профиль A15



LOW A15

Количество (упаковка)	1 шт.
Количество (палета)	125 шт.
Материал	полипропилен обогащенный тальком

**AVZ112-R501**  
Дренажный канал 60 мм с пластиковой рамой и пластиковой решеткой A15



LOW A15

Количество (упаковка)	1 шт.
Количество (палета)	125 шт.
Материал	полипропилен обогащенный тальком

**AVZ102-R102**  
Дренажный канал 100 мм с пластиковой рамой и оцинкованной решеткой «С» профиль A15



HOME A15

Количество (упаковка)	1 шт.
Количество (палета)	60 шт.
Материал	полипропилен обогащенный тальком

**AVZ102R-R102S**  
Пескоуловитель для дренажного канала AVZ102 с пластиковой рамой и оцинкованной решеткой «С» профиль A15



HOME A15

Количество (упаковка)	1 шт.
Количество (палета)	24 шт.
Материал	полипропилен обогащенный тальком

**AVZ104-R401**

Дренажный канал 100 мм с пластиковой рамой и пластиковой решеткой A15

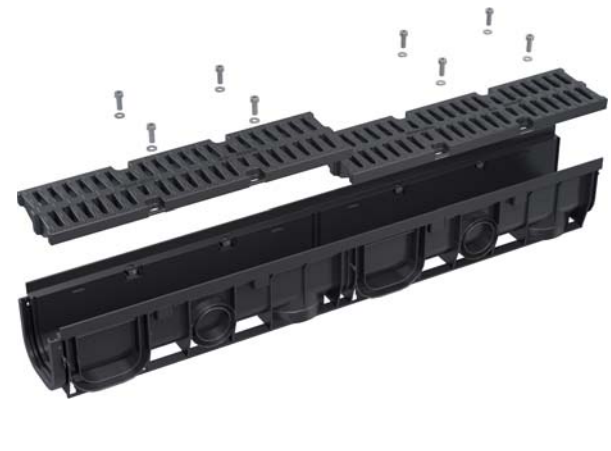

HOME A15

Количество (упаковка)	1 шт.
Количество (палета)	60 шт.
Материал	полипропилен обогащенный тальком

**AVZ104R-R401**

Пескоуловитель для дренажного канала AVZ104 с пластиковой рамой и пластиковой решеткой A15



HOME A15

Количество (упаковка)	1 шт.
Количество (палета)	24 шт.
Материал	полипропилен обогащенный тальком

**AVZ104-R402**

Дренажный канал 100 мм с пластиковой рамой и решеткой из композитного материала B125



STANDARD B125

Количество (упаковка)	1 шт.
Количество (палета)	60 шт.
Материал	полипропилен обогащенный тальком

**AVZ104R-R402**

Пескоуловитель для дренажного канала AVZ104 с пластиковой рамой и решеткой из композитного материала B125



STANDARD B125

Количество (упаковка)	1 шт.
Количество (палета)	24 шт.
Материал	полипропилен обогащенный тальком

**AVZ102-R501**

Дренажный канал 100 мм с пластиковой рамой и пластиковой решеткой A15



HOME A15

Количество (упаковка)	1 шт.
Количество (палета)	60 шт.
Материал	полипропилен обогащенный тальком

**AVZ102-R103**

Дренажный канал 100 мм с пластиковой рамой и оцинкованной решеткой B125

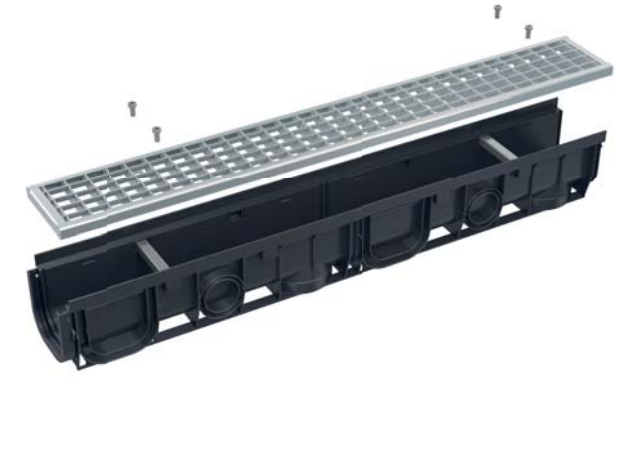

STANDARD B125

Количество (упаковка)	1 шт.
Количество (палета)	60 шт.
Материал	полипропилен обогащенный тальком

**AVZ102R-R103S**

Пескоуловитель для дренажного канала AVZ102 с пластиковой рамой и оцинкованной решеткой B125



STANDARD B125

Количество (упаковка)	1 шт.
Количество (палета)	24 шт.
Материал	полипропилен обогащенный тальком

**AVZ103-R403**

Дренажный канал 100 мм с металлической рамой и решеткой из композитного материала C250



PROFI C250

Количество (упаковка) 1 шт.  
Количество (палета) 60 шт.  
Материал полипропилен обогащенный тальком

**AVZ103R-R403**

Пескоуловитель для дренажного канала AVZ103 с металлической рамой и решеткой из композитного материала C250



PROFI C250

Количество (упаковка) 1 шт.  
Количество (палета) 24 шт.  
Материал полипропилен обогащенный тальком

**AVZ103-R104**

Дренажный канал 100 мм с металлической рамой и оцинкованной решеткой C250



PROFI C250

Количество (упаковка) 1 шт.  
Количество (палета) 30 шт.  
Материал полипропилен обогащенный тальком

**AVZ103R-R104S**

Пескоуловитель для дренажного канала AVZ103 с металлической рамой и оцинкованной решеткой C250



PROFI C250

Количество (упаковка) 1 шт.  
Количество (палета) 24 шт.  
Материал полипропилен обогащенный тальком

**AVZ103-R202**

Дренажный канал 100 мм с металлической рамой и чугунной решеткой C250

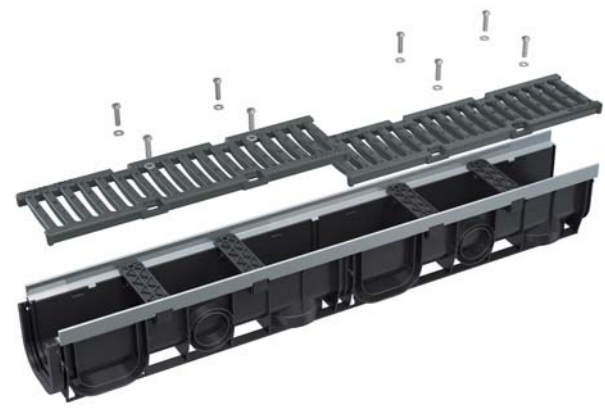

PROFI C250

Количество (упаковка) 1 шт.  
Количество (палета) 30 шт.  
Материал полипропилен обогащенный тальком

**AVZ103R-R202**

Пескоуловитель для дренажного канала AVZ103 с металлической рамой и чугунной решеткой C250



PROFI C250

Количество (упаковка) 1 шт.  
Количество (палета) 24 шт.  
Материал полипропилен обогащенный тальком

**AVZ103-R201**

Дренажный канал 100 мм с металлической рамой и чугунной решеткой D400



TOP D400

Количество (упаковка) 1 шт.  
Количество (палета) 30 шт.  
Материал полипропилен обогащенный тальком

**AVZ103R-R201**

Пескоуловитель для дренажного канала AVZ103 с металлической рамой и чугунной решеткой D400



TOP D400

Количество (упаковка) 1 шт.  
Количество (палета) 24 шт.  
Материал полипропилен обогащенный тальком



**AVZ101-R121**

Щелевой дренажный канал с асимметричной надставкой 100 мм, оцинкованная сталь

**AVZ101-R321**

Щелевой дренажный канал с асимметричной надставкой 100 мм, нержавеющая сталь



**AVZ101S-R121R**

Щелевой дренажный канал с асимметричной сервисной надставкой 100 мм, оцинкованная сталь

**AVZ101S-R321R**

Щелевой дренажный канал с асимметричной сервисной надставкой 100 мм, нержавеющая сталь



**AVZ101-R122**

Щелевой дренажный канал с асимметричной надставкой 160 мм, оцинкованная сталь

**AVZ101-R322**

Щелевой дренажный канал с асимметричной надставкой 160 мм, нержавеющая сталь



**AVZ101S-R122R**

Щелевой дренажный канал с асимметричной сервисной надставкой 160 мм, оцинкованная сталь

**AVZ101S-R322R**

Щелевой дренажный канал с асимметричной сервисной надставкой 160 мм, нержавеющая сталь



Количество (упаковка)	1 шт.
Количество (палета)	30 шт.
Материал	полипропилен обогащенный тальком



Количество (упаковка)	1 шт.
Количество (палета)	30 шт.
Материал	полипропилен обогащенный тальком



Количество (упаковка)	1 шт.
Количество (палета)	30 шт.
Материал	полипропилен обогащенный тальком



Количество (упаковка)	1 шт.
Количество (палета)	30 шт.
Материал	полипропилен обогащенный тальком

**AVZ101R-R121R**

Пескоуловитель для дренажного канала с щелевой асимметричной сервисной надставкой 100 мм, оцинкованная сталь

**AVZ101R-R321R**

Пескоуловитель для дренажного канала с щелевой асимметричной сервисной надставкой 100 мм, нержавеющая сталь



Количество (упаковка)	1 шт.
Количество (палета)	30 шт.
Материал	полипропилен обогащенный тальком

**AVZ101R-R122R**

Пескоуловитель для дренажного канала с щелевой асимметричной сервисной надставкой 160 мм, оцинкованная сталь

**AVZ101R-R322R**

Пескоуловитель для дренажного канала с щелевой асимметричной сервисной надставкой 160 мм, нержавеющая сталь



Количество (упаковка)	1 шт.
Количество (палета)	30 шт.
Материал	полипропилен обогащенный тальком

**AVZ101-R123**  
Щелевой дренажный канал с симметричной надставкой 100 мм, оцинкованная сталь

**AVZ101-R323**  
Щелевой дренажный канал с симметричной надставкой 100 мм, нержавеющая сталь



**AVZ101S-R123R**  
Щелевой дренажный канал с симметричной сервисной надставкой 100 мм, оцинкованная сталь

**AVZ101S-R323R**  
Щелевой дренажный канал с симметричной сервисной надставкой 100 мм, нержавеющая сталь



**AVZ101-R124**  
Щелевой дренажный канал с симметричной надставкой 160 мм, оцинкованная сталь

**AVZ101-R324**  
Щелевой дренажный канал с симметричной надставкой 160 мм, нержавеющая сталь



**AVZ101S-R124R**  
Щелевой дренажный канал с симметричной сервисной надставкой 160 мм, оцинкованная сталь

**AVZ101S-R324R**  
Щелевой дренажный канал с симметричной сервисной надставкой 160 мм, нержавеющая сталь



Количество (упаковка)	1 шт.
Количество (палета)	30 шт.
Материал	полипропилен обогащенный тальком



Количество (упаковка)	1 шт.
Количество (палета)	30 шт.
Материал	полипропилен обогащенный тальком



Количество (упаковка)	1 шт.
Количество (палета)	30 шт.
Материал	полипропилен обогащенный тальком



Количество (упаковка)	1 шт.
Количество (палета)	30 шт.
Материал	полипропилен обогащенный тальком

**AVZ101R-R123R**  
Пескоуловитель для дренажного канала с щелевой симметричной сервисной надставкой 100 мм, оцинкованная сталь

**AVZ101R-R323R**  
Пескоуловитель для дренажного канала с щелевой симметричной сервисной надставкой 100 мм, нержавеющая сталь



Количество (упаковка)	1 шт.
Количество (палета)	30 шт.
Материал	полипропилен обогащенный тальком

**AVZ101R-R124R**  
Пескоуловитель для дренажного канала с щелевой симметричной сервисной надставкой 160 мм, оцинкованная сталь

**AVZ101R-R324R**  
Пескоуловитель для дренажного канала с щелевой симметричной сервисной надставкой 160 мм, нержавеющая сталь



Количество (упаковка)	1 шт.
Количество (палета)	30 шт.
Материал	полипропилен обогащенный тальком

**AVZ-P015**

Соединительная деталь наружного желоба AVZ112



Количество (упаковка)	50 шт.
Количество (палета)	800 шт.
Материал	полипропилен обогаченный тальком

**AVZ-P016**

Горловина для подключения к канализации DN110



Количество (упаковка)	1 шт.
Количество (палета)	1400 шт.
Материал	полипропилен обогаченный тальком

**AVZ-P017**

Заглушка для закрытия дренажного канала с торца



Количество (упаковка)	50 шт.
Количество (палета)	800 шт.
Материал	полипропилен обогаченный тальком

**AVZ-P001**

Горловина для подключения к канализации DN110



Количество (упаковка)	50 шт.
Количество (палета)	800 шт.
Материал	полипропилен обогаченный тальком

**AVZ-P002**

Замок дренажного канала AVZ102-R102



Количество (упаковка)	1 шт.
Количество (палета)	- шт.
Материал	полипропилен обогаченный тальком

**AVZ-P003**

Адаптер для подключения бокового притока DN50



Количество (упаковка)	50 шт.
Количество (палета)	800 шт.
Материал	полипропилен обогаченный тальком

**AVZ-P018**

Торцевая часть для заглушки конца желоба с притоком DN40



Количество (упаковка)	50 шт.
Количество (палета)	800 шт.
Материал	полипропилен обогаченный тальком

**AVZ-P004**

Заглушка торцевая с возможностью подключения притока воды DN75



Количество (упаковка)	50 шт.
Количество (палета)	800 шт.
Материал	полипропилен обогаченный тальком

**AVZ-P008**

Крючок для изъятия решетки



Количество (упаковка)	1 шт.
Количество (палета)	- шт.
Материал	оцинкованная сталь

**AVZ-P009**

Заглушка для закрытия дренажного канала с торца



Количество (упаковка)	100 шт.
Количество (палета)	1600 шт.
Материал	полипропилен обогаченный тальком

**AVZ-P010**

Торцевой переходник для подключения к канализации DN110



Количество (упаковка)	30 шт.
Количество (палета)	- шт.
Материал	полипропилен обогаченный тальком

**AVZ-P012**

Корзина пескоуловителя для нечистот, нержавеющая сталь



Количество (упаковка)	1 шт.
Количество (палета)	24 шт.
Материал	нержавеющая сталь

**AVZ-P013**

Корзина пескоуловителя для нечистот, оцинкованная сталь



Количество (упаковка)	1 шт.
Количество (палета)	24 шт.
Материал	оцинкованная сталь



**AGV1**

Ливнеотвод 300×155/110 мм, сток – прямой, черный



Количество (упаковка)	5 шт.
Количество (палета)	80 шт.
Материал	полипропилен обогатненный стекловолокном

**AGV1S**

Ливнеотвод 300×155/110 мм, сток – прямой, серый



Количество (упаковка)	5 шт.
Количество (палета)	80 шт.
Материал	полипропилен обогатненный стекловолокном

**AGV2**

Ливнеотвод 300×155/125 мм, сток – прямой, черный



Количество (упаковка)	5 шт.
Количество (палета)	80 шт.
Материал	полипропилен обогатненный стекловолокном

**AGV2S**

Ливнеотвод 300×155/125 мм, сток – прямой, серый



Количество (упаковка)	5 шт.
Количество (палета)	80 шт.
Материал	полипропилен обогатненный стекловолокном

**AGV3**

Ливнеотвод 300×155/110 мм, сток – боковой, черный



Количество (упаковка)	4 шт.
Количество (палета)	120 шт.
Материал	полипропилен обогатненный стекловолокном

**AGV3S**

Ливнеотвод 300×155/110 мм, сток – боковой, серый



Количество (упаковка)	4 шт.
Количество (палета)	120 шт.
Материал	полипропилен обогатненный стекловолокном

**AGV4**

Ливнеотвод 300×155/125/110 мм, сток – прямой, черный



Количество (упаковка)	4 шт.
Количество (палета)	60 шт.
Материал	полипропилен обогатненный стекловолокном

**AGV4S**

Ливнеотвод 300×155/125/110 мм, сток – прямой, серый



Количество (упаковка)	4 шт.
Количество (палета)	60 шт.
Материал	полипропилен обогатненный стекловолокном

**AGV911**

Вставка для водосточной трубы универсальная, черный



Количество (упаковка)	1 шт.
Количество (палета)	- шт.
Материал	полипропилен обогатненный стекловолокном

**AGV911S**

Вставка для водосточной трубы универсальная, серый



Количество (упаковка)	1 шт.
Количество (палета)	- шт.
Материал	полипропилен обогатненный стекловолокном

**AGV941**

Корзина из нержавеющей стали



Количество (упаковка)	70 шт.
Количество (палета)	1120 шт.
Материал	нержавеющая сталь

**AGV942**

Решетка из нержавеющей стали боковая



Количество (упаковка)	100 шт.
Количество (палета)	2800 шт.
Материал	нержавеющая сталь

**ЗАМОК КРЫШКИ**

- При отводе большого объема воды замок препятствует открытию крышки и утечке воды
- Ограничение доступа детей
- В случае необходимости замок крышки легко вынимается

**КОРЗИНА ДЛЯ СБОРА МУСОРА**

- Предназначена для сбора крупных загрязнений (в основном листья), а также предотвращает засорение канализационной трубы
- Узкое ребристое дно позволяет постепенное падение тлеющих листьев в канализацию
- Корзина легко снимается для тщательной очистки

**МАТЕРИАЛ**

- Полипропилен обогатненный стекловолокном
- Материал обладает высокой механической прочностью и широким температурным диапазоном
- УФ-стабильный, пластмасса сохраняет стабильный цвет и форму
- Цвет черный, серый

**КОЛЬЦА**

- Они являются неотъемлемой частью упаковки
- Диаметр 80, 90, 100, 110, 125 мм
- Предназначены для подключения системы водосточных труб к канализации любых размеров

**ЗАТВОР**

- Обладает широким температурным диапазоном и ограничивает попадание канализационных газов
- Предотвращает проникновение грызунов из канализации
- Закрывается под действием собственного веса и защищен от срыва при наводнении
- В случае снятия замка крышки ливнеотвода, затвор предотвращает разбрызгивание воды

**КОНСТРУКЦИЯ**

- Устойчив к деформации при сборке и нагрузке (класс КЗ – 300 кг)
- Производство ливнеотвода с ребристой поверхностью обеспечивает стабильность при монтаже
- Конструкция водоприемной воронки ливнеотвода позволяет быстрый сток воды в канализацию
- Сток воды 390 л/мин
- Диаметр 110, 125 мм или 125/110 мм

# Сливные трапы



Сливные трапы из нержавеющей стали	150
Сливные трапы с дизайн решеткой	151
Сливные трапы с решеткой из нержавеющей стали	152
Сливные трапы с решеткой из пластика	156
Сливные трапы – комплектующие	158
Гидроизоляционная фольга	160

**APV110**

Сливной трап из нержавеющей стали экстремально низкий 130×130 мм боковой сток, без решетки, Гидрозатвор комбинированный SMART



Сток воды	40 л/мин
Материал	нержавеющая сталь
Количество (упаковка)	6 шт.
Количество (палета)	120 шт.

**APV120**

Сливной трап из нержавеющей стали низкий 130×130 мм боковой сток, без решетки, Гидрозатвор комбинированный SMART



Сток воды	50 л/мин
Материал	нержавеющая сталь
Количество (упаковка)	1 шт.
Количество (палета)	120 шт.

**APV130**

Сливной трап из нержавеющей стали 130×130 мм боковой сток, без решетки, Гидрозатвор комбинированный SMART



Сток воды	58 л/мин
Материал	нержавеющая сталь
Количество (упаковка)	1 шт.
Количество (палета)	120 шт.

**MPV011**

Решетка для сливных трапов из нержавеющей стали 102×102 мм, нержавеющая сталь

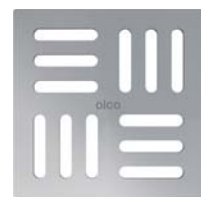

Материал	нержавеющая сталь
Количество (упаковка)	1 шт.
Количество (палета)	– шт.

**MPV012**

Решетка для сливных трапов из нержавеющей стали 102×102 мм, нержавеющая сталь



Материал	нержавеющая сталь
Количество (упаковка)	1 шт.
Количество (палета)	– шт.

**MPV013**

Решетка для сливных трапов из нержавеющей стали 92×92 мм, нержавеющая сталь



Материал	нержавеющая сталь
Количество (упаковка)	1 шт.
Количество (палета)	– шт.

**MPV014**

Решетка для сливных трапов из нержавеющей стали 102×102 мм, нержавеющая сталь

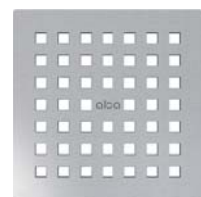

Материал	нержавеющая сталь
Количество (упаковка)	1 шт.
Количество (палета)	– шт.

**MPV015**

Решетка для сливных трапов из нержавеющей стали 102×102 мм, нержавеющая сталь

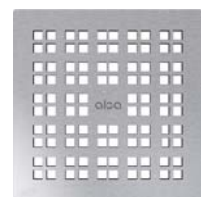

Материал	нержавеющая сталь
Количество (упаковка)	1 шт.
Количество (палета)	– шт.

**MPV016**

Решетка для сливных трапов из нержавеющей стали 92×92 мм, под кладку плитки



Материал	нержавеющая сталь
Количество (упаковка)	1 шт.
Количество (палета)	– шт.

**APVN0100**

Насадка горловины трапа + Двухсторонняя решетка 130×130 мм, нержавеющая сталь

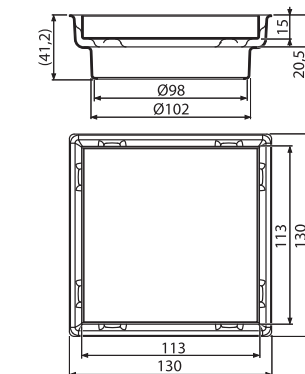

Сток воды	–
Материал	нержавеющая сталь
Количество (упаковка)	1 шт.
Количество (палета)	– шт.

**APV140**

Сливной трап 130×130 мм боковой сток, двусторонняя решетка из нержавеющей стали, гидрозатвор мокрый

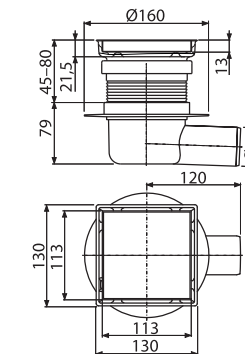

Сток воды	48 л/мин
Материал	нержавеющая сталь
Количество (упаковка)	8 шт.
Количество (палета)	160 шт.

**APV240**

Сливной трап 130×130 мм прямой сток, двусторонняя решетка из нержавеющей стали, гидрозатвор мокрый

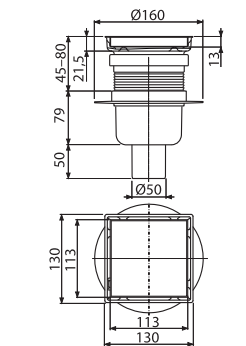

Сток воды	48 л/мин
Материал	нержавеющая сталь
Количество (упаковка)	8 шт.
Количество (палета)	160 шт.

**APV101**

Сливной трап 105×105/50 мм боковой сток, решетка из нержавеющей стали, гидрозатвор мокрый

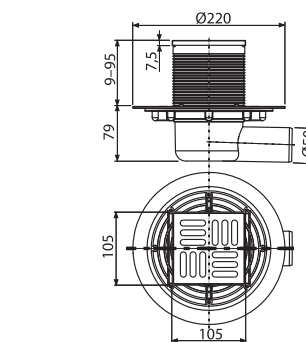

Сток воды	46 л/мин
Материал	полипропилен
Количество (упаковка)	8 шт.
Количество (палета)	160 шт.

**APV102**

Сливной трап 105×105/50 мм боковой сток, решетка из нержавеющей стали, гидрозатвор мокрый

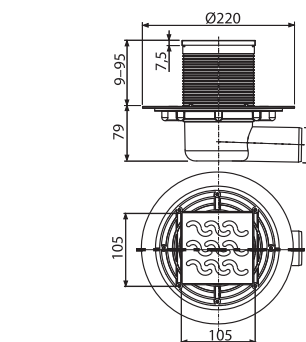

Сток воды	46 л/мин
Материал	полипропилен
Количество (упаковка)	8 шт.
Количество (палета)	160 шт.

**APV103**

Сливной трап 105×105/50 мм боковой сток, решетка из нержавеющей стали, гидрозатвор мокрый

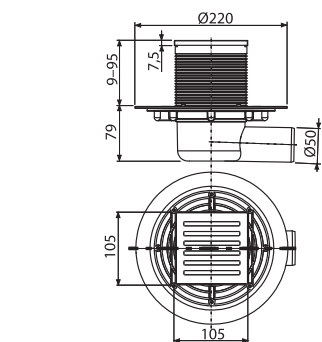

Сток воды	46 л/мин
Материал	полипропилен
Количество (упаковка)	8 шт.
Количество (палета)	160 шт.



**APV201**

Сливной трап 105×105/50/75 мм прямой сток, решетка из нержавеющей стали, гидрозатвор мокрый

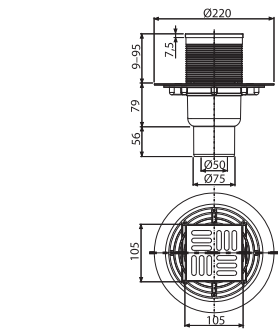
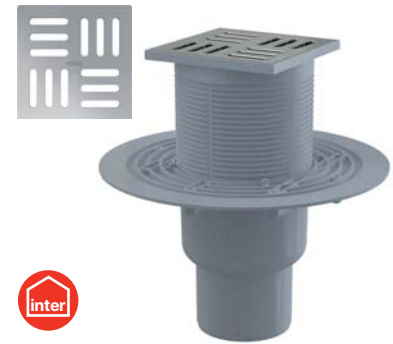

Сток воды	46 л/мин
Материал	полипропилен
Количество (упаковка)	8 шт.
Количество (палета)	160 шт.

**APV202**

Сливной трап 105×105/50/75 мм прямой сток, решетка из нержавеющей стали, гидрозатвор мокрый

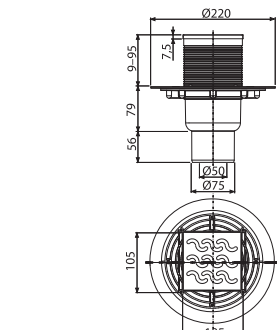
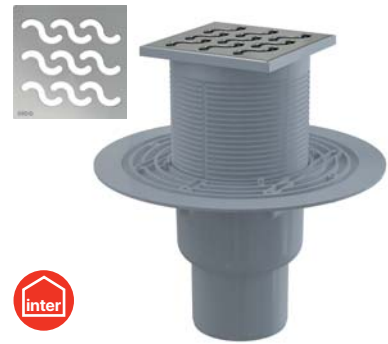

Сток воды	44 л/мин
Материал	полипропилен
Количество (упаковка)	8 шт.
Количество (палета)	160 шт.

**APV203**

Сливной трап 105×105/50/75 мм прямой сток, решетка из нержавеющей стали, гидрозатвор мокрый

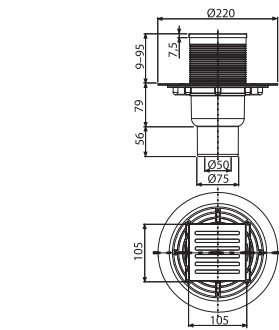
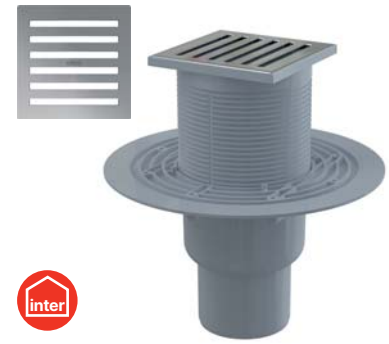

Сток воды	46 л/мин
Материал	полипропилен
Количество (упаковка)	8 шт.
Количество (палета)	160 шт.

**APV3513**

Сливной трап 105×105/50 мм боковой сток, решетка из нержавеющей стали, фланец из нержавеющей стали, воротник изоляции 2-го уровня, гидрозатвор комбинированный SMART

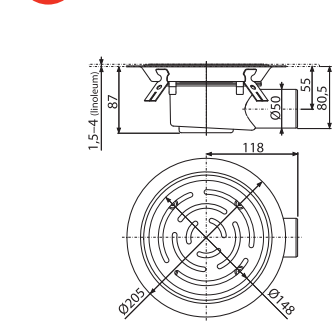

Сток воды	46 л/мин
Материал	нержавеющая сталь, полипропилен
Количество (упаковка)	1 шт.
Количество (палета)	120 шт.

**APV3344**

Сливной трап 105×105/50/75 мм боковой сток, решетка из нержавеющей стали, фланец из нержавеющей стали, воротник изоляции 2-го уровня, гидрозатвор сухой и мокрый

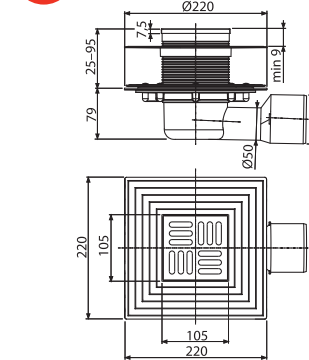

Сток воды	46/62 л/мин
Материал	полипропилен
Количество (упаковка)	8 шт.
Количество (палета)	128 шт.

**APV4344**

Сливной трап 105×105/50/75 мм прямой сток, решетка из нержавеющей стали, фланец из нержавеющей стали, воротник изоляции 2-го уровня, гидрозатвор сухой и мокрый

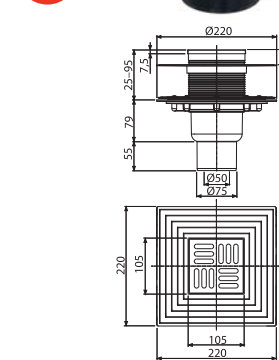

Сток воды	46/62 л/мин
Материал	полипропилен
Количество (упаковка)	8 шт.
Количество (палета)	160 шт.

**APV3444**

Сливной трап 150×150/50/75 мм боковой сток, решетка из нержавеющей стали, фланец из нержавеющей стали, воротник изоляции 2-го уровня, гидрозатвор сухой и мокрый

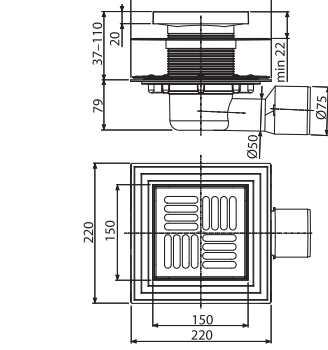

Сток воды	46/62 л/мин
Материал	полипропилен
Количество (упаковка)	8 шт.
Количество (палета)	128 шт.

**APV4444**

Сливной трап 150×150/50/75 мм прямой сток, решетка из нержавеющей стали, фланец из нержавеющей стали, воротник изоляции 2-го уровня, гидрозатвор сухой и мокрый

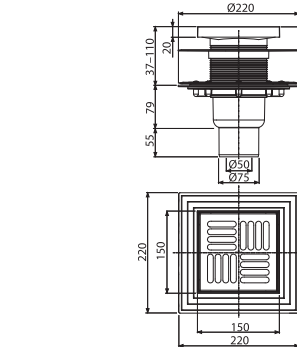

Сток воды	46/62 л/мин
Материал	полипропилен
Количество (упаковка)	8 шт.
Количество (палета)	160 шт.

**APV26C**

Сливной трап 105×105/50 мм боковой сток, решетка из нержавеющей стали, воротник изоляции 2-го уровня, гидрозатвор сухой

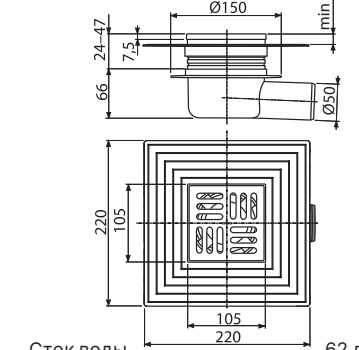

Сток воды	62 л/мин
Материал	АБС, полипропилен
Количество (упаковка)	8 шт.
Количество (палета)	160 шт.

**APV26**

Сливной трап 105×105/50 мм боковой сток, решетка из нержавеющей стали, гидрозатвор мокрый

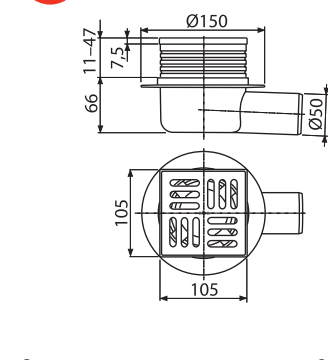

Сток воды	32 л/мин
Материал	АБС, полипропилен
Количество (упаковка)	25 шт.
Количество (палета)	400 шт.

**APV1324**

Сливной трап 105×105/50 мм боковой сток, решетка из нержавеющей стали, фланец из нержавеющей стали, воротник изоляции 2-го уровня, гидрозатвор комбинированный SMART

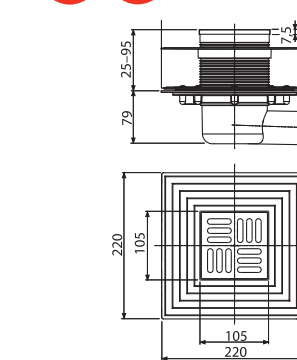
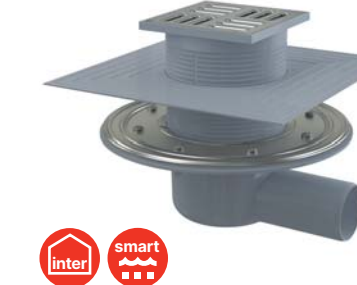

Сток воды	37 л/мин
Материал	полипропилен
Количество (упаковка)	8 шт.
Количество (палета)	128 шт.

**APV2324**

Сливной трап 105×105/50/75 мм прямой сток, решетка из нержавеющей стали, фланец из нержавеющей стали, воротник изоляции 2-го уровня, гидрозатвор комбинированный SMART

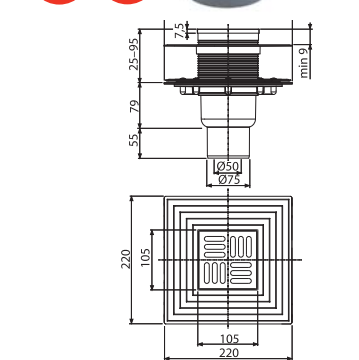

Сток воды	37 л/мин
Материал	полипропилен
Количество (упаковка)	8 шт.
Количество (палета)	160 шт.

**APV1321**

Сливной трап 105×105/50 мм боковой сток, решетка из нержавеющей стали, гидрозатвор комбинированный SMART

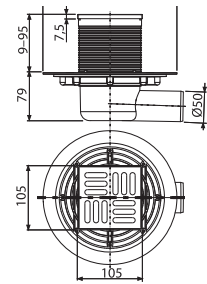

Сток воды	37 л/мин
Материал	полипропилен
Количество (упаковка)	8 шт.
Количество (палета)	160 шт.

**APV2321**

Сливной трап 105×105/50/75 мм прямой сток, решетка из нержавеющей стали, гидрозатвор комбинированный SMART

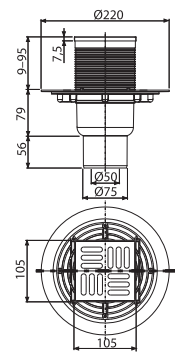

Сток воды	37 л/мин
Материал	полипропилен
Количество (упаковка)	8 шт.
Количество (палета)	160 шт.

**APV1311**

Сливной трап 105×105/50 мм боковой сток, решетка из нержавеющей стали, гидрозатвор мокрый

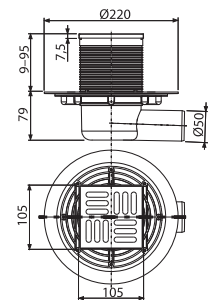

Сток воды	46 л/мин
Материал	полипропилен
Количество (упаковка)	8 шт.
Количество (палета)	160 шт.

**APV32BLACK**

Сливной трап 105×105/50 мм прямой сток, решетка из нержавеющей стали черный-мат, гидрозатвор комбинированный SMART

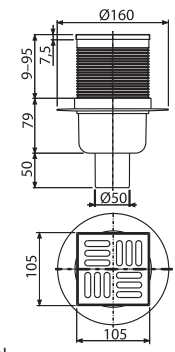

Сток воды	37 л/мин
Материал	АБС, полипропилен
Количество (упаковка)	20 шт.
Количество (палета)	320 шт.

**APV32**

Сливной трап 105×105/50 мм прямой сток, решетка из нержавеющей стали, гидрозатвор комбинированный SMART

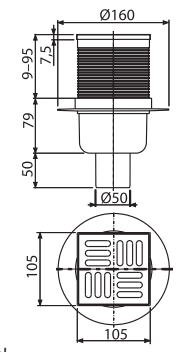

Сток воды	37 л/мин
Материал	АБС, полипропилен
Количество (упаковка)	20 шт.
Количество (палета)	320 шт.

**APV1**

Сливной трап 105×105/50 мм боковой сток, решетка из нержавеющей стали, гидрозатвор мокрый

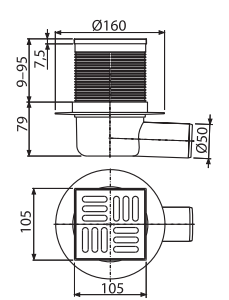

Сток воды	46 л/мин
Материал	АБС, полипропилен
Количество (упаковка)	20 шт.
Количество (палета)	320 шт.

**APV2311**

Сливной трап 105×105/50/75 мм прямой сток, решетка из нержавеющей стали, гидрозатвор мокрый

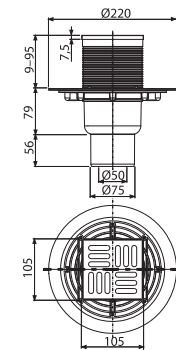

Сток воды	46 л/мин
Материал	полипропилен
Количество (упаковка)	8 шт.
Количество (палета)	160 шт.

**APV31BLACK**

Сливной трап 105×105/50 мм боковой сток, решетка из нержавеющей стали, черный-мат, гидрозатвор комбинированный SMART

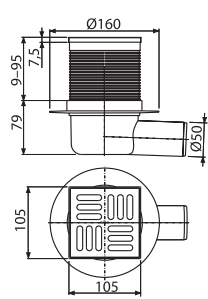

Сток воды	37 л/мин
Материал	АБС, полипропилен
Количество (упаковка)	20 шт.
Количество (палета)	320 шт.

**APV31**

Сливной трап 105×105/50 мм боковой сток, решетка из нержавеющей стали, гидрозатвор комбинированный SMART

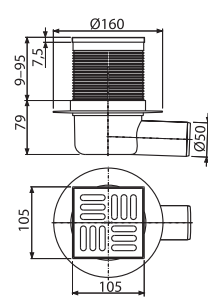

Сток воды	37 л/мин
Материал	АБС, полипропилен
Количество (упаковка)	20 шт.
Количество (палета)	320 шт.

**APV2**

Сливной трап 105×105/50 мм прямой сток, решетка из нержавеющей стали, гидрозатвор мокрый

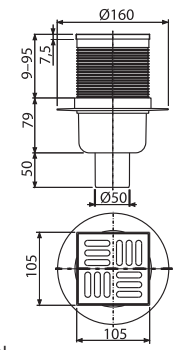

Сток воды	46 л/мин
Материал	АБС, полипропилен
Количество (упаковка)	20 шт.
Количество (палета)	320 шт.

**APV5411**

Сливной трап 150×150/50 мм боковой сток, решетка из нержавеющей стали, гидрозатвор мокрый

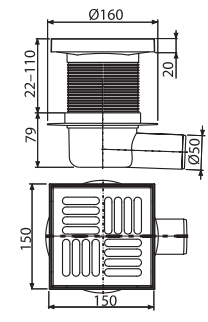

Сток воды	46 л/мин
Материал	АБС, полипропилен
Количество (упаковка)	15 шт.
Количество (палета)	240 шт.

**APV6411**

Сливной трап 150×150/50 мм прямой сток, решетка из нержавеющей стали, гидрозатвор мокрый

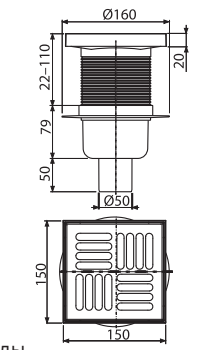

Сток воды	46 л/мин
Материал	АБС, полипропилен
Количество (упаковка)	15 шт.
Количество (палета)	240 шт.

**APV12**

Сливной трап 150×150/110 мм боковой сток, решетка из нержавеющей стали, воротник изоляции 2-го уровня, гидрозатвор мокрый

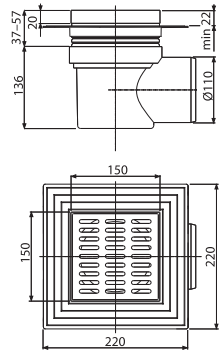

Сток воды	89 л/мин
Материал	полипропилен
Количество (упаковка)	8 шт.
Количество (палета)	160 шт.

**APV13**

Сливной трап 150×150/110 мм прямой сток, решетка из нержавеющей стали, воротник изоляции 2-го уровня, гидрозатвор мокрый

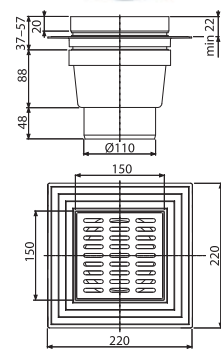

Сток воды	89 л/мин
Материал	полипропилен
Количество (упаковка)	8 шт.
Количество (палета)	160 шт.

**APV10**

Сливной трап 150×150/110 мм боковой сток, решетка серая, воротник изоляции 2-го уровня, гидрозатвор мокрый

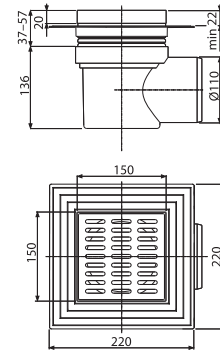

Сток воды	80 л/мин
Материал	полипропилен
Количество (упаковка)	8 шт.
Количество (палета)	160 шт.

**APV5211**

Сливной трап 150×150/50 мм боковой сток, решетка серая, гидрозатвор мокрый

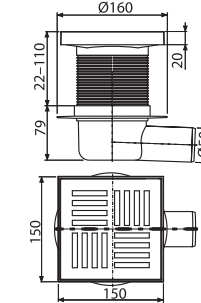

Сток воды	46 л/мин
Материал	АБС, полипропилен
Количество (упаковка)	15 шт.
Количество (палета)	240 шт.

**APV6211**

Сливной трап 150×150/50 мм прямой сток, решетка серая, гидрозатвор мокрый

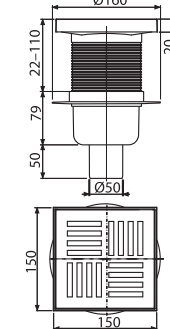

Сток воды	46 л/мин
Материал	АБС, полипропилен
Количество (упаковка)	15 шт.
Количество (палета)	240 шт.

**APV3**

Сливной трап 150×150/50 мм боковой сток, решетка серая, гидрозатвор мокрый

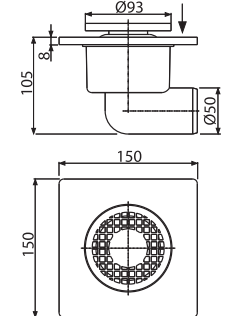

Сток воды	24 л/мин
Материал	полипропилен
Количество (упаковка)	50 шт.
Количество (палета)	600 шт.

**APV11**

Сливной трап 150×150/110 мм прямой сток, решетка серая, воротник изоляции 2-го уровня, гидрозатвор мокрый

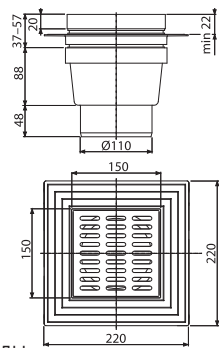

Сток воды	80 л/мин
Материал	АБС, полипропилен
Количество (упаковка)	8 шт.
Количество (палета)	160 шт.

**APV5111**

Сливной трап 105×105/50 мм боковой сток, решетка серая, гидрозатвор мокрый

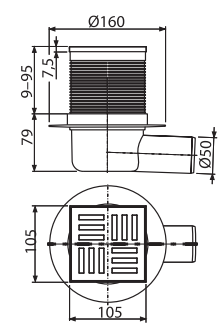

Сток воды	46 л/мин
Материал	АБС, полипропилен
Количество (упаковка)	20 шт.
Количество (палета)	320 шт.

**APV6111**

Сливной трап 105×105/50 мм прямой сток, решетка серая, гидрозатвор мокрый

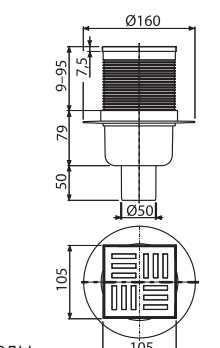

Сток воды	46 л/мин
Материал	АБС, полипропилен
Количество (упаковка)	20 шт.
Количество (палета)	320 шт.

**APV4**

Сливной трап 150×150/50 мм прямой сток, решетка серая, гидрозатвор мокрый

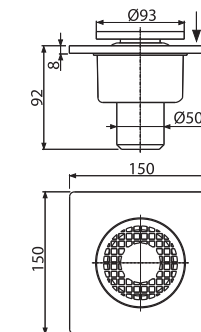

Сток воды	24 л/мин
Материал	полипропилен
Количество (упаковка)	50 шт.
Количество (палета)	600 шт.

**APV15**

Сливной трап 150×150/50 мм боковой сток, решетка белая, гидрозатвор мокрый

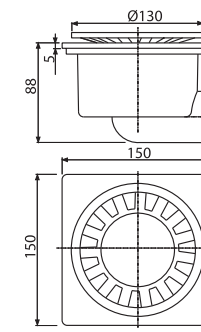

Сток воды	24 л/мин
Материал	АБС
Количество (упаковка)	20 шт.
Количество (палета)	320 шт.

**APV16**

Сливной трап 150×150/50 мм прямой сток, решетка серая, гидрозатвор мокрый

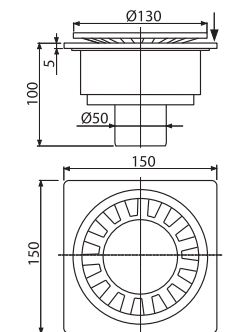

Сток воды	24 л/мин
Материал	АБС
Количество (упаковка)	20 шт.
Количество (палета)	320 шт.



**APV0006**

Прокладка фланца из нержавеющей стали



Материал	резина (NBR)
Количество (упаковка)	1 шт.
Количество (палета)	–

**MPV001**

Дизайн решетка 102×102 мм, нержавеющая сталь



Материал	нержавеющая сталь
Количество (упаковка)	1 шт.
Количество (палета)	–

**MPV001-ANTIC**

Дизайн решетка 102×102 мм, бронза-антик



Материал	латунь с поверхностной обработкой бронза-антик
Количество (упаковка)	1 шт.
Количество (палета)	–

**MPV002**

Дизайн решетка 102×102 мм, нержавеющая сталь



Материал	нержавеющая сталь
Количество (упаковка)	1 шт.
Количество (палета)	–

**MPV003**

Дизайн решетка 102×102 мм, нержавеющая сталь



Материал	нержавеющая сталь
Количество (упаковка)	1 шт.
Количество (палета)	–

**MPV004**

Решетка 102×102 мм, нержавеющая сталь



Материал	нержавеющая сталь
Количество (упаковка)	1 шт.
Количество (палета)	–

**MPV004-BLACK**

Решетка 102×102 мм, нержавеющая сталь, черный-мат



Материал	нержавеющая сталь
Количество (упаковка)	1 шт.
Количество (палета)	–

**APV0010**

Гидрозатвор мокрый



Сток воды	46 л/мин
Материал	полипропилен
Количество (упаковка)	50 шт.
Количество (палета)	1400 шт.

**APV0020**

Гидрозатвор комбинированный SMART



Сток воды	37 л/мин
Материал	полипропилен
Количество (упаковка)	50 шт.
Количество (палета)	1400 шт.

**APV0030**

Гидрозатвор сухой



Сток воды	57–62 л/мин
Материал	полипропилен
Количество (упаковка)	50 шт.
Количество (палета)	1400 шт.

**APV0050**

Гидрозатвор мокрый для APV26, APV26C



Сток воды	32 л/мин
Количество (упаковка)	50 шт.
Количество (палета)	1400 шт.
Материал	полипропилен

**APV0060**

Гидрозатвор сухой для APV26, APV26C



Сток воды	62 л/мин
Количество (упаковка)	50 шт.
Количество (палета)	1400 шт.
Материал	полипропилен

**APV0800**

Насадка горловины трапа DN105



Количество (упаковка)	–
Количество (палета)	–
Материал	полипропилен

**P143**

Гидрозатвор комбинированный SMART для APZ-S6



Количество (упаковка)	1 шт.
Количество (палета)	– шт.

**P144**

Гидрозатвор комбинированный SMART для APZ-S9



Количество (упаковка)	1 шт.
Количество (палета)	– шт.

**P145**

Гидрозатвор комбинированный SMART для APZ-S12



Количество (упаковка)	1 шт.
Количество (палета)	– шт.

**AIZ1**

Гидроизоляционный самоклеящийся  
воротник для сливного трапа 300×300  
мм



Количество (упаковка) 50 шт.  
Количество (палета) 1400 шт.

**AIZ3**

Гидроизоляционная фольга  
1300×1300 мм



Количество (упаковка) 10 шт.  
Количество (палета) 160 шт.

**СОВМЕСТИМОСТЬ ТРАПОВ С ГИДРОЗАТВОРАМИ**

Тип гидрозатворов	Артикул	В упаковке	100% совместимость
мокрый	APV0010	APV140, APV240, APV101, APV201, APV102, APV202, APV103, APV203, APV1311, APV2311, APV1, APV2, APV5411, A6411, APV5111, APV6111, APV5211, APV6211, APV3344, APV4344, APV3444, APV4444	APV1324, APV2324, APV1321, APV2321, APV31, APV31BLACK, APV32, APV32BLACK
SMART	APV0020	APV1324, APV2324, APV1321, APV2321	APV140, APV240, APV101, APV201, APV102, APV202, APV103, APV203, APV1311, APV2311, APV1, APV2, APV5411, A6411, APV5111, APV6111, APV5211, APV6211, APV3344, APV4344, APV3444, APV4444, APV1324, APV2324, APV1321, APV2321, APV31, APV32
сухой	APV0030	APV1324, APV2324, APV1321, APV2321, APV31, APV32, APV3344, APV4344, APV3444, APV4444	APV140, APV240, APV101, APV201, APV102, APV202, APV103, APV203, APV1311, APV2311, APV1, APV2, APV5411, A6411, APV5111, APV6111, APV5211, APV6211, APV1324, APV2324, APV1321, APV2321
мокрый – сниженный	APV0050	APV26	APV26C
сухой – сниженный	APV0060	APV26C	APV26



# Сифоны

Изделия из переработанного материала	166
Сифоны для ванны	168
Сифоны для ванны Basic	168
Сифоны для ванны автомат	168
Сифоны для ванны CLICK/CLACK	171
Сифоны для ванны с напуском воды через перелив	172
Сифоны для гидромассажных ванн	174
Сифоны для ванны – комплектующие	175
Сифоны для душевых поддонов	176
Сифоны для душевых поддонов CLICK/CLACK	176
Сифоны для душевых поддонов DN50–DN60	176
Сифоны для душевых поддонов DN90	178
Сниженные сифоны для душевых поддонов	180
Сифоны для умывальников	181
Сифоны для умывальников со сливом	181
Сифоны для умывальников с накидной гайкой	182
Сифоны для умывальников – сливные решетки	182
Изделия из металла	183
Сифоны для умывальников – донные клапаны CLICK/CLACK	183
Угловые вентили	186
Сифоны для умывальников	188
Сифоны для моек	191
Сифоны для моек со сливом	191
Сифоны для моек с накидной гайкой	194
Сифоны для моек – сливные решетки	195
Сифоны для умывальников и моек – комплектующие	196
Сифоны для писсуаров и биде	199
Сифоны для сбора конденсата	200
Сифоны для стиральных машин	201
Сифоны для стиральных машин – комплектующие	201





## Мы производим из вторичного сырья

Мы ответственная компания, которая думает о будущих поколениях. Именно поэтому мы с уважением относимся к окружающей среде. Мы производим из переработанного материала, избавляя планету от пластиковых отходов и превращая их в полезный продукт. Мы упаковываем нашу продукцию в перерабатываемые материалы и, таким образом, не производим даже вторичных отходов.



- Изготовлено в Чешской Республике
- Низкий углеродный след
- Производственный процесс без отходов



## Процесс переработки пластика



### ТРИ ВИДА УПАКОВКИ

Мы можем упаковать продукцию, изготовленную из переработанного материала, тремя способами. Для этих целей мы используем биоразлагаемую упаковку или перерабатываемую пленку LDPE.



ПЕРЕРАБОТАННАЯ ПЛЁНКА LDPE



КОРОБКА



НИТЬ



ecological production

# Изделия из переработанного пластика



- Высшее качество – **прочность, герметичность, длительный срок службы**
- Устойчивые продукты с **низким углеродным следом**
- Мы упаковываем в **биоразлагаемую упаковку или перерабатываемую плёнку LDPE**

### A33-ECO-XYZ

Донный клапан сифона для мойки 6/4" с решеткой из нержавеющей стали DN70



Материал переработанный полипропилен

### A34-ECO-XYZ

Донный клапан сифона для мойки удлиненный 6/4" с решеткой из нержавеющей стали DN70



Материал переработанный полипропилен

### A430P-ECO-XYZ

Сифон для умывальника DN32 с накладной гайкой 5/4"



Материал переработанный полипропилен

### A434-ECO-XYZ

Сифон для умывальника DN40, экономящий пространство, с накладной гайкой 5/4"



Материал переработанный полипропилен

### A872P-ECO-XYZ

Сифон для мойки, экономящий пространство, со штуцером и с накладной гайкой 6/4"



Материал переработанный полипропилен

### A80-DN40-ECO-XYZ

Сифон трубчатый с накладной гайкой 6/4"

### A80-DN50-ECO-XYZ

Сифон трубчатый с накладной гайкой 6/4"



Материал переработанный полипропилен

### A81-DN40-ECO-XYZ

Сифон трубчатый с накладной гайкой 6/4" и штуцером

### A81-DN50-ECO-XYZ

Сифон трубчатый с накладной гайкой 6/4" и штуцером



Материал переработанный полипропилен

### A443P-DN50/40-ECO-XYZ

Сифон для мойки с накладной гайкой 6/4" и штуцером



Материал переработанный полипропилен

### A44MN-DN40-ECO-XYZ

Патрубок с накладной гайкой 6/4"



Материал переработанный полипропилен

### A44M-DN40-ECO-XYZ

Патрубок с накладной гайкой 6/4" и двумя штуцерами



Материал переработанный полипропилен

### P156Z-ECO-XYZ

Колено с двумя штуцерами DN40/32 / 8-23 с клапанами



Материал переработанный полипропилен

### APS3-ECO-XYZ

Сифон для стиральной машины под штукатурку DN40 и DN50, нержавеющая сталь



Материал переработанный полипропилен

### A750-ECO-XYZ

Гибкое соединение 5/4"×32/40, пластик



Материал переработанный полипропилен

### A770-ECO-XYZ

Гибкое соединение 6/4"×40/50, пластик



Материал переработанный полипропилен

### Код в зависимости от типа упаковки

В зависимости от выбора эко-упаковки продукта меняется окончание кода заказа.

### A33-ECO-XYZ

-1900 переработанная плёнка LDPE

-1800 коробка

-1700 НИТЬ

**A501**  
Сифон для ванны, хром

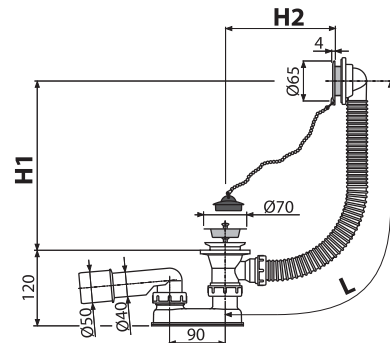

Количество (упаковка) 20 шт.  
Количество (палета) 320 шт.  
Материал – донный клапан/решетка перелива ПВХ/пластик

**A502**  
Сифон для ванны, белый

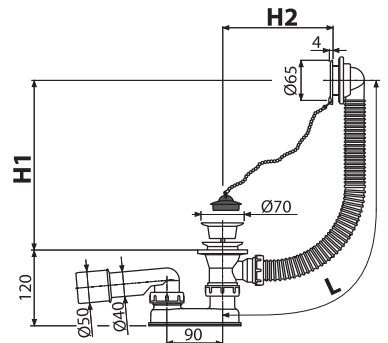

Количество (упаковка) 20 шт.  
Количество (палета) 320 шт.  
Материал – донный клапан/решетка перелива ПВХ/пластик

**A51B**  
Сифон для ванны автомат комплект, белый

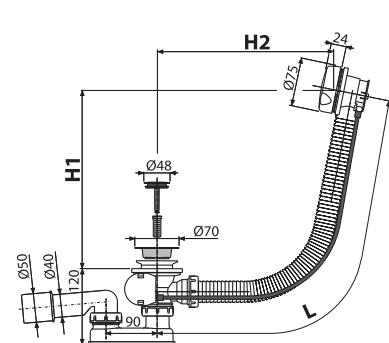

Количество (упаковка) 20 шт.  
Количество (палета) 320 шт.  
Материал – донный клапан/поворотная накладка металл/пластик

**A55K**  
Сифон для ванны автомат комплект, металл

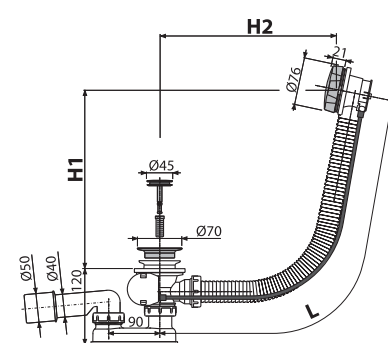
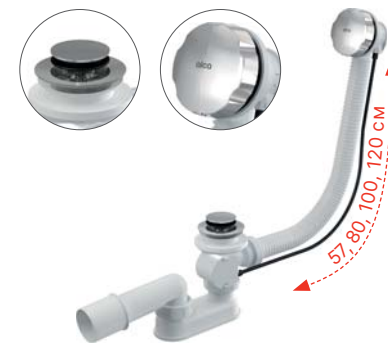

Количество (упаковка) 20 шт.  
Количество (палета) 320 шт.  
Материал – донный клапан/поворотная накладка металл/металл

**A55ANTIC**  
Сифон для ванны автомат комплект, бронза-антик

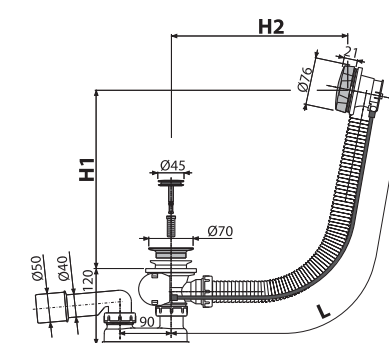

Количество (упаковка) 20 шт.  
Количество (палета) 320 шт.  
Материал – донный клапан/поворотная накладка металл/металл

**A55BLACK**  
Сифон для ванны автомат комплект, черный-мат

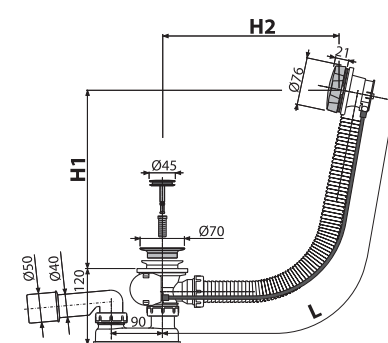

Количество (упаковка) 20 шт.  
Количество (палета) 320 шт.  
Материал – донный клапан/поворотная накладка металл/металл

**A51BM**  
Сифон для ванны автомат комплект, белый

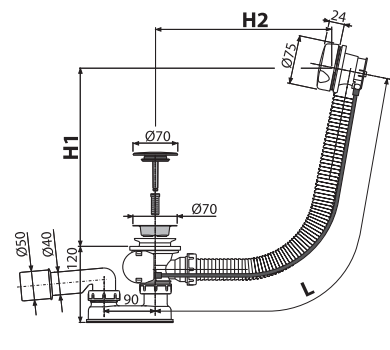

Количество (упаковка) 20 шт.  
Количество (палета) 320 шт.  
Материал – донный клапан/поворотная накладка пластик/пластик

**A51CR**  
Сифон для ванны автомат комплект, хром

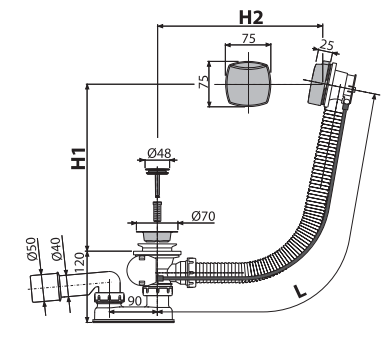

Количество (упаковка) 20 шт.  
Количество (палета) 320 шт.  
Материал – донный клапан/поворотная накладка металл/пластик

**A51CRM**  
Сифон для ванны автомат комплект, хром

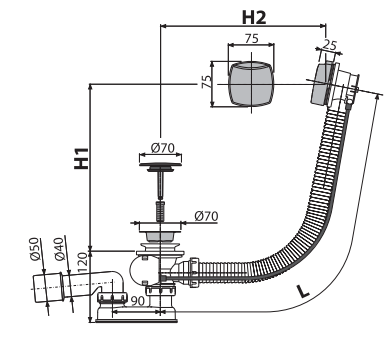

Количество (упаковка) 20 шт.  
Количество (палета) 320 шт.  
Материал – донный клапан/поворотная накладка пластик/пластик

**A55K-G-P**  
Сифон для ванны автомат комплект, GOLD-глянец

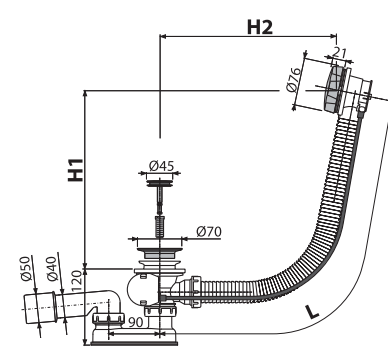
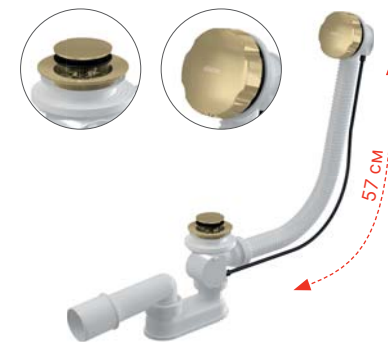

Количество (упаковка) 20 шт.  
Количество (палета) 320 шт.  
Материал – донный клапан/поворотная накладка металл/металл

**A55K-G-B**  
Сифон для ванны автомат комплект, GOLD-красованный мат

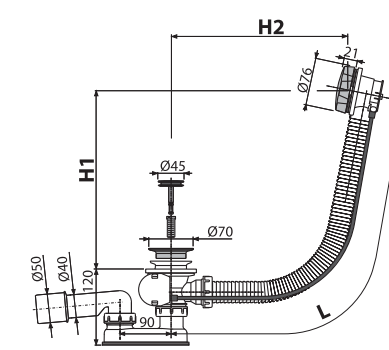
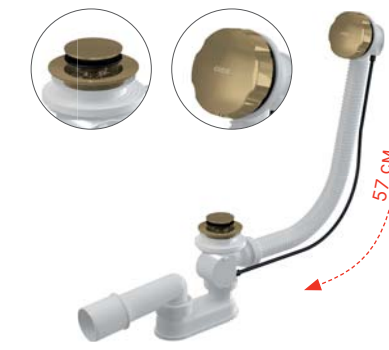

Количество (упаковка) 20 шт.  
Количество (палета) 320 шт.  
Материал – донный клапан/поворотная накладка металл/металл

**A55K-RG-P**  
Сифон для ванны автомат комплект, RED GOLD-глянец

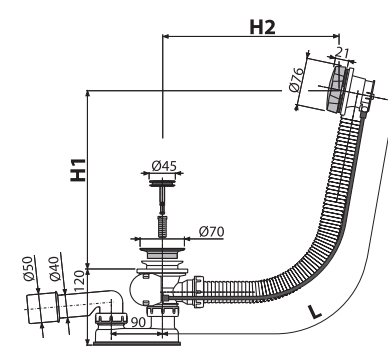
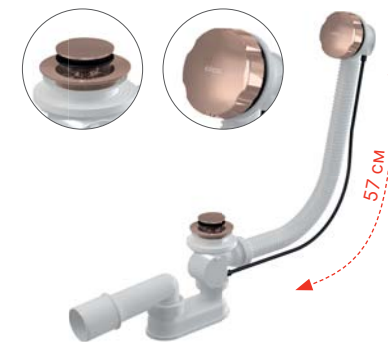

Количество (упаковка) 20 шт.  
Количество (палета) 320 шт.  
Материал – донный клапан/поворотная накладка металл/металл



**A55K-RG-B**

Сифон для ванны автомат комплект, RED GOLD-крацованный мат

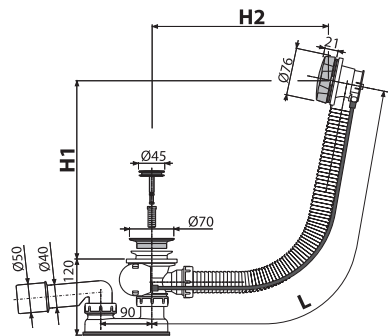

Количество (упаковка) 20 шт.  
Количество (палета) 320 шт.  
Материал – донный клапан/поворотная накладка металл/металл

**A55K-N-P**

Сифон для ванны автомат комплект, NICKEL-глянец

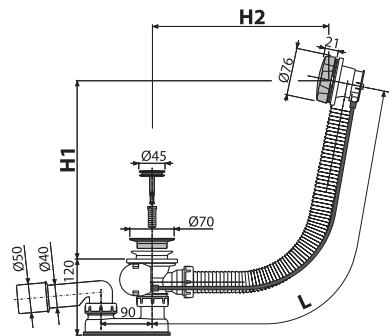

Количество (упаковка) 20 шт.  
Количество (палета) 320 шт.  
Материал – донный клапан/поворотная накладка металл/металл

**A55K-N-B**

Сифон для ванны автомат комплект, NICKEL-крацованный мат

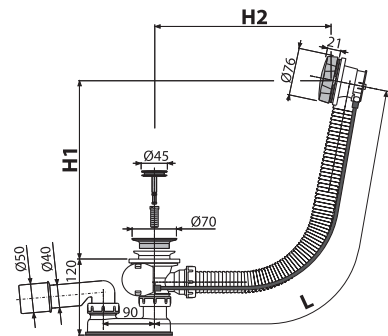

Количество (упаковка) 20 шт.  
Количество (палета) 320 шт.  
Материал – донный клапан/поворотная накладка металл/металл

**A504CKM**

Сифон для ванны CLICK/CLACK, металл

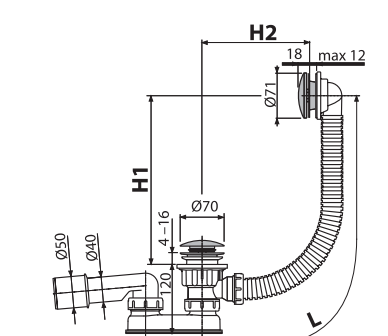

Количество (упаковка) 20 шт.  
Количество (палета) 320 шт.  
Материал – донный клапан/поворотная накладка металл/металл

**A507CKM**

Сифон для ванны CLICK/CLACK, металл

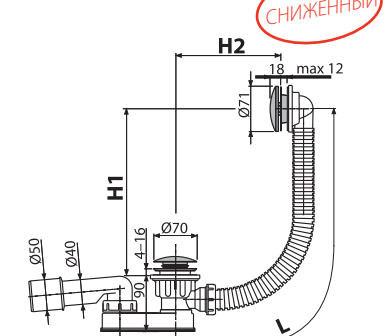

Количество (упаковка) 20 шт.  
Количество (палета) 320 шт.  
Материал – донный клапан/поворотная накладка металл/металл

**A516CKM**

Сифон для ванны CLICK/CLACK с плоским переливом, хром

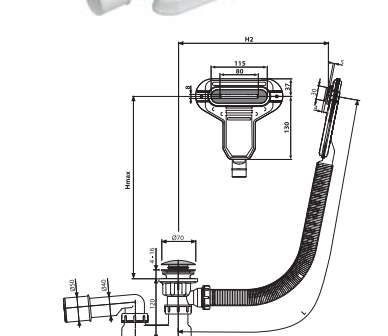

Количество (упаковка) 20 шт.  
Количество (палета) 320 шт.  
Материал – донный клапан/крышка металл/пластик

**A55K-GM-P**

Сифон для ванны автомат комплект, GUN METAL-глянец

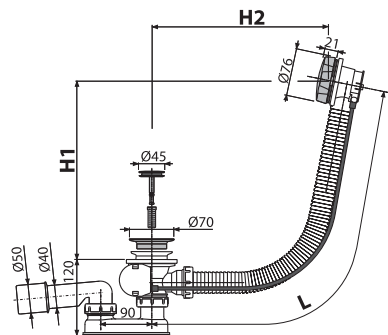

Количество (упаковка) 20 шт.  
Количество (палета) 320 шт.  
Материал – донный клапан/поворотная накладка металл/металл

**A55K-GM-B**

Сифон для ванны автомат комплект, GUN METAL-крацованный мат

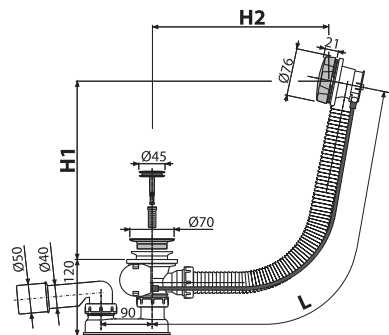

Количество (упаковка) 20 шт.  
Количество (палета) 320 шт.  
Материал – донный клапан/поворотная накладка металл/металл

**A55KM**

Сифон для ванны автомат, металл

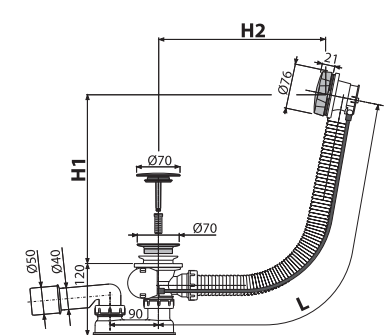

Количество (упаковка) 20 шт.  
Количество (палета) 320 шт.  
Материал – донный клапан/поворотная накладка пластик/металл

**A507BLACK**

Сифон для ванны CLICK/CLACK, черный-мат

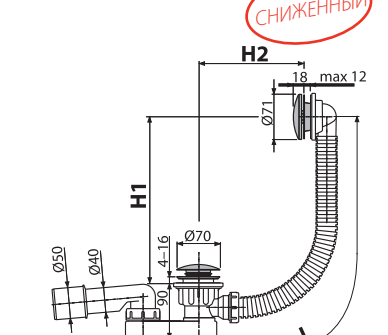

Количество (упаковка) 20 шт.  
Количество (палета) 320 шт.  
Материал – донный клапан/поворотная накладка металл/металл

**A505CRM**

Сифон для ванны CLICK/CLACK, хром

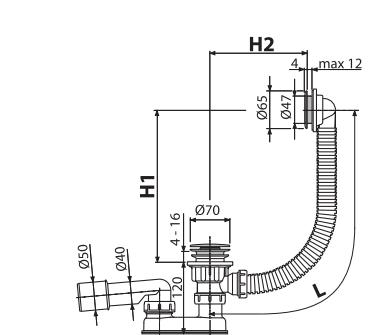

Количество (упаковка) 20 шт.  
Количество (палета) 320 шт.  
Материал – донный клапан/решетка перелива пластик/пластик

**A505CKM**

Сифон для ванны CLICK/CLACK, металл

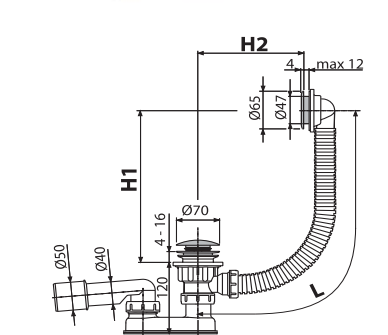

Количество (упаковка) 20 шт.  
Количество (палета) 320 шт.  
Материал – донный клапан/решетка перелива металл/пластик

**A508CKM**

Сифон для ванны CLICK/CLACK с напуском воды через перелив, хром

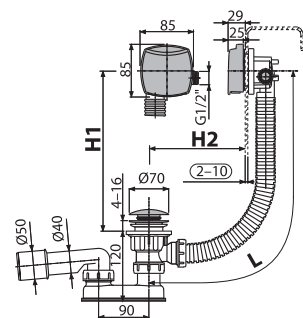

Количество (упаковка)	12 шт.
Количество (палета)	192 шт.
Материал – донный клапан/поворотная накладка	металл/пластик

**A509CKM**

Сифон для ванны CLICK/CLACK с напуском воды через перелив для ванн с толстыми стенками, хром

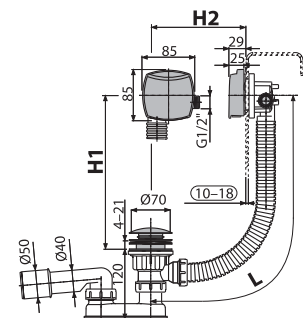

Количество (упаковка)	12 шт.
Количество (палета)	192 шт.
Материал – донный клапан/поворотная накладка	металл/пластик

**A564CRM1**

Сифон для ванны автомат с напуском воды через перелив, хром

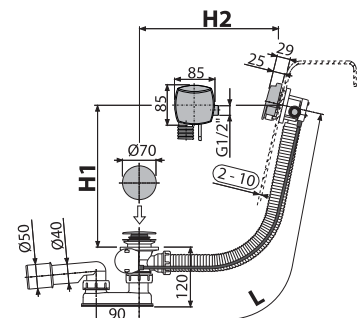

Количество (упаковка)	12 шт.
Количество (палета)	192 шт.
Материал – донный клапан/поворотная накладка	пластик/пластик

**A564CRM2**

Сифон для ванны автомат с напуском воды через перелив, хром

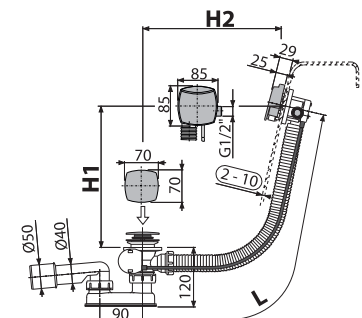

Количество (упаковка)	12 шт.
Количество (палета)	192 шт.
Материал – донный клапан/поворотная накладка	пластик/пластик

**A564CRM3**

Сифон для ванны автомат с напуском воды через перелив, хром

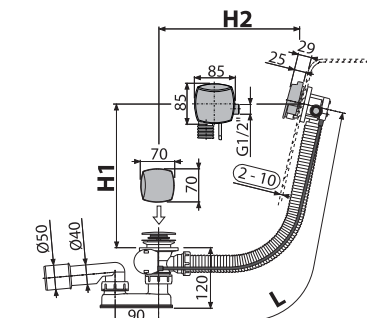

Количество (упаковка)	12 шт.
Количество (палета)	192 шт.
Материал – донный клапан/поворотная накладка	пластик/пластик

**A564KM1**

Сифон для ванны автомат с напуском воды через перелив, металл

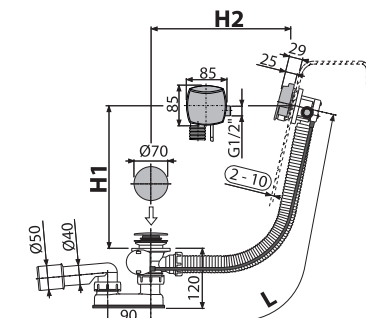

Количество (упаковка)	12 шт.
Количество (палета)	192 шт.
Материал – донный клапан/поворотная накладка	металл/металл

**Очистка сверху**

Продукты, содержащие донные клапаны с очисткой сверху (A392C, A392BLACK, A504CKM, A505CKM, A507CKM, A507BLACK, A508CKM, A509CKM, A516CKM, A465C-50, A465BLACK-50) теперь имеют новое конструктивное решение для легкой очистки сифона.



**ИННОВАЦИЯ МЕХАНИЗМА ДЛЯ УВЕЛИЧЕНИЯ СРОКА СЛУЖБЫ**

**ЛЕГКАЯ ОЧИСТКА СЪЕМНЫЙ ДОННЫЙ КЛАПАН**

Легкая очистка сифона сверху из зоны ванны или раковины



**A564BLACK**

Сифон для ванны автомат с напуском воды через перелив, черный-мат

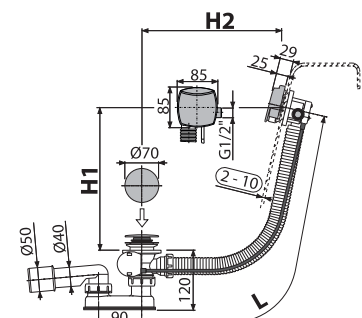

Количество (упаковка)	12 шт.
Количество (палета)	192 шт.
Материал – донный клапан/поворотная накладка	металл/металл

**A564KM3**

Сифон для ванны автомат с напуском воды через перелив, металл

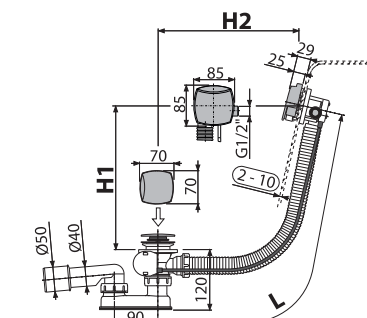

Количество (упаковка)	12 шт.
Количество (палета)	192 шт.
Материал – донный клапан/поворотная накладка	металл/металл

**A565CRM1**

Сифон для ванны с напуском воды через перелив для ванн с толстыми стенками, хром

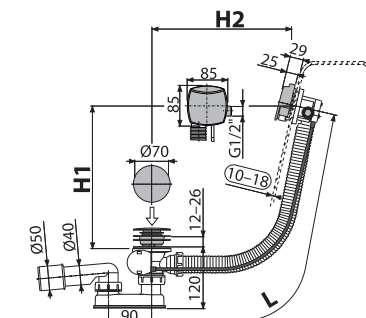

Количество (упаковка)	12 шт.
Количество (палета)	192 шт.
Материал – донный клапан/поворотная накладка	пластик/пластик



**A565CRM2**

Сифон для ванны с напуском воды через перелив для ванн с толстыми стенками, хром

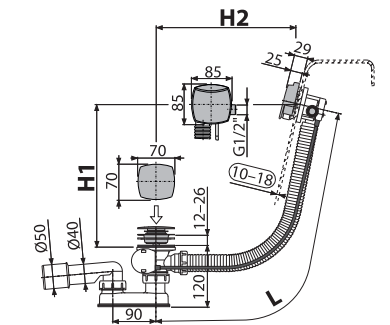

Количество (упаковка)	12 шт.
Количество (палета)	192 шт.
Материал – донный клапан/поворотная накладка	пластик/пластик

**A565CRM3**

Сифон для ванны с напуском воды через перелив для ванн с толстыми стенками, хром

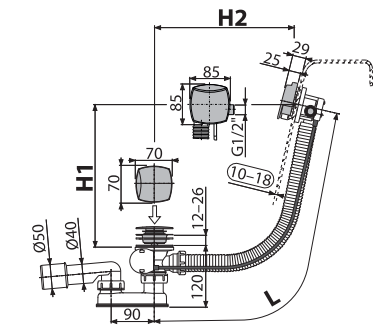

Количество (упаковка)	12 шт.
Количество (палета)	192 шт.
Материал – донный клапан/поворотная накладка	пластик/пластик

**A565KM1**

Сифон для ванны с напуском воды через перелив для ванн с толстыми стенками, металл

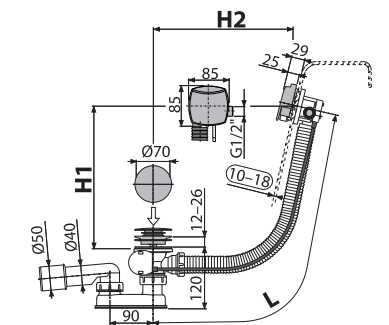

Количество (упаковка)	12 шт.
Количество (палета)	192 шт.
Материал – донный клапан/поворотная накладка	металл/металл

**A565KM3**

Сифон для ванны с напуском воды через перелив для ванн с толстыми стенками, металл

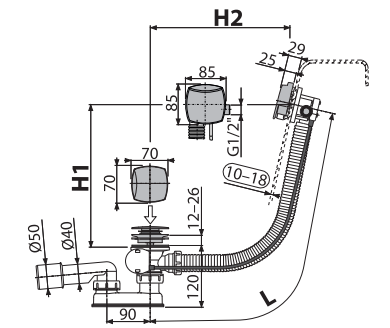

Количество (упаковка)	12 шт.
Количество (палета)	192 шт.
Материал – донный клапан/поворотная накладка	металл/металл

**A566-112122-57**

Сифон для гидромассажных ванн, хром

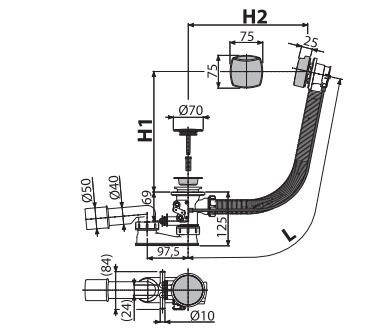
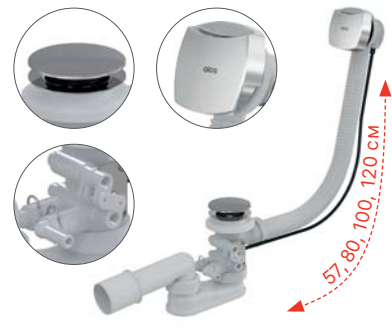

Количество (упаковка)	12 шт.
Количество (палета)	192 шт.
Материал – донный клапан/поворотная накладка	пластик/пластик

**A566-273133-57**

Сифон для гидромассажных ванн с напуском через перелив, металл

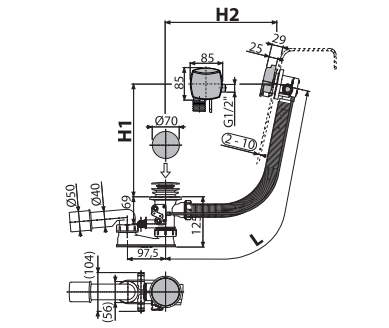

Количество (упаковка)	12 шт.
Количество (палета)	192 шт.
Материал – донный клапан/поворотная накладка	металл/металл

**A53-DN40**

Гидрозатвор

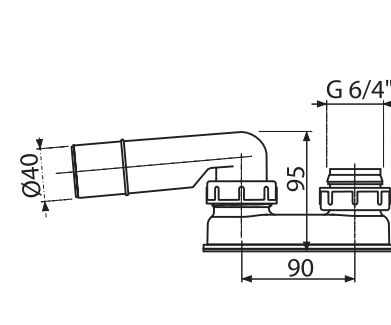

Количество (упаковка)	75 шт.
Количество (палета)	1200 шт.
Материал	полипропилен

**A53-DN50**

Гидрозатвор

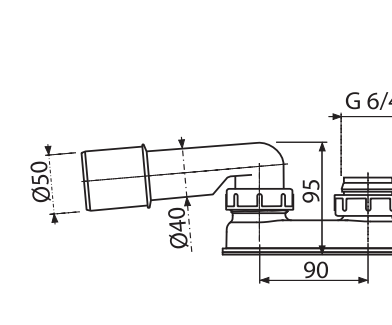

Количество (упаковка)	70 шт.
Количество (палета)	1120 шт.
Материал	полипропилен

**A53-6/4"**

Гидрозатвор

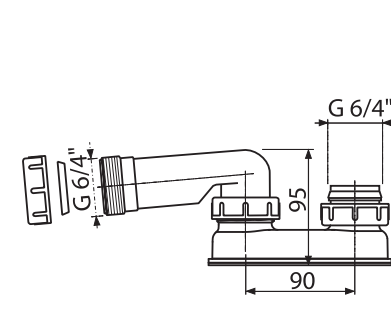

Количество (упаковка)	75 шт.
Количество (палета)	1200 шт.
Материал	полипропилен

**A53-7/4"**

Гидрозатвор

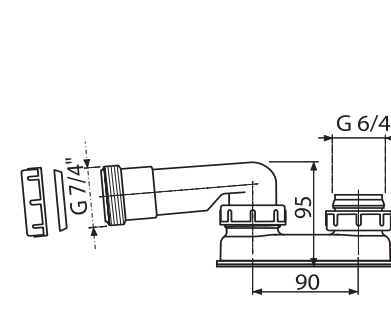

Количество (упаковка)	75 шт.
Количество (палета)	1200 шт.
Материал	полипропилен

**A531**

Сниженный гидрозатвор

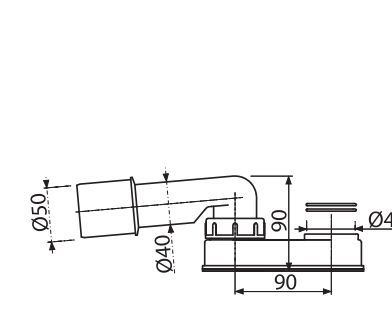

Количество (упаковка)	75 шт.
Количество (палета)	1200 шт.
Материал	полипропилен

**A532-DN40**

Сниженный гидрозатвор

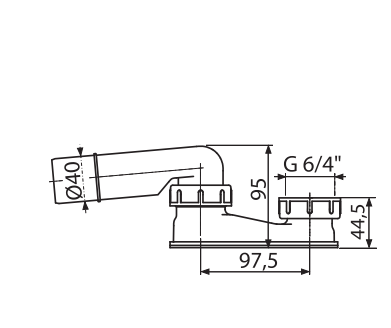

Количество (упаковка)	75 шт.
Количество (палета)	1200 шт.
Материал	полипропилен



**A532-DN50**  
Сниженный гидрозатвор

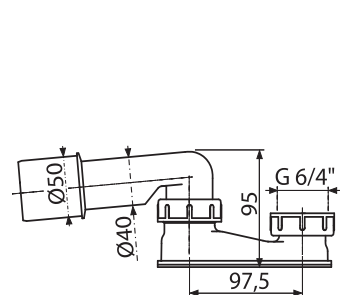

Количество (упаковка)	75 шт.
Количество (палета)	1200 шт.
Материал	полипропилен

**A533-DN50**  
Гидрозатвор

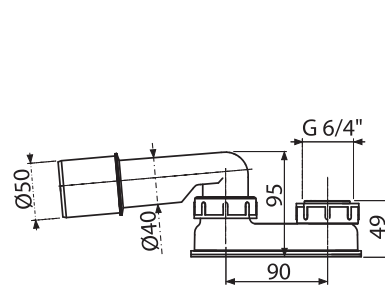

Количество (упаковка)	75 шт.
Количество (палета)	1200 шт.
Материал	полипропилен

**A503KM**  
Сифон для душевого поддона CLICK/  
CLACK, металл

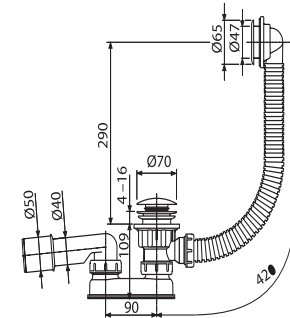

Количество (упаковка)	25 шт.
Количество (палета)	400 шт.
Материал – донный клапан/решетка перелива	металл/пластик

**A52**  
Колено 45°

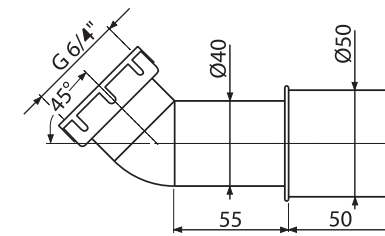

Количество (упаковка)	75 шт.
Количество (палета)	2100 шт.
Материал	АБС

**A465C-50**  
Сифон для душевого поддона CLICK/  
CLACK, металл

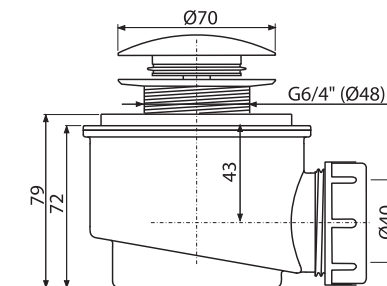

Количество (упаковка)	30 шт.
Количество (палета)	840 шт.
Материал – тело/донный клапан	полипропилен/металл

**A465BLACK-50**  
Сифон для душевого поддона CLICK/  
CLACK, черный-мат

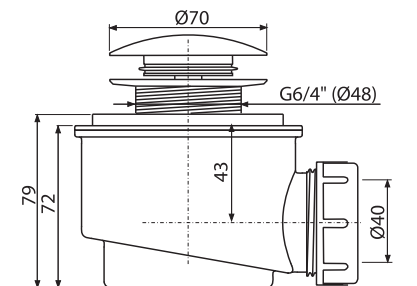

Количество (упаковка)	30 шт.
Количество (палета)	840 шт.
Материал – тело/донный клапан	полипропилен/металл

**A506KM**  
Сифон для душевого поддона CLICK/  
CLACK, металл

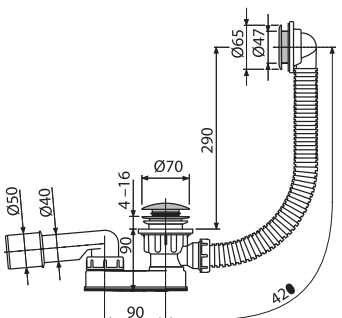

Количество (упаковка)	25 шт.
Количество (палета)	400 шт.
Материал – донный клапан/решетка перелива	металл/пластик

**A461-50**  
Сифон для душевого поддона  
с гидрозатвором

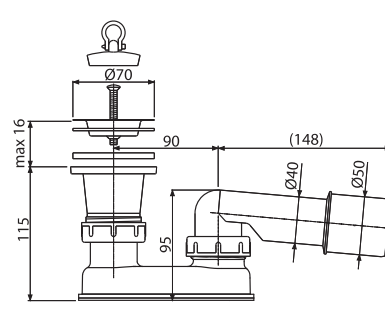

Количество (упаковка)	50 шт.
Количество (палета)	800 шт.
Материал	полипропилен

**A462-50**  
Сифон для душевого поддона  
с гидрозатвором и коленом

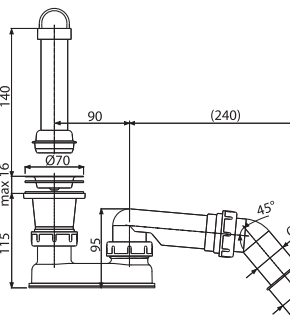

Количество (упаковка)	35 шт.
Количество (палета)	560 шт.
Материал	полипропилен

**A466-50**  
Сифон для душевого поддона CLICK/  
CLACK, хром

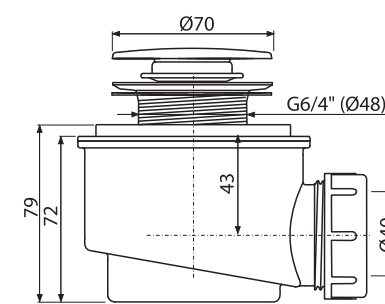

Количество (упаковка)	30 шт.
Количество (палета)	840 шт.
Материал – тело/донный клапан	полипропилен/пластик

**A476**  
Сниженный сифон для душевого  
поддона CLICK/CLACK, хром

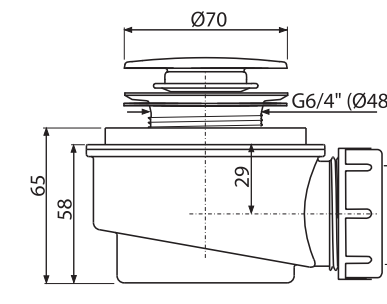

Количество (упаковка)	30 шт.
Количество (палета)	840 шт.
Материал – тело/донный клапан	полипропилен/пластик

**A46-50**  
Сифон для душевого поддона  
с решеткой из нержавеющей стали

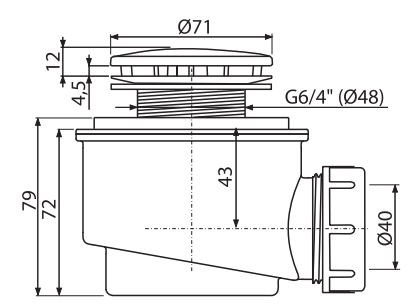

Количество (упаковка)	30 шт.
Количество (палета)	840 шт.
Материал – тело/крышка	полипропилен/металл

**A46-60**  
Сифон для душевого поддона  
с решеткой из нержавеющей стали



Ø60

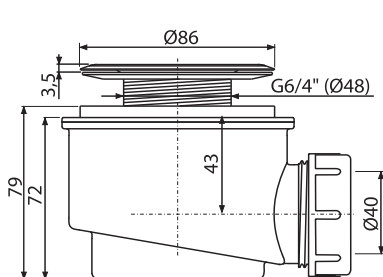

Количество (упаковка) 30 шт.  
Количество (палета) 840 шт.  
Материал – тело/ крышка полипропилен/металл

**A47B-50**  
Сифон для душевого поддона, белый



Ø50

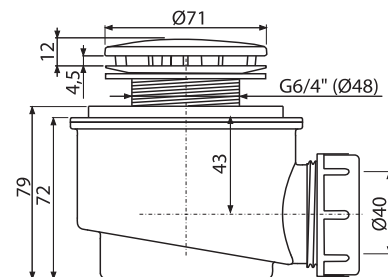

Количество (упаковка) 30 шт.  
Количество (палета) 840 шт.  
Материал – тело/ крышка полипропилен/пластик

**A47B-60**  
Сифон для душевого поддона, белый



Ø60

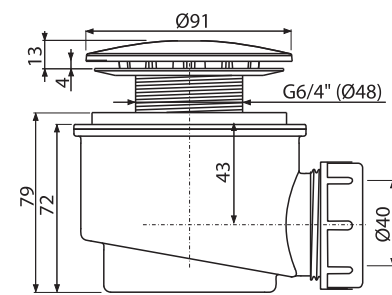

Количество (упаковка) 30 шт.  
Количество (палета) 840 шт.  
Материал – тело/ крышка полипропилен/пластик

**A49B**  
Сифон для душевого поддона, белый-глянец



Ø90

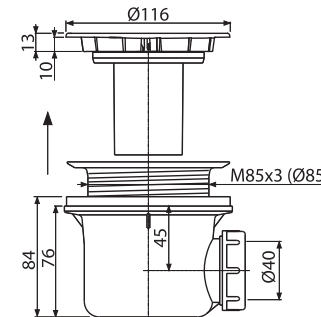

Количество (упаковка) 24 шт.  
Количество (палета) 672 шт.  
Материал – тело/ крышка полипропилен/пластик

**A49CR**  
Сифон для душевого поддона, хром



Ø90

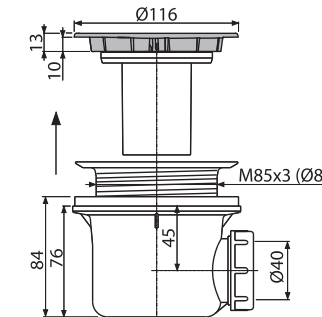

Количество (упаковка) 24 шт.  
Количество (палета) 672 шт.  
Материал – тело/ крышка полипропилен/пластик

**A49K**  
Сифон для душевого поддона, металл LUX



Ø90

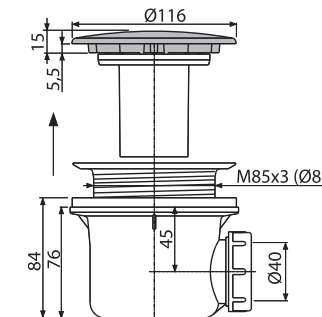

Количество (упаковка) 24 шт.  
Количество (палета) 672 шт.  
Материал – тело/ крышка полипропилен/металл

**A47CR-50**  
Сифон для душевого поддона, хром



Ø50

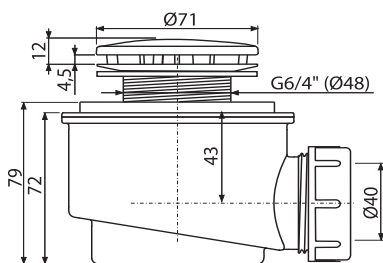

Количество (упаковка) 30 шт.  
Количество (палета) 840 шт.  
Материал – тело/ крышка полипропилен/пластик

**A47CR-60**  
Сифон для душевого поддона, хром



Ø60

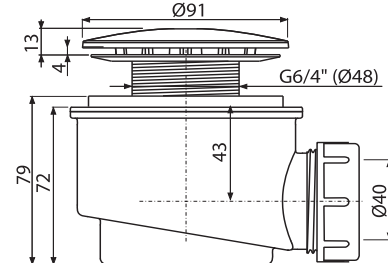

Количество (упаковка) 30 шт.  
Количество (палета) 840 шт.  
Материал – тело/ крышка полипропилен/пластик

**A48**  
Сифон для душевого поддона  
с решеткой из нержавеющей стали



Ø90

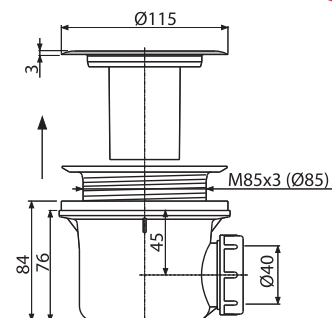

Количество (упаковка) 24 шт.  
Количество (палета) 672 шт.  
Материал – тело/ крышка полипропилен/металл

**A49K MAT**  
Сифон для душевого поддона, металл LUX



Ø90

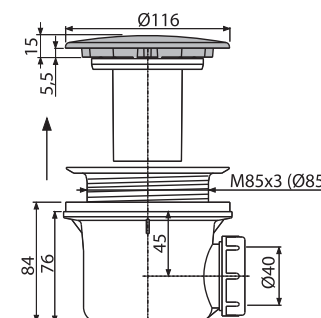

Количество (упаковка) 24 шт.  
Количество (палета) 672 шт.  
Материал – тело/ крышка полипропилен/металл

**A49K-B**  
Сифон для душевого поддона, белый-глянец



Ø90

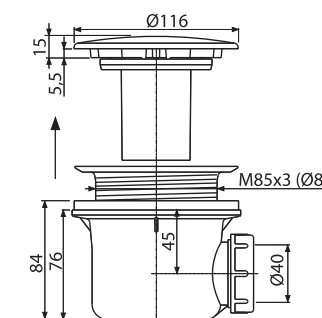

Количество (упаковка) 24 шт.  
Количество (палета) 672 шт.  
Материал – тело/ крышка полипропилен/металл

**A49ANTIC**  
Сифон для душевого поддона, бронза-антик



Ø90

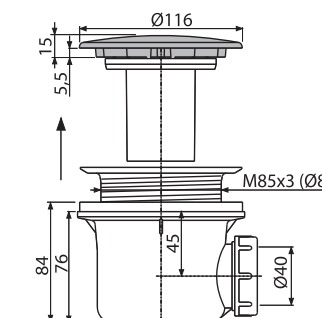

Количество (упаковка) 24 шт.  
Количество (палета) 672 шт.  
Материал – тело/ крышка полипропилен/металл

**A49BLACK**

Сифон для душевого поддона, черный-мат



Ø90

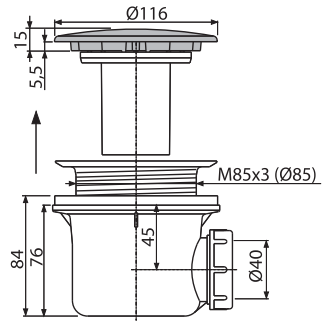

Количество (упаковка)	24 шт.
Количество (палета)	672 шт.
Материал – тело/крышка	полипропилен/металл

**A471CR-50**

Сниженный сифон для душевого поддона, хром



СНИЖЕННЫЙ

Ø50

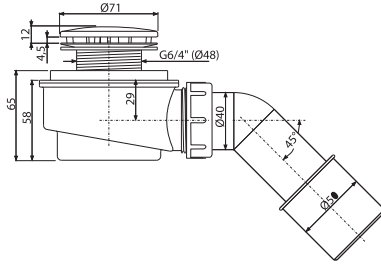

Количество (упаковка)	25 шт.
Количество (палета)	700 шт.
Материал – тело/крышка	полипропилен/пластик

**A471CR-60**

Сниженный сифон для душевого поддона, хром



СНИЖЕННЫЙ

Ø60

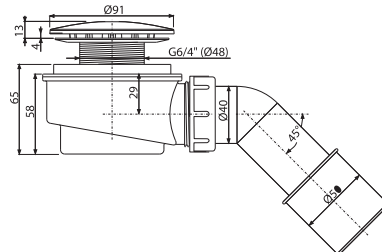

Количество (упаковка)	25 шт.
Количество (палета)	700 шт.
Материал – тело/крышка	полипропилен/пластик

**A491CR**

Сниженный сифон для душевого поддона, хром



СНИЖЕННЫЙ

Ø90

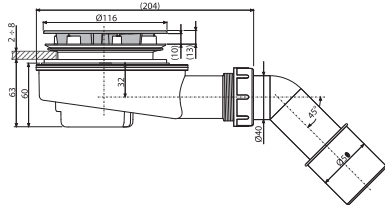

Количество (упаковка)	15 шт.
Количество (палета)	420 шт.
Материал – тело/крышка	полипропилен/пластик

**A492CR**

Сниженный сифон для толстостенного душевого поддона, хром



СНИЖЕННЫЙ

Ø90

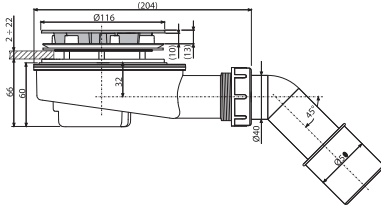

Количество (упаковка)	15 шт.
Количество (палета)	420 шт.
Материал – тело/крышка	полипропилен/пластик

**A41**

Сифон для умывальника DN40 с решеткой из нержавеющей стали DN63



Количество (упаковка)	25 шт.
Количество (палета)	700 шт.
Материал	полипропилен

**A410**

Сифон для умывальника DN32 с решеткой из нержавеющей стали DN63



Количество (упаковка)	25 шт.
Количество (палета)	700 шт.
Материал	полипропилен

**A412-DN40**

Сифон для умывальника S-образный DN40 с решеткой из нержавеющей стали DN63



Количество (упаковка)	20 шт.
Количество (палета)	560 шт.
Материал	полипропилен

**A42P**

Сифон для умывальника DN40 со штуцером и пластмассовой решеткой DN63



Количество (упаковка)	20 шт.
Количество (палета)	560 шт.
Материал	полипропилен

**A420P**

Сифон для умывальника DN32 со штуцером и пластмассовой решеткой DN63



Количество (упаковка)	20 шт.
Количество (палета)	560 шт.
Материал	полипропилен

**A42**

Сифон для умывальника DN40 с пластмассовой решеткой DN63



Количество (упаковка)	25 шт.
Количество (палета)	700 шт.
Материал	полипропилен

**A420**

Сифон для умывальника DN32 с пластмассовой решеткой DN63



Количество (упаковка)	25 шт.
Количество (палета)	700 шт.
Материал	полипропилен

**A421**

Сифон для умывальника DN32 с пластмассовой решеткой DN63



Количество (упаковка)	25 шт.
Количество (палета)	700 шт.
Материал	полипропилен

**A411**

Сифон для умывальника DN32 с решеткой из нержавеющей стали DN63



Количество (упаковка)	25 шт.
Количество (палета)	700 шт.
Материал	полипропилен

**A41P**

Сифон для умывальника DN40 со штуцером и решеткой из нержавеющей стали DN63



Количество (упаковка)	20 шт.
Количество (палета)	560 шт.
Материал	полипропилен

**A410P**

Сифон для умывальника DN32 со штуцером и решеткой из нержавеющей стали DN63



Количество (упаковка)	20 шт.
Количество (палета)	560 шт.
Материал	полипропилен

**A41R**

Сифон для умывальника DN40 из нержавеющей стали DN63, цепочка



Количество (упаковка)	25 шт.
Количество (палета)	700 шт.
Материал	полипропилен



**A42R**

Сифон для умывальника DN40 с пластмассовой решеткой DN63, цепочка



Количество (упаковка)	25 шт.
Количество (палета)	700 шт.
Материал	полипропилен

**A41PR**

Сифон для умывальника DN40 со штуцером и решеткой из нержавеющей стали DN63, цепочка



Количество (упаковка)	20 шт.
Количество (палета)	560 шт.
Материал	полипропилен

**A45F-DN40**

Сифон для умывальника и биде DN40, пластик



Количество (упаковка)	25 шт.
Количество (палета)	700 шт.
Материал	полипропилен

**A45F-DN32**

Сифон для умывальника и биде DN32, пластик

**A43**

Сифон для умывальника DN40 с накладной гайкой 5/4"



Количество (упаковка)	25 шт.
Количество (палета)	700 шт.
Материал	полипропилен

**A43P**

Сифон для умывальника DN40 со штуцером и накладной гайкой 5/4"



Количество (упаковка)	25 шт.
Количество (палета)	700 шт.
Материал	полипропилен

**A434**

Сифон для умывальника DN40, экономящий пространство, с накладной гайкой 5/4"



Количество (упаковка)	10 шт.
Количество (палета)	280 шт.
Материал	полипропилен

**A80-DN32**

Сифон трубчатый с накладной гайкой 5/4"



Количество (упаковка)	15 шт.
Количество (палета)	420 шт.
Материал	полипропилен

**P066-ND**

Комплект дополнительных прокладок к сифонам для умывальника



Количество (упаковка)	1 шт.
Количество (палета)	-
Материал	резина

**A31**

Донный клапан сифона для умывальника 5/4" с решеткой из нержавеющей стали DN63



Количество (упаковка)	100 шт.
Количество (палета)	2800 шт.
Материал	полипропилен

**A32**

Донный клапан сифона для умывальника 5/4" с пластмассовой решеткой DN63



Количество (упаковка)	100 шт.
Количество (палета)	2800 шт.
Материал	полипропилен

**A750+A31**

Гибкое соединение 5/4"×32/40 пластик + Донный клапан сифона для умывальника 5/4" с нержавеющей решеткой DN63



Количество (упаковка)	60 шт.
Количество (палета)	960 шт.
Материал	полипропилен

**A392B**

Донный клапан сифона для умывальника CLICK/CLACK 5/4", цельнометаллический с переливом и большой белой заглушкой



Количество (упаковка)	30 шт.
Количество (палета)	960 шт.
Материал	хромированная латунь

**A31P**

Донный клапан сифона для умывальника 6/4" с нержавеющей решеткой DN63 и штуцером



Количество (упаковка)	75 шт.
Количество (палета)	2100 шт.
Материал	полипропилен

**A391**

Донный клапан сифона для умывальника CLICK/CLACK 5/4", цельнометаллический с переливом и малой заглушкой



Количество (упаковка)	40 шт.
Количество (палета)	1280 шт.
Материал	хромированная латунь

**A439**

Донный клапан сифона для умывальника 5/4", цельнометаллический



Количество (упаковка)	40 шт.
Количество (палета)	640 шт.
Материал	нержавеющая сталь

**A392C**

Донный клапан сифона для умывальника CLICK/CLACK 5/4", цельнометаллический с переливом и большой заглушкой



Количество (упаковка)	30 шт.
Количество (палета)	960 шт.
Материал	хромированная латунь

**A392ANTIC**

Донный клапан сифона для умывальника CLICK/CLACK 5/4", цельнометаллический с переливом и большой заглушкой, бронза-антик



Количество (упаковка)	30 шт.
Количество (палета)	960 шт.
Материал	латунь с поверхностной обработкой бронза-антик

**A392BLACK**

Донный клапан сифона для умывальника CLICK/CLACK 5/4", цельнометаллический с переливом и большой заглушкой черной-мат



Количество (упаковка)	30 шт.
Количество (палета)	960 шт.
Материал	хромированная латунь с поверхностной обработкой черной-мат

**A392-G-P**

Донный клапан сифона для умывальника CLICK/CLACK 5/4", цельнометаллический с переливом и большой заглушкой, GOLD-глянец



Количество (упаковка)	30 шт.
Количество (палета)	960 шт.
Материал	латунь с декоративной внешней отделкой PVD

**A392-G-B**

Донный клапан сифона для умывальника CLICK/CLACK 5/4", цельнометаллический с переливом и большой заглушкой, GOLD-крацованный мат



Количество (упаковка)	30 шт.
Количество (палета)	960 шт.
Материал	латунь с декоративной внешней отделкой PVD

**A392-RG-P**

Донный клапан сифона для умывальника CLICK/CLACK 5/4", цельнометаллический с переливом и большой заглушкой, RED GOLD-глянец



Количество (упаковка)	30 шт.
Количество (палета)	960 шт.
Материал	латунь с декоративной внешней отделкой PVD

**A392-RG-B**

Донный клапан сифона для умывальника CLICK/CLACK 5/4", цельнометаллический с переливом и большой заглушкой, RED GOLD-крацованный мат



Количество (упаковка)	30 шт.
Количество (палета)	960 шт.
Материал	латунь с декоративной внешней отделкой PVD

**A392-N-P**

Донный клапан сифона для умывальника CLICK/CLACK 5/4", цельнометаллический с переливом и большой заглушкой, NICKEL-глянец



Количество (упаковка)	30 шт.
Количество (палета)	960 шт.
Материал	латунь с декоративной внешней отделкой PVD

**A392-N-B**

Донный клапан сифона для умывальника CLICK/CLACK 5/4", цельнометаллический с переливом и большой заглушкой, NICKEL-крацованный мат



Количество (упаковка)	30 шт.
Количество (палета)	960 шт.
Материал	латунь с декоративной внешней отделкой PVD

**A392-GM-P**

Донный клапан сифона для умывальника CLICK/CLACK 5/4", цельнометаллический с переливом и большой заглушкой, GUN METAL-глянец



Количество (упаковка)	30 шт.
Количество (палета)	960 шт.
Материал	латунь с декоративной внешней отделкой PVD

**A392-GM-B**

Донный клапан сифона для умывальника CLICK/CLACK 5/4", цельнометаллический с переливом и большой заглушкой, GUN METAL-крацованный мат



Количество (упаковка)	30 шт.
Количество (палета)	960 шт.
Материал	латунь с декоративной внешней отделкой PVD

**A393**

Донный клапан сифона для умывальника CLICK/CLACK 5/4", цельнометаллический с переливом и квадратной заглушкой



Количество (упаковка)	30 шт.
Количество (палета)	840 шт.
Материал	хромированная латунь

**A394**

Донный клапан сифона для умывальника CLICK/CLACK 5/4", цельнометаллический с малой заглушкой, без перелива



Количество (упаковка)	40 шт.
Количество (палета)	1120 шт.
Материал	хромированная латунь

**A395**

Донный клапан сифона для умывальника CLICK/CLACK 5/4", цельнометаллический с большой заглушкой, без перелива



Количество (упаковка)	30 шт.
Количество (палета)	840 шт.
Материал	хромированная латунь

**A395B**

Донный клапан сифона для умывальника CLICK/CLACK 5/4", цельнометаллический с большой белой заглушкой, без перелива, для пластиковых и стеклянных умывальников



Количество (упаковка)	30 шт.
Количество (палета)	840 шт.
Материал	хромированная латунь

**A39**

Донный клапан сифона для умывальника CLICK/CLACK 5/4", цельнометаллический с переливом и малой заглушкой



Количество (упаковка)	40 шт.
Количество (палета)	1120 шт.
Материал	хромированная латунь

**A390**

Донный клапан сифона для умывальника CLICK/CLACK 5/4", цельнометаллический с переливом и большой заглушкой



Количество (упаковка)	40 шт.
Количество (палета)	1120 шт.
Материал	хромированная латунь

**A396**

Донный клапан сифона для умывальника 5/4", цельнометаллический, с большой незапирающей заглушкой, для умывальников без перелива



Количество (упаковка)	30 шт.
Количество (палета)	840 шт.
Материал	хромированная латунь

**A396BLACK**

Донный клапан сифона для умывальника 5/4", цельнометаллический, с большой незапирающей заглушкой, для умывальников без перелива, черный-мат



Количество (упаковка)	30 шт.
Количество (палета)	840 шт.
Материал	хромированная латунь с поверхностной обработкой черный-мат

**A396B**

Донный клапан сифона для умывальника 5/4", цельнометаллический, с большой незапирающей заглушкой, для умывальников без перелива, белый-глянец



Количество (упаковка)	30 шт.
Количество (палета)	840 шт.
Материал	хромированный металлический колпачок с покрытием белый-глянец

**A328B**

Слив-перелив для умывальника, белый



Количество (упаковка)	50 шт.
Количество (палета)	800 шт.
Материал – тело/крышка	полипропилен/пластик

**A328CR**

Слив-перелив для умывальника, хром



Количество (упаковка)	50 шт.
Количество (палета)	800 шт.
Материал – тело/крышка	полипропилен/хромированный пластик

**ARV001**

Угловой вентиль с фильтром 1/2"×3/8", круглый



Количество (упаковка)	60 шт.
Количество (палета)	1680 шт.
Материал	хромированный металл

**ARV003**

Угловой вентиль с фильтром 1/2"×1/2", круглый

**ARV001-ANTIC**

Угловой вентиль с фильтром 1/2"×3/8", круглый, бронза-антик



Количество (упаковка)	60 шт.
Количество (палета)	1680 шт.
Материал	сталь с поверхностной обработкой бронза-антик

**ARV003-ANTIC**

Угловой вентиль с фильтром 1/2"×1/2", круглый, бронза-антик

**ARV001-N-P**

Угловой вентиль с фильтром 1/2"×3/8", NICKEL-глянец



Количество (упаковка)	60 шт.
Количество (палета)	1680 шт.
Материал	сталь с декоративной внешней отделкой PVD

**ARV001-N-B**

Угловой вентиль с фильтром 1/2"×3/8", NICKEL-крацованный мат



Количество (упаковка)	60 шт.
Количество (палета)	1680 шт.
Материал	сталь с декоративной внешней отделкой PVD

**ARV001-GM-P**

Угловой вентиль с фильтром 1/2"×3/8", GUN METAL-глянец



Количество (упаковка)	60 шт.
Количество (палета)	1680 шт.
Материал	сталь с декоративной внешней отделкой PVD

**ARV001-BLACK**

Угловой вентиль с фильтром 1/2"×3/8", черный-мат



Количество (упаковка)	60 шт.
Количество (палета)	1680 шт.
Материал	хромированный металл с поверхностной обработкой черный-мат

**ARV003-BLACK**

Угловой вентиль с фильтром 1/2"×1/2", черный-мат

**ARV001B**

Угловой вентиль с фильтром 1/2"×3/8", круглый, белый



Количество (упаковка)	72 шт.
Количество (палета)	1680 шт.
Материал	хромированный металл с покрытием белый-глянец

**ARV003B**

Угловой вентиль с фильтром 1/2"×1/2", круглый, белый

**ARV001-G-P**

Угловой вентиль с фильтром 1/2"×3/8", GOLD-глянец



Количество (упаковка)	60 шт.
Количество (палета)	1680 шт.
Материал	сталь с декоративной внешней отделкой PVD

**ARV001-GM-B**

Угловой вентиль с фильтром 1/2"×3/8", GUN METAL-крацованный мат



Количество (упаковка)	60 шт.
Количество (палета)	1680 шт.
Материал	сталь с декоративной внешней отделкой PVD

**ARV002**

Угловой вентиль 1/2"×3/8", квадратный



Количество (упаковка)	72 шт.
Количество (палета)	2016 шт.
Материал	хромированный металл

**ARV004**

Угловой вентиль 1/2"×1/2", квадратный

**ARV001-G-B**

Угловой вентиль с фильтром 1/2"×3/8", GOLD-крацованный мат



Количество (упаковка)	60 шт.
Количество (палета)	1680 шт.
Материал	сталь с декоративной внешней отделкой PVD

**ARV001-RG-P**

Угловой вентиль с фильтром 1/2"×3/8", RED GOLD-глянец



Количество (упаковка)	60 шт.
Количество (палета)	1680 шт.
Материал	сталь с декоративной внешней отделкой PVD

**ARV001-RG-B**

Угловой вентиль с фильтром 1/2"×3/8", RED GOLD-крацованный мат



Количество (упаковка)	60 шт.
Количество (палета)	1680 шт.
Материал	сталь с декоративной внешней отделкой PVD



**A400**

Сифон для умывальника DN32 DESIGN цельнометаллический, круглый



Количество (упаковка)	12 шт.
Количество (палета)	336 шт.
Материал	хромированная латунь

**A400ANTIC**

Сифон для умывальника DN32 DESIGN круглый, бронза-антик



Количество (упаковка)	12 шт.
Количество (палета)	336 шт.
Материал	латунь с поверхностной обработкой бронза-антик

**A400BLACK**

Сифон для умывальника DN32 DESIGN круглый, черный-мат



Количество (упаковка)	12 шт.
Количество (палета)	336 шт.
Материал	хромированная латунь с поверхностной обработкой черный-мат

**A400-N-B**

Сифон для умывальника DN32 DESIGN круглый, NICKEL-крацованный мат



Количество (упаковка)	12 шт.
Количество (палета)	336 шт.
Материал	латунь с декоративной внешней отделкой PVD

**A400-GM-P**

Сифон для умывальника DN32 DESIGN круглый, GUN METAL-глянец



Количество (упаковка)	12 шт.
Количество (палета)	336 шт.
Материал	латунь с декоративной внешней отделкой PVD

**A400-GM-B**

Сифон для умывальника DN32 DESIGN круглый, GUN METAL-крацованный мат



Количество (упаковка)	12 шт.
Количество (палета)	336 шт.
Материал	латунь с декоративной внешней отделкой PVD

**A400B**

Сифон для умывальника DN32 DESIGN цельнометаллический, круглый, белый



Количество (упаковка)	12 шт.
Количество (палета)	336 шт.
Материал	хромированный металлический колпачок с покрытием белый-глянец

**A400-G-P**

Сифон для умывальника DN32 DESIGN круглый, GOLD-глянец



Количество (упаковка)	12 шт.
Количество (палета)	336 шт.
Материал	латунь с декоративной внешней отделкой PVD

**A400-G-B**

Сифон для умывальника DN32 DESIGN круглый, GOLD-крацованный мат



Количество (упаковка)	12 шт.
Количество (палета)	336 шт.
Материал	латунь с декоративной внешней отделкой PVD

**A401**

Сифон для умывальника DN32 DESIGN цельнометаллический, квадратный



Количество (упаковка)	12 шт.
Количество (палета)	336 шт.
Материал	хромированная латунь

**A402**

Сифон для умывальника DN32 DESIGN, цельнометаллический, массивный



Количество (упаковка)	7 шт.
Количество (палета)	252 шт.
Материал	хромированная латунь

**A403**

Сифон для умывальника DN32 DESIGN, цельнометаллический, экономящий пространство



Количество (упаковка)	10 шт.
Количество (палета)	160 шт.
Материал	хромированная латунь

**A400-RG-P**

Сифон для умывальника DN32 DESIGN круглый, RED GOLD-глянец



Количество (упаковка)	12 шт.
Количество (палета)	336 шт.
Материал	латунь с декоративной внешней отделкой PVD

**A400-RG-B**

Сифон для умывальника DN32 DESIGN круглый, RED GOLD-крацованный мат



Количество (упаковка)	12 шт.
Количество (палета)	336 шт.
Материал	латунь с декоративной внешней отделкой PVD

**A400-N-P**

Сифон для умывальника DN32 DESIGN круглый, NICKEL-глянец



Количество (упаковка)	12 шт.
Количество (палета)	336 шт.
Материал	латунь с декоративной внешней отделкой PVD

**A431**

Сифон для умывальника DN32 с накидной гайкой 5/4", металл



Количество (упаковка)	20 шт.
Количество (палета)	560 шт.
Материал	хромированная латунь

**A437**

Сифон для умывальника DN32 с донным клапаном 5/4", металл



Количество (упаковка)	20 шт.
Количество (палета)	560 шт.
Материал	хромированная латунь

**A432**

Сифон для умывальника DN32, U-форма с накидной гайкой 5/4", металл



Количество (упаковка)	25 шт.
Количество (палета)	700 шт.
Материал	хромированная латунь

**A4320**

Сифон для умывальника DN32, U-форма с накидной гайкой 5/4", металл



Количество (упаковка)	20 шт.
Количество (палета)	560 шт.
Материал	хромированная латунь

**A4320BLACK**

Сифон для умывальника DN32, U-форма с накидной гайкой 5/4", черный-мат



Количество (упаковка)	20 шт.
Количество (палета)	320 шт.
Материал	хромированная латунь с поверхностной обработкой черный-мат

**A438**

Металлическое колено DN32 с накидной гайкой 5/4"



Количество (упаковка)	15 шт.
Количество (палета)	420 шт.
Материал	хромированный металл

**A4000**

Удлинитель DN32



Количество (упаковка)	50 шт.
Количество (палета)	1400 шт.
Материал	хромированная латунь

**A4000BLACK**

Удлинитель DN32, черный-мат



Количество (упаковка)	50 шт.
Количество (палета)	1400 шт.
Материал	хромированная латунь с поверхностной обработкой черный-мат

**A4000B**

Удлинитель DN32, белый



Количество (упаковка)	15 шт.
Количество (палета)	420 шт.
Материал	хромированный металлический колпачок с покрытием белый-глянец

**A441-DN50/40**

Сифон для мойки с решеткой из нержавеющей стали DN70



Количество (упаковка)	25 шт.
Количество (палета)	700 шт.
Материал	полипропилен

**A441P-DN50/40**

Сифон для мойки с решеткой из нержавеющей стали DN70 и штуцером



Количество (упаковка)	20 шт.
Количество (палета)	560 шт.
Материал	полипропилен

**A442-DN50/40**

Сифон для мойки с пластмассовой решеткой DN70



Количество (упаковка)	25 шт.
Количество (палета)	700 шт.
Материал	полипропилен

**A442P-DN50/40**

Сифон для мойки с пластмассовой решеткой DN70 и штуцером



Количество (упаковка)	20 шт.
Количество (палета)	560 шт.
Материал	полипропилен

**A444-DN50/40**

Сифон для мойки с решеткой из нержавеющей стали DN70 и гофропереливом



Количество (упаковка)	15 шт.
Количество (палета)	420 шт.
Материал	полипропилен

**A444P-DN50/40**

Сифон для мойки с нержавеющей решеткой DN70, гофропереливом и штуцером



Количество (упаковка)	15 шт.
Количество (палета)	420 шт.
Материал	полипропилен

**A446-DN50/40**

Сифон для мойки с решеткой из нержавеющей стали DN115



Количество (упаковка)	15 шт.
Количество (палета)	420 шт.
Материал	полипропилен

**A446P-DN50/40**

Сифон для мойки с решеткой из нержавеющей стали DN115 и штуцером



Количество (упаковка)	15 шт.
Количество (палета)	420 шт.
Материал	полипропилен

**A447-DN50/40**

Сифон для мойки с решеткой из нержавеющей стали DN115 и гофропереливом



Количество (упаковка)	15 шт.
Количество (палета)	420 шт.
Материал	полипропилен

**A447P-DN50/40**

Сифон для мойки с решеткой из нержавеющей стали DN115, гофропереливом и штуцером



Количество (упаковка)	14 шт.
Количество (палета)	392 шт.
Материал	полипропилен

**A449-DN50/40**

Сифон для сдвоенной мойки с решетками из нержавеющей стали DN70



Количество (упаковка)	10 шт.
Количество (палета)	280 шт.
Материал	полипропилен

**A449P-DN50/40**

Сифон для сдвоенной мойки с решетками из нержавеющей стали DN70 и штуцером



Количество (упаковка)	10 шт.
Количество (палета)	280 шт.
Материал	полипропилен

**A830-DN50/40**

Сифон трубчатый с решеткой из нержавеющей стали DN70, со штуцером и гофрой



Количество (упаковка)	10 шт.
Количество (палета)	280 шт.
Материал	полипропилен

**A840-DN50/40**

Сифон трубчатый с решеткой из нержавеющей стали DN70, двумя штуцерами и гофрой



Количество (упаковка)	10 шт.
Количество (палета)	280 шт.
Материал	полипропилен

**A870P-DN40**

Сифон для мойки экономящий пространство DN40 со штуцером



Количество (упаковка)	15 шт.
Количество (палета)	240 шт.
Материал	полипропилен

**A453P**

Сифон для сдвоенной мойки с решетками из нержавеющей стали DN115 и штуцером



Количество (упаковка)	10 шт.
Количество (палета)	160 шт.
Материал	полипропилен

**A454P**

Сифон для сдвоенной мойки с решетками из нержавеющей стали DN115 двухуровневый и штуцером



Количество (упаковка)	8 шт.
Количество (палета)	224 шт.
Материал	полипропилен

**A456P**

Сифон для сдвоенной мойки с решетками из нержавеющей стали DN115 с переполнением двухуровневый и штуцером



Количество (упаковка)	8 шт.
Количество (палета)	128 шт.
Материал	полипропилен

**A464-DN50**

Сифон для мойки с гидрозатвором DN80



Количество (упаковка)	25 шт.
Количество (палета)	400 шт.
Материал	полипропилен

**A8000**

Универсальный комплект для мойки



Количество (упаковка)	5 шт.
Количество (палета)	80 шт.
Материал	полипропилен

**P067-ND**

Комплект запасных прокладок к сифонам для мойки



Количество (упаковка)	1 шт.
Количество (палета)	-
Материал	резина

**A800-DN40**

Сифон трубчатый с решеткой из нержавеющей стали DN70



Количество (упаковка)	15 шт.
Количество (палета)	420 шт.
Материал	полипропилен

**A800-DN50**

Сифон трубчатый с решеткой из нержавеющей стали DN70



Количество (упаковка)	15 шт.
Количество (палета)	420 шт.
Материал	полипропилен

**A810-DN40**

Сифон трубчатый с решеткой из нержавеющей стали DN70 и штуцером



Количество (упаковка)	15 шт.
Количество (палета)	420 шт.
Материал	полипропилен

**A810-DN50**

Сифон трубчатый с решеткой из нержавеющей стали DN70 и штуцером



Количество (упаковка)	15 шт.
Количество (палета)	420 шт.
Материал	полипропилен

**A820-DN40**

Сифон трубчатый с решеткой из нержавеющей стали DN70 и двумя штуцерами



Количество (упаковка)	20 шт.
Количество (палета)	320 шт.
Материал	полипропилен

**A820-DN50**

Сифон трубчатый с решеткой из нержавеющей стали DN70 и двумя штуцерами



Количество (упаковка)	20 шт.
Количество (палета)	320 шт.
Материал	полипропилен

**P046**

Труба с обрамлением DN40



Количество (упаковка)	50 шт.
Количество (палета)	1400 шт.
Материал	ПВХ

**P047**

Труба с обрамлением DN50



Количество (упаковка)	40 шт.
Количество (палета)	1120 шт.
Материал	ПВХ

**P109**

Соединение, экономящее пространство, 6/4"



Количество (упаковка)	25 шт.
Количество (палета)	400 шт.
Материал	полипропилен



**A443-DN50/40**  
Сифон для мойки с накладной гайкой 6/4"



Количество (упаковка) 25 шт.  
Количество (палета) 700 шт.  
Материал полипропилен

**A443P-DN50/40**  
Сифон для мойки с накладной гайкой 6/4" и штуцером



Количество (упаковка) 25 шт.  
Количество (палета) 700 шт.  
Материал полипропилен

**A448-DN50/40**  
Сифон для двойной мойки с накладными гайками 6/4"



Количество (упаковка) 10 шт.  
Количество (палета) 280 шт.  
Материал полипропилен

**A872P**  
Сифон для мойки, экономящий пространство, со штуцером и с накладной гайкой 6/4"



Количество (упаковка) 15 шт.  
Количество (палета) 420 шт.  
Материал полипропилен

**A873**  
Универсальный сифон под штукатурку, экономящий пространство



Количество (упаковка) 10 шт.  
Количество (палета) 280 шт.  
Материал полипропилен

**A770+A33**  
Гибкое соединение 6/4"x40/50 пластик + Донный клапан сифона для мойки 6/4" с нержавеющей решеткой DN70



Количество (упаковка) 50 шт.  
Количество (палета) 800 шт.  
Материал полипропилен

**A448P-DN50/40**  
Сифон для двойной мойки с накладными гайками 6/4" и штуцером



Количество (упаковка) 10 шт.  
Количество (палета) 280 шт.  
Материал полипропилен

**A80-DN40 / A80-DN50**  
Сифон трубчатый с накладной гайкой 6/4"



Количество (упаковка) 15 шт.  
Количество (палета) 420 шт.  
Материал полипропилен

**A80-DN32**  
Сифон трубчатый с накладной гайкой 5/4"

**A81-DN40**  
Сифон трубчатый с накладной гайкой 6/4" и штуцером



Количество (упаковка) 15 шт.  
Количество (палета) 420 шт.  
Материал полипропилен

**A81-DN50**  
Сифон трубчатый с накладной гайкой 6/4" и штуцером

**A33**  
Донный клапан сифона для мойки 6/4" с решеткой из нержавеющей стали DN70



Количество (упаковка) 100 шт.  
Количество (палета) 2800 шт.  
Материал полипропилен

**A33P**  
Донный клапан сифона для мойки 6/4" с решеткой из нержавеющей стали DN70 и штуцером



Количество (упаковка) 75 шт.  
Количество (палета) 2100 шт.  
Материал полипропилен

**A331**  
Донный клапан сифона для мойки 6/4" с решеткой из нержавеющей стали DN70 и гофрпереливом



Количество (упаковка) 40 шт.  
Количество (палета) 1120 шт.  
Материал полипропилен

**A82-DN40**  
Сифон трубчатый с накладной гайкой 6/4" и двумя штуцерами



Количество (упаковка) 20 шт.  
Количество (палета) 320 шт.  
Материал полипропилен

**A83-DN50/40**  
Сифон трубчатый с накладной гайкой 6/4" со штуцером и гофрой



Количество (упаковка) 10 шт.  
Количество (палета) 280 шт.  
Материал полипропилен

**A84-DN50/40**  
Сифон трубчатый с накладной гайкой 6/4" с двумя штуцерами и гофрой



Количество (упаковка) 10 шт.  
Количество (палета) 280 шт.  
Материал полипропилен

**A34**  
Донный клапан сифона для мойки удлиненный 6/4" с решеткой из нержавеющей стали DN70



Количество (упаковка) 100 шт.  
Количество (палета) 2800 шт.  
Материал полипропилен

**A37**  
Донный клапан сифона для мойки 6/4" с решеткой из нержавеющей стали DN115



Количество (упаковка) 50 шт.  
Количество (палета) 1400 шт.  
Материал полипропилен

**A38**  
Донный клапан сифона для мойки 6/4" с решеткой из нержавеющей стали DN115 и гофрпереливом



Количество (упаковка) 25 шт.  
Количество (палета) 700 шт.  
Материал полипропилен

**A30**  
Переходник 6/4" со штуцером



Количество (упаковка) 75 шт.  
Количество (палета) 2100 шт.  
Материал полипропилен

**A44MN-DN40**  
Патрубок с накидной гайкой 6/4"



Количество (упаковка) 25 шт.  
Количество (палета) 400 шт.  
Материал полипропилен

**A44MS-DN40**  
Патрубок с накидной гайкой 6/4" и штуцером



Количество (упаковка) 25 шт.  
Количество (палета) 400 шт.  
Материал полипропилен

**P0048-ND**  
Штуцер G1"/17-23



Количество (упаковка) 100 шт.  
Количество (палета) 1600 шт.  
Материал полипропилен

**P0049-ND**  
Штуцер G1"/8-16



Количество (упаковка) 100 шт.  
Количество (палета) 1600 шт.  
Материал полипропилен

**P148**  
Колено с двумя штуцерами G1"/17-23



Количество (упаковка) 70 шт.  
Количество (палета) 1960 шт.  
Материал полипропилен

**A44M-DN40**  
Патрубок с накидной гайкой 6/4" и двумя штуцерами



Количество (упаковка) 25 шт.  
Количество (палета) 700 шт.  
Материал полипропилен

**A300**  
Переходник 5/4"-6/4" и 6/4"-5/4" со штуцером



Количество (упаковка) 60 шт.  
Количество (палета) 1680 шт.  
Материал полипропилен

**S0506-ND**  
Переходник 5/4"×6/4"



Количество (упаковка) 100 шт.  
Количество (палета) 3200 шт.  
Материал полипропилен

**P148Z**  
Колено с двумя штуцерами G1"/17-23 с клапанами



Количество (упаковка) 70 шт.  
Количество (палета) 1960 шт.  
Материал полипропилен

**P149Z**  
Колено с двумя штуцерами G1"/8-23 с клапанами



Количество (упаковка) 70 шт.  
Количество (палета) 1960 шт.  
Материал полипропилен

**P155Z**  
Колено с двумя штуцерами DN40/32 / 17-23 с клапанами



Количество (упаковка) 50 шт.  
Количество (палета) 800 шт.  
Материал полипропилен

**S0507-ND**  
Переходник 6/4"×5/4"



Количество (упаковка) -  
Количество (палета) -  
Материал полипропилен

**S0556-ND**  
Переходник 6/4"×5/4"



Количество (упаковка) 100 шт.  
Количество (палета) 3200 шт.  
Материал полипропилен

**P156Z**  
Колено с двумя штуцерами DN40/32 / 8-23 с клапанами



Количество (упаковка) 50 шт.  
Количество (палета) 800 шт.  
Материал полипропилен

**P066-ND**  
Комплект дополнительных прокладок к сифонам для умывальника



Количество (упаковка) 1 шт.  
Количество (палета) -  
Материал резина

**P067-ND**  
Комплект запасных прокладок к сифонам для мойки



Количество (упаковка) 1 шт.  
Количество (палета) -  
Материал резина

**S0156-ND**

Гофрированная прокладка 50/40



Количество (упаковка)	1 шт.
Количество (палета)	–
Материал	резина

**S0688-ND**

Гофрированная прокладка 36/10



Количество (упаковка)	1 шт.
Количество (палета)	–
Материал	резина

**Z0003-ND**

Гофрированная прокладка 40/32



Количество (упаковка)	1 шт.
Количество (палета)	–
Материал	резина

**Z0004-ND**

Гофрированная прокладка 50/32



Количество (упаковка)	1 шт.
Количество (палета)	–
Материал	резина

**S1606-ND**

Гофрированная прокладка 63/40



Количество (упаковка)	1 шт.
Количество (палета)	–
Материал	резина

new

**Z0026-ND**

Гофрированная прокладка 60/32



Количество (упаковка)	1 шт.
Количество (палета)	–
Материал	резина

**A22**

Обрамление перелива умывальника DN33



Количество (упаковка)	200 шт.
Количество (палета)	5600 шт.
Материал	хромированный пластик

**A21**

Обрамление перелива умывальника DN35



Количество (упаковка)	200 шт.
Количество (палета)	5600 шт.
Материал	хромированный пластик

**A45A**

Сифон для писсуара с манжетой



Количество (упаковка)	25 шт.
Количество (палета)	700 шт.
Материал	полипропилен

**A45B**

Сифон для писсуара горизонтальный DN40



Количество (упаковка)	25 шт.
Количество (палета)	700 шт.
Материал	полипропилен

**A45C**

Сифон для писсуара вертикальный DN40 и DN50



Количество (упаковка)	25 шт.
Количество (палета)	700 шт.
Материал	полипропилен

**A438**

Металлическое колено DN32 с накидной гайкой 5/4"



Количество (упаковка)	15 шт.
Количество (палета)	420 шт.
Материал	хромированный металл

**A45E**

Сифон для биде DN32, металл



Количество (упаковка)	25 шт.
Количество (палета)	700 шт.
Материал	хромированный металл

**A45F-DN32**

Сифон для умывальника и биде DN32, пластик



Количество (упаковка)	25 шт.
Количество (палета)	700 шт.
Материал	полипропилен

**A45F-DN40**

Сифон для умывальника и биде DN40, пластик

**A45G**

Сифон для биде DN32, металл



Количество (упаковка)	25 шт.
Количество (палета)	800 шт.
Материал	хромированный металл

**ATS001**

Кнопочный сливной вентиль для писсуара



Количество (упаковка)	20 шт.
Количество (палета)	560 шт.
Материал	хромированный металл



**AKS1**  
Воронка с сифоном для сбора конденсата DN32



Количество (упаковка) 50 шт.  
Количество (палета) 1400 шт.  
Материал полипропилен

**AKS1Z**  
Воронка с шариком для сбрасываемого конденсата DN32



Количество (упаковка) 50 шт.  
Количество (палета) 1400 шт.  
Материал полипропилен

**AKS2**  
Сифон для сбора конденсата DN40



Количество (упаковка) 15 шт.  
Количество (палета) 420 шт.  
Материал полипропилен

**APS1**  
Сифон для стиральной машины наружный, хром DN32



Количество (упаковка) 100 шт.  
Количество (палета) 2800 шт.  
Материал АБС – хромированный

**APS2**  
Сифон для стиральной машины наружный, белый DN32



Количество (упаковка) 100 шт.  
Количество (палета) 2800 шт.  
Материал АБС

**APS3**  
Сифон для стиральной машины под штукатурку DN40 и DN50, нержавеющая сталь



Количество (упаковка) 40 шт.  
Количество (палета) 1120 шт.  
Материал полипропилен

**AKS3**  
Сифон для сбора конденсата DN40



Количество (упаковка) 15 шт.  
Количество (палета) 420 шт.  
Материал полипропилен

**AKS4**  
Сифон для сбора конденсата под штукатурку DN40 и DN50, нержавеющая сталь



Количество (упаковка) 25 шт.  
Количество (палета) 400 шт.  
Материал полипропилен

**AKS5**  
Воронка с шариком для сбрасываемого конденсата с держателем для трубок DN32



Количество (упаковка) 60 шт.  
Количество (палета) 960 шт.  
Материал полипропилен

**APS3P**  
Сифон для стиральной машины с разрывным клапаном под штукатурку DN40 и DN50, нержавеющая сталь



Количество (упаковка) 25 шт.  
Количество (палета) 400 шт.  
Материал полипропилен

**APS4**  
Сифон для стиральной машины под штукатурку DN40 и DN50, белый



Количество (упаковка) 40 шт.  
Количество (палета) 1120 шт.  
Материал полипропилен

**APS5**  
Сифон для стиральной машины наружный с разрывным клапаном, белый DN32



Количество (упаковка) 75 шт.  
Количество (палета) 2100 шт.  
Материал АБС

**AKS6**  
Переходная муфта НТ 40/50×G1/2"



Количество (упаковка) 100 шт.  
Количество (палета) 2800 шт.  
Материал полипропилен

**AKS7**  
Сифон для сбора конденсата под штукатурку DN40 и DN50, нержавеющая сталь



Количество (упаковка) 25 шт.  
Количество (палета) 400 шт.  
Материал полипропилен

**P157Z**  
Колено с двумя штуцерами G1"/8–16 с клапанами, DN40



Количество (упаковка) 50 шт.  
Количество (палета) 1400 шт.  
Материал полипропилен

**APS6**  
Сифон для стиральной машины под штукатурку для подключения до двух устройств DN40 и DN50, нержавеющая сталь



Количество (упаковка) 18 шт.  
Количество (палета) 288 шт.  
Материал полипропилен

**P148**  
Колено с двумя штуцерами G1"/17–23



Количество (упаковка) 70 шт.  
Количество (палета) 1960 шт.  
Материал полипропилен

**P148Z**  
Колено с двумя штуцерами G1"/17–23 с клапанами



Количество (упаковка) 70 шт.  
Количество (палета) 1960 шт.  
Материал полипропилен

**P149Z**

Колено с двумя штуцерами G1"/8–23  
с клапанами



Количество (упаковка)	70 шт.
Количество (палета)	1960 шт.
Материал	полипропилен

**P155Z**

Колено с двумя штуцерами DN40/32 /  
17–23 с клапанами



Количество (упаковка)	50 шт.
Количество (палета)	800 шт.
Материал	полипропилен

**P156Z**

Колено с двумя штуцерами DN40/32 /  
8–23 с клапанами



Количество (упаковка)	50 шт.
Количество (палета)	800 шт.
Материал	полипропилен

**P157Z**

Колено с двумя штуцерами G1"/8–16  
с клапанами, DN40



Количество (упаковка)	50 шт.
Количество (палета)	1400 шт.
Материал	полипропилен

# Гибкие соединения

Гибкие соединения Premium	206
Гибкие соединения – комплектующие	207



ВИДЕО



**A794**  
Гибкое соединение 40–32×32–40

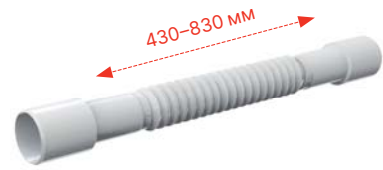

Количество (упаковка)	100 шт.
Количество (палета)	1600 шт.
Материал	полипропилен

**A710**  
Гибкое соединение 40×40



Количество (упаковка)	100 шт.
Количество (палета)	1600 шт.
Материал	полипропилен

**A720**  
Гибкое соединение 50/40×40/50



Количество (упаковка)	50 шт.
Количество (палета)	800 шт.
Материал	полипропилен

**A780**  
Гибкое соединение 6/4"×40/50, металл



Количество (упаковка)	75 шт.
Количество (палета)	1200 шт.
Материал	полипропилен

**A791**  
Гибкое соединение 6/4"×40, пластик

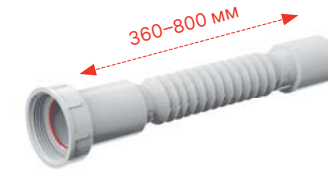

Количество (упаковка)	100 шт.
Количество (палета)	1600 шт.
Материал	полипропилен

**A792**  
Гибкое соединение 6/4"×40, металл



Количество (упаковка)	100 шт.
Количество (палета)	1600 шт.
Материал	полипропилен

**A795**  
Гибкое соединение 50/40×40



Количество (упаковка)	100 шт.
Количество (палета)	1600 шт.
Материал	полипропилен

**A730**  
Гибкое соединение 5/4"×40, пластик



Количество (упаковка)	100 шт.
Количество (палета)	1600 шт.
Материал	полипропилен

**A740**  
Гибкое соединение 5/4"×40, металл



Количество (упаковка)	100 шт.
Количество (палета)	1600 шт.
Материал	полипропилен

**A793**  
Гибкое соединение 6/4" с переходником 5/4"×50/40, пластик

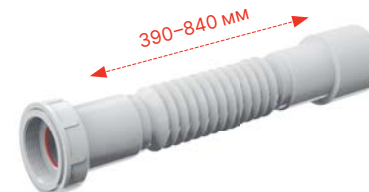

Количество (упаковка)	75 шт.
Количество (палета)	1200 шт.
Материал	полипропилен

**A7990**  
Прокладка, состоящая из двух частей, 5/4" (10 шт.)



Количество (упаковка)	10 шт.
Количество (палета)	–
Материал	эластомер

**A7991**  
Прокладка, состоящая из двух частей, 6/4" (10 шт.)



Количество (упаковка)	10 шт.
Количество (палета)	–
Материал	эластомер

**A750**  
Гибкое соединение 5/4"×32/40, пластик



Количество (упаковка)	100 шт.
Количество (палета)	1600 шт.
Материал	полипропилен

**A760**  
Гибкое соединение 5/4"×32/40, металл



Количество (упаковка)	100 шт.
Количество (палета)	1600 шт.
Материал	полипропилен

**A770**  
Гибкое соединение 6/4"×40/50, пластик

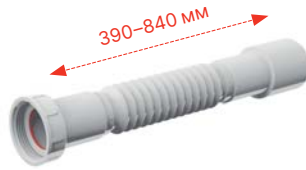

Количество (упаковка)	75 шт.
Количество (палета)	1200 шт.
Материал	полипропилен

**A7992**  
Прокладка, состоящая из двух частей, 1" (10 шт.)



Количество (упаковка)	10 шт.
Количество (палета)	–
Материал	эластомер

**A7993**  
Кронштейн для гибкого соединения (10 штук)



Количество (упаковка)	10 шт.
Количество (палета)	– шт.
Материал	полипропилен





# Комплектующие для унитаза

Гибкие подводки для выпуска унитаза .....	210
Редукции для унитаза .....	210
Вентиляционные клапаны .....	212
Дверцы для ванны .....	213



ВИДЕО

**A97**  
Гибкая подводка для выпуска унитаза



Количество (упаковка) 20 шт.  
Количество (палета) 320 шт.  
Материал полипропилен

**A97L**  
Гибкая подводка для выпуска унитаза



Количество (упаковка) 14 шт.  
Количество (палета) 224 шт.  
Материал полипропилен

**A97SN**  
Гибкая подводка для выпуска унитаза



Количество (упаковка) 20 шт.  
Количество (палета) 320 шт.  
Материал полипропилен

**A91-150**  
Патрубок для унитаза 150 мм



Количество (упаковка) 30 шт.  
Количество (палета) 480 шт.  
Материал полипропилен

**A91-250**  
Патрубок для унитаза 250 мм



Количество (упаковка) 20 шт.  
Количество (палета) 320 шт.  
Материал полипропилен

**A91-400**  
Патрубок для унитаза 400 мм



Количество (упаковка) 14 шт.  
Количество (палета) 224 шт.  
Материал полипропилен

**A970**  
Гибкая подводка для выпуска унитаза



Количество (упаковка) 20 шт.  
Количество (палета) 320 шт.  
Материал полипропилен

**M9006**  
Гибкая подводка для выпуска унитаза DN90/110 (подходит ко всем скрытым системам инсталляции)



Количество (упаковка) 25 шт.  
Количество (палета) 400 шт.  
Материал полипропилен

**A90-22**  
Колено для унитаза 22°



Количество (упаковка) 20 шт.  
Количество (палета) 320 шт.  
Материал полипропилен

**A92**  
Патрубок для унитаза эксцентрический 158 мм



Количество (упаковка) 30 шт.  
Количество (палета) 480 шт.  
Материал полипропилен

**A98**  
Обрамление для унитаза малое DN110



Количество (упаковка) 75 шт.  
Количество (палета) 1200 шт.  
Материал полипропилен

**A980**  
Обрамление для унитаза большое DN110



Количество (упаковка) 30 шт.  
Количество (палета) 480 шт.  
Материал полипропилен

**A90-45**  
Колено для унитаза 45°



Количество (упаковка) 20 шт.  
Количество (палета) 320 шт.  
Материал полипропилен

**A90-90**  
Колено для унитаза 90°



Количество (упаковка) 12 шт.  
Количество (палета) 192 шт.  
Материал полипропилен

**A90-90P40**  
Колено для унитаза с присоединением DN40 – колено 90°



Количество (упаковка) 12 шт.  
Количество (палета) 192 шт.  
Материал полипропилен

**A991**  
Патрубок для унитаза прямой



Количество (упаковка) 35 шт.  
Количество (палета) 560 шт.  
Материал полипропилен

**A991-20**  
Патрубок для унитаза эксцентрический 20 мм



Количество (упаковка) 35 шт.  
Количество (палета) 560 шт.  
Материал полипропилен

**A991-40**  
Патрубок для унитаза эксцентрический 40 мм



Количество (упаковка) 35 шт.  
Количество (палета) 560 шт.  
Материал полипропилен



**A99**  
Манжета для унитаза прямая



Количество (упаковка)	50 шт.
Количество (палета)	800 шт.
Материал	ПВХ

**A990**  
Манжета для унитаза эксцентрическая



Количество (упаковка)	50 шт.
Количество (палета)	800 шт.
Материал	ПВХ

**APH40**  
Вентиляционный клапан DN40



Количество (упаковка)	75 шт.
Количество (палета)	2100 шт.
Материал	полипропилен

**APH50**  
Вентиляционный клапан DN50



Количество (упаковка)	50 шт.
Количество (палета)	1200 шт.
Материал	полипропилен

**APH75**  
Вентиляционный клапан DN75



Количество (упаковка)	50 шт.
Количество (палета)	800 шт.
Материал	полипропилен

**APH110**  
Вентиляционный клапан DN110



Количество (упаковка)	50 шт.
Количество (палета)	800 шт.
Материал	полипропилен

**AVD001**  
Дверца для ванной 150×150, белый



Количество (упаковка)	60 шт.
Количество (палета)	1680 шт.
Материал	полипропилен

**AVD002**  
Дверца для ванной 150×300, белый



Количество (упаковка)	30 шт.
Количество (палета)	360 шт.
Материал	полипропилен

**AVD003**  
Дверца для ванной 300×300, белый



Количество (упаковка)	16 шт.
Количество (палета)	96 шт.
Материал	полипропилен

**AVD004**  
Магнит для дверцы под плитку на ванну, вертикально-выдвижной



Количество (упаковка)	100 шт.
Количество (палета)	–
Материал	металл

**AVD005**  
Магнит BASIC для дверцы под плитку на ванну, вертикально-выдвижной



Количество (упаковка)	100 шт.
Количество (палета)	–
Материал	металл

# Линии продуктов

## ПРОГРАММА INDIVIDUAL

### FUN-RG-P

Кнопка управления для скрытых систем инсталляции, RED GOLD-глянец

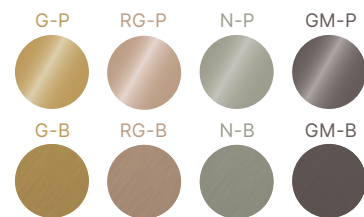
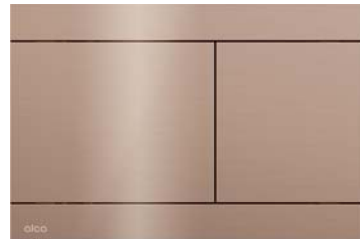

### A400-RG-P

Сифон для умывальника DN32 DESIGN круглый, RED GOLD-глянец

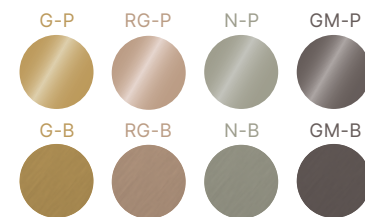

### A392-RG-P

Донный клапан сифона для умывальника CLICK/CLACK 5/4", цельнометаллический с переливом и большой заглушкой, RED GOLD-глянец

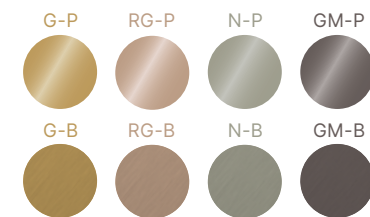

### A55K-RG-P

Сифон для ванны автомат комплект, RED GOLD-глянец

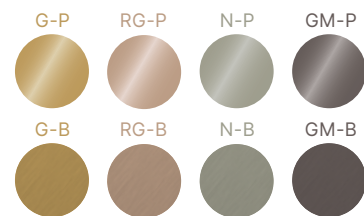

### ARV001-RG-P

Угловой вентиль с фильтром 1/2"×3/8", RED GOLD-глянец

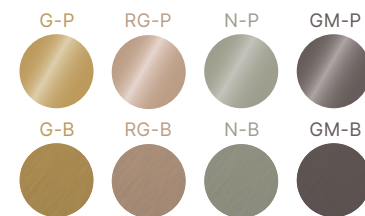

### КОДЫ ЦВЕТНЫХ ВАРИАНТОВ

<b>G-P</b>	Gold-глянец
<b>G-B</b>	Gold-крацованный мат
<b>RG-P</b>	Red gold-глянец
<b>RG-B</b>	Red gold-крацованный мат
<b>N-P</b>	Nickel-глянец
<b>N-B</b>	Nickel-крацованный мат
<b>GM-P</b>	Gun metal-глянец
<b>GM-B</b>	Gun metal-крацованный мат



# INDIVIDUAL.

## В КАЖДОЙ ДЕТАЛИ ВАШ

### Отлично гармонирует

Может быть мы удовлетворим ваш индивидуальный вкус изящным розово-золотистым оттенком. Или вы предпочитаете ослепительно золотые? Может быть к вашей личности больше всего подходит современный gun metal. В независимости от вашего выбора, на некоторые вещи можете положиться. Исключительное постоянство цветов и устойчивость к царапинам. И точно также до последней детали может быть доведена до совершенства и ваша ванная комната.

## ПРОГРАММА ЧЕРНЫЙ-МАТ

**APZ1BLACK**  
Водоотводящий желоб с порогам  
для перфорированной решетки,  
черный-мат



**APZ101BLACK Low**  
Водоотводящий желоб с порогам  
для перфорированной решетки,  
черный-мат



**PURE BLACK**  
Решетка для водоотводящего желоба,  
черный-мат



**APZ10BLACK Simple**  
Водоотводящий желоб с порогам  
для перфорированной решетки,  
черный-мат



**APZ19BLACK Simple**  
Водоотводящий желоб с порогам  
для двусторонней решетки, черный-мат  
(550, 650, 750, 850, 950 мм)



**M1878** new  
Кнопка управления  
для скрытых систем  
инсталляции, черный-мат



**M1878-7** new  
Кнопка управления для скры-  
тых систем инсталляции,  
черный-мат/золотой-мат



**M1978** new  
Кнопка управления  
для скрытых систем  
инсталляции, черный-мат



**M1978-7** new  
Кнопка управления для скры-  
тых систем инсталляции,  
черный-мат/золотой-мат



**M578**  
Кнопка управления  
для скрытых систем  
инсталляции, черный-мат



**M678**  
Кнопка управления  
для скрытых систем  
инсталляции, черный-мат



**M778**  
Кнопка управления для скры-  
тых систем инсталляции,  
черный-мат/хром-глянец



**M778-5**  
Кнопка управления для скры-  
тых систем инсталляции,  
черный-мат/золотой-глянец



**MOON-BLACK**  
Кнопка управления для скры-  
тых систем инсталляции, не-  
ржавеющая сталь-черный мат



**TURN-BLACK**  
Кнопка управления для скры-  
тых систем инсталляции, не-  
ржавеющая сталь-черный мат



**FUN-BLACK**  
Кнопка управления для скры-  
тых систем инсталляции, не-  
ржавеющая сталь-черный мат

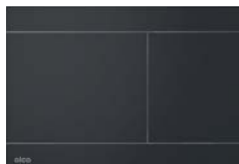

**M278**  
Кнопка управления  
для скрытых систем  
инсталляции, черный-мат



**A400BLACK**  
Сифон для умывальника DN32 DESIGN  
круглый, черный-мат



**A4320BLACK**  
Сифон для умывальника DN32,  
U-форма с накладной гайкой 5/4",  
черный-мат



**A4000BLACK**  
Удлинитель DN32, черный-мат



**A55BLACK**  
Сифон для ванны автомат комплект,  
черный-мат



**A507BLACK**  
Сифон для ванны CLICK/CLACK,  
черный-мат



**A564BLACK**  
Сифон для ванны автомат с напуском  
воды через перелив, черный-мат



**A392BLACK**  
Донный клапан сифона  
для умывальника CLICK/CLACK 5/4",  
цельнометаллический с переливом  
и большой заглушкой черной-мат



**A396BLACK**  
Донный клапан сифона для умываль-  
ника 5/4", цельнометаллический,  
с большой незапирающей заглушкой,  
для умывальников без перелива,  
черный-мат



**A465BLACK-50**  
Сифон для душевого поддона CLICK/  
CLACK, черный-мат



**A49BLACK**  
Сифон для душевого поддона, черный-  
мат



**APV31BLACK**  
Сливной трап 105x105/50 мм боковой  
сток, решетка из нержавеющей  
стали, черный-мат, гидрозатвор  
комбинированный SMART



**APV32BLACK**  
Сливной трап 105x105/50 мм прямой  
сток, решетка из нержавеющей  
стали черный-мат, гидрозатвор  
комбинированный SMART



**MPV004-BLACK**  
Решетка 102x102 мм, нержавеющая  
сталь, черный-мат



**ARV001-BLACK**  
Угловой вентиль с фильтром 1/2"x3/8",  
черный-мат



**ARV003-BLACK**  
Угловой вентиль с фильтром 1/2"x1/2",  
черный-мат





## ПРОГРАММА БЕЛЫЙ-ГЛЯНЕЦ

**M570**  
Кнопка управления для скрытых систем инсталляции, белый-глянец



**M670**  
Кнопка управления для скрытых систем инсталляции, белый-глянец



**M770**  
Кнопка управления для скрытых систем инсталляции, белый-глянец/хром-глянец



**M775**  
Кнопка управления для скрытых систем инсталляции, белый-глянец/золотой-глянец



**MOON-WHITE**  
Кнопка управления для скрытых систем инсталляции, нержавеющая сталь-белый глянец



**TURN-WHITE**  
Кнопка управления для скрытых систем инсталляции, нержавеющая сталь-белый глянец

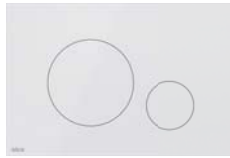

**STRIPE-WHITE**  
Кнопка управления для скрытых систем инсталляции, нержавеющая сталь-белый глянец



**FUN-WHITE**  
Кнопка управления для скрытых систем инсталляции, нержавеющая сталь-белый глянец



**M70**  
Кнопка управления для скрытых систем инсталляции, белый-глянец



**M270**  
Кнопка управления для скрытых систем инсталляции, белый-глянец

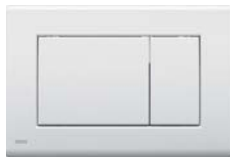

**M370**  
Кнопка управления для скрытых систем инсталляции, белый-глянец

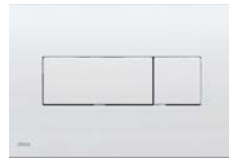

**M1710**  
Кнопка управления для скрытых систем инсталляции, белый-глянец



**GL1200**  
GLASS – Решетка для водоотводящего желоба, стекло-белый



**A400B**  
Сифон для умывальника DN32 DESIGN цельнометаллический, круглый, белый



**A4000B**  
Удлинитель DN32, белый



**ARV001B**  
Угловой вентиль с фильтром 1/2"×3/8", круглый, белый



**ARV003B**  
Угловой вентиль с фильтром 1/2"×1/2", круглый, белый



**A51B**  
Сифон для ванны автомат комплект, белый



**A51BM**  
Сифон для ванны автомат комплект, белый



**A392B**  
Донный клапан сифона для умывальника CLICK/CLACK 5/4", цельнометаллический с переливом и большой белой заглушкой



**A395B**  
Донный клапан сифона для умывальника CLICK/CLACK 5/4", цельнометаллический с большой белой заглушкой, без перелива, для пластиковых и стеклянных умывальников



**A396B**  
Донный клапан сифона для умывальника 5/4", цельнометаллический, с большой незапирающей заглушкой, для умывальников без перелива, белый-глянец



**A47B-50**  
Сифон для душевого поддона, белый



**A47B-60**  
Сифон для душевого поддона, белый



**A49B**  
Сифон для душевого поддона, белый-глянец



**A49K-B**  
Сифон для душевого поддона, белый-глянец



## ПРОГРАММА БРОНЗА-АНТИК

**FUN-ANTIC**  
Кнопка управления для скрытых систем инсталляции, бронза-антик



**DESIGN-ANTIC**  
Решетка для водоотводящего желоба, бронза-антик



**MPV001-ANTIC**  
Дизайн решетка 102×102 мм, бронза-антик



**A400ANTIC**  
Сифон для умывальника DN32 DESIGN круглый, бронза-антик



**ARV001-ANTIC**  
Угловой вентиль с фильтром 1/2"×3/8", круглый, бронза-антик



**ARV003-ANTIC**  
Угловой вентиль с фильтром 1/2"×1/2", круглый, бронза-антик



**A392ANTIC**  
Донный клапан сифона для умывальника CLICK/CLACK 5/4", цельнометаллический с переливом и большой заглушкой, бронза-антик



**A49ANTIC**  
Сифон для душевого поддона, бронза-антик



**A55ANTIC**  
Сифон для ванны автомат комплект, бронза-антик



## ПРОГРАММА BRASS

### MOON-BRASS

Кнопка управления для скрытых систем инсталляции, латунь

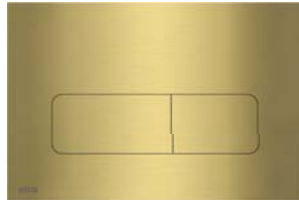

### TURN-BRASS

Кнопка управления для скрытых систем инсталляции, латунь

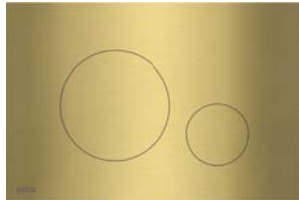

### FUN-BRASS

Кнопка управления для скрытых систем инсталляции, латунь

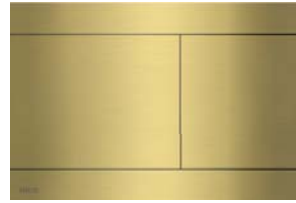

### APZ10BLACK-BRASS

#### Simple

Водоотводящий желоб с порогам для перфорированной решетки, латунь



## Новые продукты в 2024

### RAY

Кнопка управления для скрытых систем инсталляции, alupox-мат



### RAY-GL1200

Кнопка управления для скрытых систем инсталляции, стекло-белый



### RAY-GL1204

Кнопка управления для скрытых систем инсталляции, стекло-черный



### M1876

Кнопка управления для скрытых систем инсталляции, белый-мат

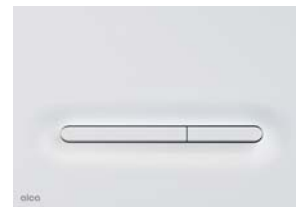

### M1876-1

Кнопка управления для скрытых систем инсталляции, белый-мат/хром-глянец



### M1878

Кнопка управления для скрытых систем инсталляции, черный-мат



### M1878-7

Кнопка управления для скрытых систем инсталляции, черный-мат/золотой-мат



### M1976

Кнопка управления для скрытых систем инсталляции, белый-мат

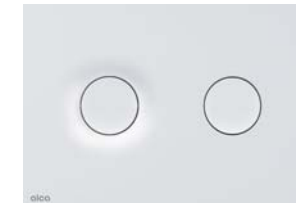

### M1976-2

Кнопка управления для скрытых систем инсталляции, белый-мат/хром-мат

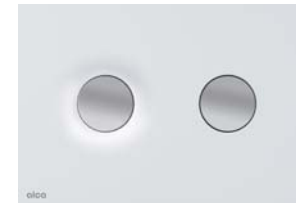

### M1978

Кнопка управления для скрытых систем инсталляции, черный-мат



### M1978-7

Кнопка управления для скрытых систем инсталляции, черный-мат/золотой-мат

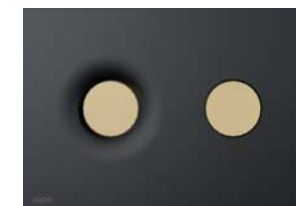

### S1606-ND

Гофрированная прокладка 63/40



**APZ19 Simple**

Водоотводящий желоб с порогам  
для двусторонней решетки  
(550, 650, 750, 850, 950 мм)

**APZ19BLACK Simple**

Водоотводящий желоб с порогам  
для двусторонней решетки, черный-мат  
(550, 650, 750, 850, 950 мм)

**APZ20 Simple**

Водоотводящий желоб с порогам из  
нержавеющей стали для двусторонней  
решетки  
(550, 650, 750, 850, 950 мм)

**APVN0100**

Насадка горловины трапа +  
Двухсторонняя решетка 130×130 мм,  
нержавеющая сталь

**APV140**

Сливной трап 130×130 мм боковой  
сток, двусторонняя решетка из  
нержавеющей стали, гидрозатвор  
мокрый

**APV240**

Сливной трап 130×130 мм прямой  
сток, двусторонняя решетка из  
нержавеющей стали, гидрозатвор  
мокрый

**A49K-B**

Сифон для душевого поддона, белый-  
глянец





**PM01006UNI-BLACK**

Пластиковый стенд для сифона для ванны – A564BLACK



**PM01006RU**

Пластиковый большой стенд с сифоном для ванны



**PM01007UNI-BLACK**

Пластиковый стенд для металлической программы



**PM01003RU**

Пластиковый стенд со сниженными сифонами для душевых поддонов



**PM01005UNI**

Пластиковый стенд для впускных и сливных механизмов



**PM02004RU**

Стенд для пластиковых желобов



**PM03004UNI**

Стенд для туалетных сидений



**PM03008UNI**

Стенд для дренажных каналов



**PM02016UNI-WHITE**

Экспозитор-книжка с дизайнами решеток для водоотводящих желобов – APZ1/APZ6/APZ12



**PM02027RU**

Стенд для APZ115 Marble Low



**PM04021UNI**

Презентационные доски с кнопками



**PM08001UNI**

Набор образцов материалов PVD – коробочка



**PM08002UNI**

Набор образцов материалов PVD – веер



**PM02022UNI**

Стенд со скрытой системой инсталляции и кнопками управления



**PM02024UNI**

Стойка для кнопок FLAT, белая



**PM02023RU**

Стенд для APZ13 Fit and Go



**PM02021UNI**

Стенд для желобов из нержавеющей стали



Таблица обозначения сифонов разной длины

L=570 • Hmax=370	L=800 • Hmax=600	L=1000 • Hmax=800	L=1200 • Hmax=1000
A501	-	-	-
A502	-	-	-
A51B	A51B-80	A51B-100	A51B-120
A51BM	A51BM-80	A51BM-100	A51BM-120
A51CR	A51CR-80	A51CR-100	A51CR-120
A51CRM	A51CRM-80	A51CRM-100	A51CRM-120
A55K	A55K-80	A55K-100	A55K-120
A55ANTIC	A55ANTIC-80	A55ANTIC-100	A55ANTIC-120
A55BLACK	A55BLACK-80	A55BLACK-100	A55BLACK-120
A55K-G-P	A55K-G-P-80	A55K-G-P-100	A55K-G-P-120
A55K-G-B	A55K-G-B-80	A55K-G-B-100	A55K-G-B-120
A55K-RG-P	A55K-RG-P-80	A55K-RG-P-100	A55K-RG-P-120
A55K-RG-B	A55K-RG-B-80	A55K-RG-B-100	A55K-RG-B-120
A55K-N-P	A55K-N-P-80	A55K-N-P-100	A55K-N-P-120
A55K-N-B	A55K-N-B-80	A55K-N-B-100	A55K-N-B-120
A55K-GM-P	A55K-GM-P-80	A55K-GM-P-100	A55K-GM-P-120
A55K-GM-B	A55K-GM-B-80	A55K-GM-B-100	A55K-GM-B-120
A55KM	A55KM-80	A55KM-100	A55KM-120
A504CKM	A504CKM-80	A504CKM-100	A504CKM-120
A507CKM	A507CKM-80	A507CKM-100	A507CKM-120
A516CKM	A516CKM-80	A516CKM-100	A516CKM-120
A507BLACK	A507BLACK-80	A507BLACK-100	A507BLACK-120
A505CRM	A505CRM-80	A505CRM-100	A505CRM-120
A505CKM	A505CKM-80	A505CKM-100	A505CKM-120

Вышеприведенные длины сифонов относятся к страницам 168–171

Таблица обозначения сифонов с напуском через перелив разной длины

L=570 • Hmax=370	L=800 • Hmax=600	L=1000 • Hmax=800	L=1200 • Hmax=1000
A508CKM	A508CKM-80	A508CKM-100	A508CKM-120
A509CKM	A509CKM-80	A509CKM-100	A509CKM-120
A564BLACK	A564BLACK-80	A564BLACK-100	A564BLACK-120
A564CRM1	A564CRM1-80	A564CRM1-100	A564CRM1-120
A564CRM2	A564CRM2-80	A564CRM2-100	A564CRM2-120
A564CRM3	A564CRM3-80	A564CRM3-100	A564CRM3-120
A564KM1	A564KM1-80	A564KM1-100	A564KM1-120
A564KM3	A564KM3-80	A564KM3-100	A564KM3-120
A565CRM1	A565CRM1-80	A565CRM1-100	A565CRM1-120
A565CRM2	A565CRM2-80	A565CRM2-100	A565CRM2-120
A565CRM3	A565CRM3-80	A565CRM3-100	A565CRM3-120
A565KM1	A565KM1-80	A565KM1-100	A565KM1-120
A565KM3	A565KM3-80	A565KM3-100	A565KM3-120
A566-112122-57	A566-112122-80	A566-112122-100	A566-112122-120
A566-273133-57	A566-273133-80	A566-273133-100	A566-273133-120

Вышеприведенные длины сифонов с напуском через перелив относятся к страницам 172–174

**Определение длины сифонов Alca**

Определение необходимой длины сифона для ванны очень простое. Канализационное отверстие в нижней части ванны и отверстие перелива в стенке ванны необходимо соединить (Hmax и H2). Сумма перпендикулярных линий является длиной сифона (L).

**Hmax + H2 = L**

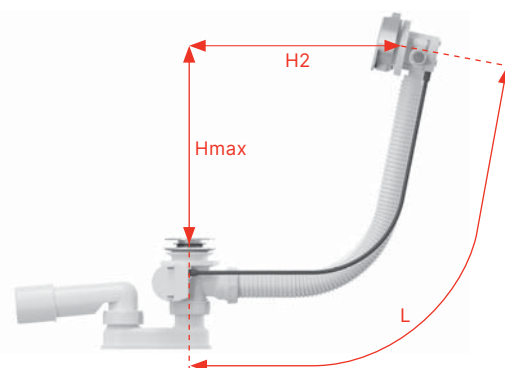

Максимальная толщина стенки ванны около канализационного стока для данного типа сифона для ванны

Сифоны для ванны	Толщина стенки ванны около канализационного стока (мм)	Толщина стенки ванны около перелива (мм)	Сифоны для ванны	Толщина стенки ванны около канализационного стока (мм)	Толщина стенки ванны около перелива (мм)
A501	13	10	A564CRM2	2-10	10
A502	13	10	A564CRM3	2-10	10
A51B	2-10	10	A564KM1	2-10	10
A51BM	2-10	10	A564BLACK	2-10	10
A51CR	2-10	10	A564KM3	2-10	10
A51CRM	2-10	10	A565CRM1	10-18	12-26
A55K	2-10	10	A565CRM2	10-18	12-26
A55ANTIC	2-10	10	A565CRM3	10-18	12-26
A55BLACK	2-10	10	A565KM1	10-18	12-26
A55KM	2-10	10	A565KM3	10-18	12-26
A504CKM	12	4-16	A566-112122-57	2-10	10
A507CKM	12	4-16	A566-112122-80	2-10	10
A516CKM	8	4-16	A566-112122-100	2-10	10
A507BLACK	12	4-16	A566-273133-57	2-10	10
A505CRM	12	4-16	A566-112122-120	2-10	10
A505CKM	12	4-16	A566-273133-80	2-10	10
A508CKM	2-10	4-16	A566-273133-100	2-10	10
A509CKM	10-18	4-16	A566-273133-120	2-10	10
A564CRM1	2-10	10			

Таблица обозначения водоотводящих желобов и решеток разной длины

Ширина душевой кабины (мм)								
-	600	700	800	900	1000	1100	1200	1500
<b>Водоотводящие желоба: APZ1, APZ1BLACK, APZ101, APZ101BLACK, APZ1001, APZ1101, APZ4, APZ104, APZ1004, APZ1104, APZ2001, APZ12, APZ2012</b>								
APZ1-300	APZ1-550	APZ1-650	APZ1-750	APZ1-850	APZ1-950	APZ1-1050	APZ1-1150	APZ1-1450
APZ1BLACK-300	APZ1BLACK-550	APZ1BLACK-650	APZ1BLACK-750	APZ1BLACK-850	APZ1BLACK-950	APZ1BLACK-1050	APZ1BLACK-1150	APZ1BLACK-1450
APZ101-300	APZ101-550	APZ101-650	APZ101-750	APZ101-850	APZ101-950	APZ101-1050	APZ101-1150	APZ101-1450
APZ101BLACK-300	APZ101BLACK-550	APZ101BLACK-650	APZ101BLACK-750	APZ101BLACK-850	APZ101BLACK-950	APZ101BLACK-1050	APZ101BLACK-1150	APZ101BLACK-1450
-	APZ4-550	APZ4-650	APZ4-750	APZ4-850	APZ4-950	APZ4-1050	APZ4-1150	-
-	APZ104-550	APZ104-650	APZ104-750	APZ104-850	APZ104-950	APZ104-1050	APZ104-1150	-
APZ1001-300	APZ1001-550	APZ1001-650	APZ1001-750	APZ1001-850	APZ1001-950	APZ1001-1050	APZ1001-1150	-
APZ1101-300	APZ1101-550	APZ1101-650	APZ1101-750	APZ1101-850	APZ1101-950	APZ1101-1050	APZ1101-1150	-
-	APZ1004-550	APZ1004-650	APZ1004-750	APZ1004-850	APZ1004-950	APZ1004-1050	APZ1004-1150	-
-	APZ1104-550	APZ1104-650	APZ1104-750	APZ1104-850	APZ1104-950	APZ1104-1050	APZ1104-1150	-
APZ2001-300	APZ2001-550	APZ2001-650	APZ2001-750	APZ2001-850	APZ2001-950	APZ2001-1050	APZ2001-1150	-
-	-	APZ12-650	APZ12-750	APZ12-850	APZ12-950	APZ12-1050	-	-
-	APZ2012-550	APZ2012-650	APZ2012-750	APZ2012-850	-	-	-	-
<b>Решетки для: APZ1, APZ1BLACK, APZ101, APZ101BLACK, APZ1001, APZ1101, APZ4, APZ104, APZ1004, APZ1104, APZ2001, APZ12, APZ2012</b>								
LINE-300L	LINE-550L	LINE-650L	LINE-750L	LINE-850L	LINE-950L	LINE-1050L	LINE-1150L	LINE-1450L
LINE-300M	LINE-550M	LINE-650M	LINE-750M	LINE-850M	LINE-950M	LINE-1050M	LINE-1150M	LINE-1450M
PURE-300L	PURE-550L	PURE-650L	PURE-750L	PURE-850L	PURE-950L	PURE-1050L	PURE-1150L	PURE-1450L
PURE-300M	PURE-550M	PURE-650M	PURE-750M	PURE-850M	PURE-950M	PURE-1050M	PURE-1150M	PURE-1450M
PURE-300BLACK	PURE-550BLACK	PURE-650BLACK	PURE-750BLACK	PURE-850BLACK	PURE-950BLACK	PURE-1050BLACK	PURE-1150BLACK	PURE-1450BLACK
CUBE-300L	CUBE-550L	CUBE-650L	CUBE-750L	CUBE-850L	CUBE-950L	CUBE-1050L	CUBE-1150L	-
CUBE-300M	CUBE-550M	CUBE-650M	CUBE-750M	CUBE-850M	CUBE-950M	CUBE-1050M	CUBE-1150M	-
HOPE-300L	HOPE-550L	HOPE-650L	HOPE-750L	HOPE-850L	HOPE-950L	HOPE-1050L	HOPE-1150L	-
HOPE-300M	HOPE-550M	HOPE-650M	HOPE-750M	HOPE-850M	HOPE-950M	HOPE-1050M	HOPE-1150M	-
BUBLE-300L	BUBLE-550L	BUBLE-650L	BUBLE-750L	BUBLE-850L	BUBLE-950L	BUBLE-1050L	BUBLE-1150L	BUBLE-1450L
BUBLE-300M	BUBLE-550M	BUBLE-650M	BUBLE-750M	BUBLE-850M	BUBLE-950M	BUBLE-1050M	BUBLE-1150M	BUBLE-1450M
DREAM-300L	DREAM-550L	DREAM-650L	DREAM-750L	DREAM-850L	DREAM-950L	DREAM-1050L	DREAM-1150L	-
DREAM-300M	DREAM-550M	DREAM-650M	DREAM-750M	DREAM-850M	DREAM-950M	DREAM-1050M	DREAM-1150M	-
<b>Решетки для: APZ12, APZ2012</b>								
-	-	-	TILE-750	TILE-850	TILE-950	TILE-1050	-	-
-	-	-	SOLID-750M	SOLID-850M	SOLID-950M	SOLID-1050M	-	-
<b>APZ1SMART-LINE (решетка является частью комплекта)</b>								
-	APZ1SMART-LINE-550	APZ1SMART-LINE-650	APZ1SMART-LINE-750	-	-	-	-	-

Водоотводящие желоба: APZ6, APZ106, APZ1006, APZ1106, APZ16, APZ116, APZ1016, APZ1116

APZ6-300	APZ6-550	APZ6-650	APZ6-750	APZ6-850	APZ6-950	APZ6-1050	APZ6-1150	-
APZ106-300	APZ106-550	APZ106-650	APZ106-750	APZ106-850	APZ106-950	APZ106-1050	APZ106-1150	-
APZ1006-300	APZ1006-550	APZ1006-650	APZ1006-750	APZ1006-850	APZ1006-950	APZ1006-1050	APZ1006-1150	-
APZ1106-300	APZ1106-550	APZ1106-650	APZ1106-750	APZ1106-850	APZ1106-950	APZ1106-1050	APZ1106-1150	-
APZ16-300	APZ16-550	APZ16-650	APZ16-750	APZ16-850	APZ16-950	APZ16-1050	APZ16-1150	-
APZ116-300	APZ116-550	APZ116-650	APZ116-750	APZ116-850	APZ116-950	APZ116-1050	APZ116-1150	-
APZ1016-300	APZ1016-550	APZ1016-650	APZ1016-750	APZ1016-850	APZ1016-950	APZ1016-1050	APZ1016-1150	-
APZ1116-300	APZ1116-550	APZ1116-650	APZ1116-750	APZ1116-850	APZ1116-950	APZ1116-1050	APZ1116-1150	-

Решетки для: APZ6, APZ106, APZ1006, APZ1106, APZ16, APZ116, APZ1016, APZ1116

DESIGN-300LN	DESIGN-550LN	DESIGN-650LN	DESIGN-750LN	DESIGN-850LN	DESIGN-950LN	DESIGN-1050LN	DESIGN-1150LN	-
DESIGN-300MN	DESIGN-550MN	DESIGN-650MN	DESIGN-750MN	DESIGN-850MN	DESIGN-950MN	DESIGN-1050MN	DESIGN-1150MN	-
DESIGN-300ANTIC	DESIGN-550ANTIC	DESIGN-650ANTIC	DESIGN-750ANTIC	DESIGN-850ANTIC	DESIGN-950ANTIC	DESIGN-1050ANTIC	DESIGN-1150ANTIC	-
POSH-300MN	POSH-550MN	POSH-650MN	POSH-750MN	POSH-850MN	POSH-950MN	POSH-1050MN	POSH-1150MN	-
GL1200-300	GL1200-550	GL1200-650	GL1200-750	GL1200-850	GL1200-950	GL1200-1050	GL1200-1150	-
GL1202-300	GL1202-550	GL1202-650	GL1202-750	GL1202-850	GL1202-950	GL1202-1050	GL1202-1150	-
GL1204-300	GL1204-550	GL1204-650	GL1204-750	GL1204-850	GL1204-950	GL1204-1050	GL1204-1150	-
FLOOR-300	FLOOR-550	FLOOR-650	FLOOR-750	FLOOR-850	FLOOR-950	FLOOR-1050	FLOOR-1150	-
GAP-300M	GAP-550M	GAP-650M	GAP-750M	GAP-850M	GAP-950M	GAP-1050M	GAP-1150M	-

Водоотводящие желоба: APZ15, APZ115 (решетка является частью комплекта)

APZ15-300	APZ15-550	APZ15-650	APZ15-750	APZ15-850	APZ15-950	APZ15-1050	APZ15-1150	-
APZ115-300	APZ115-550	APZ115-650	APZ115-750	APZ115-850	APZ115-950	APZ115-1050	APZ115-1150	-

Водоотводящие желоба: APZ13-DOUBLE9 Fit and Go, APZ23-DOUBLE9 Fit and Go Wall (решетка является частью комплекта)

-	APZ13-DOUBLE9-550	APZ13-DOUBLE9-650	APZ13-DOUBLE9-750	APZ13-DOUBLE9-850	APZ13-DOUBLE9-950	-	-	-
-	-	-	APZ23-DOUBLE9-750	APZ23-DOUBLE9-850	APZ23-DOUBLE9-950	-	-	-

Водоотводящие желоба: APZ13 Modular, APZ23 Modular Wall

-	-	-	APZ13-750	APZ13-850	APZ13-950	-	-	-
-	-	-	APZ23-750	APZ23-850	APZ23-950	-	-	-

Решетки для: APZ13 Modular, APZ23 Modular Wall

-	-	-	DOUBLE-750M	DOUBLE-850M	DOUBLE-950M	-	-	-
-	-	-	CODE-750L	CODE-850L	CODE-950L	-	-	-
-	-	-	CODE-750M	CODE-850M	CODE-950M	-	-	-
-	-	-	ZIP-750L	ZIP-850L	ZIP-950L	-	-	-
-	-	-	ZIP-750M	ZIP-850M	ZIP-950M	-	-	-
-	-	-	SPACE-750M	SPACE-850M	SPACE-950M	-	-	-
-	-	-	STREAM-750M	STREAM-850M	STREAM-950M	-	-	-

Дренажная система: APZ5 (накладная панель является частью комплекта)

-	-	APZ5-EDEN-650	APZ5-EDEN-750	APZ5-EDEN-850	APZ5-EDEN-950	APZ5-EDEN-1050	-	-
-	-	APZ5-SHADE-650	APZ5-SHADE-750	APZ5-SHADE-850	APZ5-SHADE-950	APZ5-SHADE-1050	-	-
-	-	APZ5-TWIN-650	APZ5-TWIN-750	APZ5-TWIN-850	APZ5-TWIN-950	APZ5-TWIN-1050	-	-

Водоотводящие желоба: APZ11, APZ111 (решетка является частью комплекта)

APZ11-300M	APZ11-550M	APZ11-650M	APZ11-750M	APZ11-850M	APZ11-950M	APZ11-1050M	APZ11-1150M	-
APZ111-300M	APZ111-550M	APZ111-650M	APZ111-750M	APZ111-850M	APZ111-950M	APZ111-1050M	APZ111-1150M	-

Пластиковые водоотводящие желоба: APZ9, APZ10, APZ10BLACK, APZ10BLACK-BRASS, APZ19, APZ19BLACK, APZ20, APZ30 Wall (решетка является частью комплекта)

-	APZ9-550M	APZ9-650M	APZ9-750M	APZ9-850M	APZ9-950M	-	-	-
-	APZ10-550M	APZ10-650M	APZ10-750M	APZ10-850M	APZ10-950M	-	-	-
-	APZ10BLACK-550M	APZ10BLACK-650M	APZ10BLACK-750M	APZ10BLACK-850M	APZ10BLACK-950M	-	-	-
-	APZ10BLACK-550BRASS	APZ10BLACK-650BRASS	APZ10BLACK-750BRASS	APZ10BLACK-850BRASS	APZ10BLACK-950BRASS	-	-	-
-	APZ19-550	APZ19-650	APZ19-750	APZ19-850	APZ19-950	-	-	-
-	APZ19BLACK-550	APZ19BLACK-650	APZ19BLACK-750	APZ19BLACK-850	APZ19BLACK-950	-	-	-
-	APZ20-550	APZ20-650	APZ20-750	APZ20-850	APZ20-950	-	-	-
-	-	APZ30-650M	APZ30-750M	APZ30-850M	-	-	-	-

ARZ1 – решетки TIME, LIFE, GRACE

Вышеприведенные длины водоотводящих желобов и решеток относятся к страницам 86–107

Сточная система: APZ5 с освещением (крышка и освещение входит в состав упаковки сточной системы)

APZ5-EDEN+AEZ120-650	Белый	APZ5-SHADE+AEZ120-650	Белый	APZ5-TWIN+AEZ120-650	Белый
APZ5-EDEN+AEZ120-750	Белый	APZ5-SHADE+AEZ120-750	Белый	APZ5-TWIN+AEZ120-750	Белый
APZ5-EDEN+AEZ120-850	Белый	APZ5-SHADE+AEZ120-850	Белый	APZ5-TWIN+AEZ120-850	Белый
APZ5-EDEN+AEZ120-950	Белый	APZ5-SHADE+AEZ120-950	Белый	APZ5-TWIN+AEZ120-950	Белый
APZ5-EDEN+AEZ120-1050	Белый	APZ5-SHADE+AEZ120-1050	Белый	APZ5-TWIN+AEZ120-1050	Белый
APZ5-EDEN+AEZ121-650	Синий	APZ5-SHADE+AEZ121-650	Синий	APZ5-TWIN+AEZ121-650	Синий
APZ5-EDEN+AEZ121-750	Синий	APZ5-SHADE+AEZ121-750	Синий	APZ5-TWIN+AEZ121-750	Синий
APZ5-EDEN+AEZ121-850	Синий	APZ5-SHADE+AEZ121-850	Синий	APZ5-TWIN+AEZ121-850	Синий
APZ5-EDEN+AEZ121-950	Синий	APZ5-SHADE+AEZ121-950	Синий	APZ5-TWIN+AEZ121-950	Синий
APZ5-EDEN+AEZ121-1050	Синий	APZ5-SHADE+AEZ121-1050	Синий	APZ5-TWIN+AEZ121-1050	Синий
APZ5-EDEN+AEZ122-650	Зеленый	APZ5-SHADE+AEZ122-650	Зеленый	APZ5-TWIN+AEZ122-650	Зеленый
APZ5-EDEN+AEZ122-750	Зеленый	APZ5-SHADE+AEZ122-750	Зеленый	APZ5-TWIN+AEZ122-750	Зеленый
APZ5-EDEN+AEZ122-850	Зеленый	APZ5-SHADE+AEZ122-850	Зеленый	APZ5-TWIN+AEZ122-850	Зеленый
APZ5-EDEN+AEZ122-950	Зеленый	APZ5-SHADE+AEZ122-950	Зеленый	APZ5-TWIN+AEZ122-950	Зеленый
APZ5-EDEN+AEZ122-1050	Зеленый	APZ5-SHADE+AEZ122-1050	Зеленый	APZ5-TWIN+AEZ122-1050	Зеленый
APZ5-EDEN+AEZ123-650	Красный	APZ5-SHADE+AEZ123-650	Красный	APZ5-TWIN+AEZ123-650	Красный
APZ5-EDEN+AEZ123-750	Красный	APZ5-SHADE+AEZ123-750	Красный	APZ5-TWIN+AEZ123-750	Красный
APZ5-EDEN+AEZ123-850	Красный	APZ5-SHADE+AEZ123-850	Красный	APZ5-TWIN+AEZ123-850	Красный
APZ5-EDEN+AEZ123-950	Красный	APZ5-SHADE+AEZ123-950	Красный	APZ5-TWIN+AEZ123-950	Красный
APZ5-EDEN+AEZ123-1050	Красный	APZ5-SHADE+AEZ123-1050	Красный	APZ5-TWIN+AEZ123-1050	Красный
APZ5-EDEN+AEZ124-650	Радуга	APZ5-SHADE+AEZ124-650	Радуга	APZ5-TWIN+AEZ124-650	Радуга
APZ5-EDEN+AEZ124-750	Радуга	APZ5-SHADE+AEZ124-750	Радуга	APZ5-TWIN+AEZ124-750	Радуга
APZ5-EDEN+AEZ124-850	Радуга	APZ5-SHADE+AEZ124-850	Радуга	APZ5-TWIN+AEZ124-850	Радуга
APZ5-EDEN+AEZ124-950	Радуга	APZ5-SHADE+AEZ124-950	Радуга	APZ5-TWIN+AEZ124-950	Радуга
APZ5-EDEN+AEZ124-1050	Радуга	APZ5-SHADE+AEZ124-1050	Радуга	APZ5-TWIN+AEZ124-1050	Радуга

Вышеприведенные коды сточных систем с цветом освещения относятся к странице 98

Варианты решеток для бассейнов

Название решетки	Тип решетки	Высота решетки (мм)	Ширина решетки (мм)	Длина решетки (мм)	Артикул решетки
AP1	Без антискользящей поверхности	25	195	1 000	AP1-195-1000
			245	1 000	AP1-245-1000
			295	1 000	AP1-295-1000
AP2	Без антискользящей поверхности	35	195	1 000	AP2-195-1000
			245	1 000	AP2-245-1000
			295	1 000	AP2-295-1000
AP3	С антискользящей поверхностью	25	195	1 000	AP3-195-1000
			245	1 000	AP3-245-1000
			295	1 000	AP3-295-1000
AP4	С антискользящей поверхностью	35	195	1 000	AP4-195-1000
			245	1 000	AP4-245-1000
			295	1 000	AP4-295-1000
AP1R	Без антискользящей поверхности	25	195	1 000	AP1-195-R-1000
			245	1 000	AP1-245-R-1000
			295	1 000	AP1-295-R-1000
AP2R	Без антискользящей поверхности	35	195	1 000	AP2-195-R-1000
			245	1 000	AP2-245-R-1000
			295	1 000	AP2-295-R-1000
AP3R	С антискользящей поверхностью	25	195	1 000	AP3-195-R-1000
			245	1 000	AP3-245-R-1000
			295	1 000	AP3-295-R-1000
AP4R	С антискользящей поверхностью	35	195	1 000	AP4-195-R-1000
			245	1 000	AP4-245-R-1000
			295	1 000	AP4-295-R-1000

Вышеприведенные варианты решеток относятся к странице 128–129





# alca GROUP

Уважение, надежность, инновации. Это наши ценности. Мы – группа компаний «Alca».



## Зарубежные филиалы

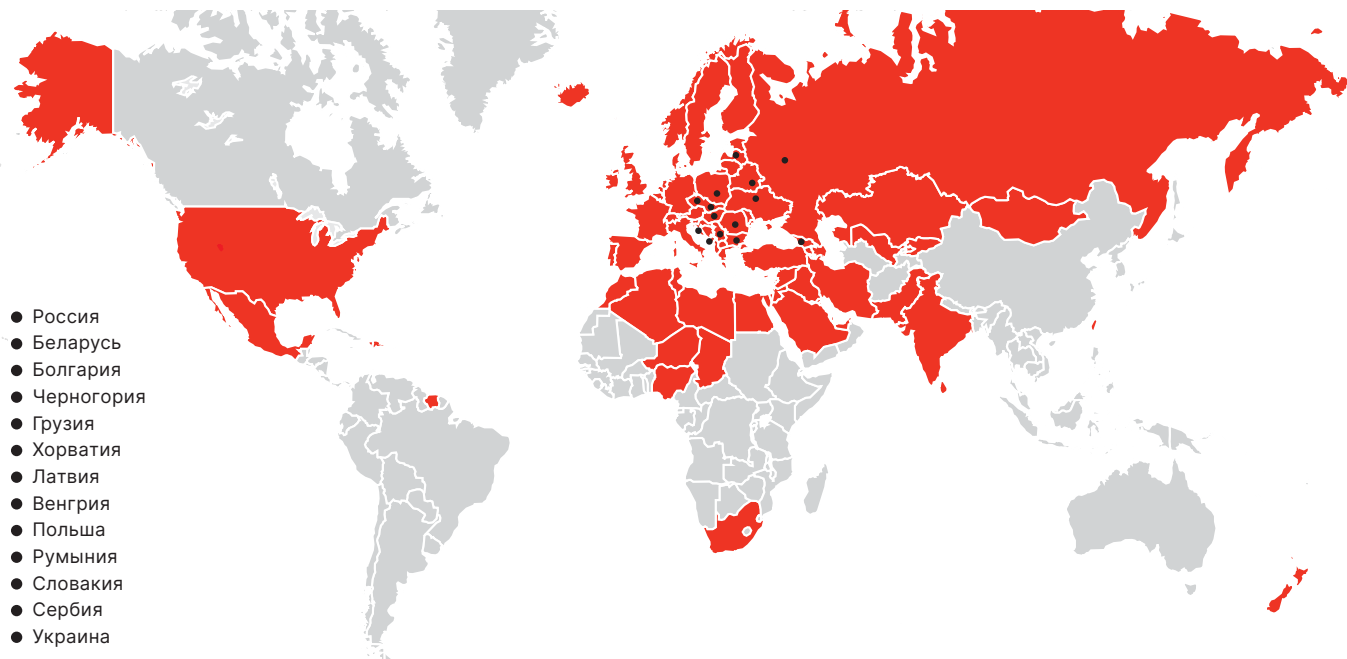

Полный ассортимент сантехники, системных стен и трубопроводных систем.

## alca

### Сантехника, системные стены

Компания Alca была основана в 1998 году, с 2021 года входит в состав Alca Group. Крупнейший производитель сантехники в центральной и восточной Европе. На площади более 110 000 м<sup>2</sup> производится более 1 000 наименований сантехники – клапаны, сифоны, модули, желоба, трапы, сиденья для унитазов и другую продукцию.

Кроме того Alca является производителем сборных стен – Alcasystem. Эта модульная система для сухого строительства предлагает совместное решение для водоснабжения, канализации, электромонтажа, сантехники и звукоизоляции. Это делает ее идеальным решением для средних и крупных проектов.



### Трубопроводные системы, системы подогрева пола и потолочного охлаждения

Компания «ФВ-Пласт» была основана в 1990 году и с 2021 года входит в состав Alca Group. С момента своего создания компания занимается производством полного спектра трубных систем для водоснабжения и отопления. В ассортимент продукции также входят системы подогрева пола и потолочного охлаждения. В настоящее время FV - Plast является крупнейшим производителем труб PP-RCT в центральной Европе и единственным чешским производителем труб PERT и AL-PERT.









# alca GROUP

## alca

Сантехника, системные стены

Чешская республика  
Alcadrain s.r.o.  
Komunardů 1626/35  
170 00 Praha 7 – Holešovice  
T: +420 519 821 117  
T: +420 519 821 041 – экспорт  
alcadrain@alcadrain.cz  
www.alcadrain.cz

Российская федерация  
ООО «АЛКА ПЛАСТ РУС»  
142116, Московская область  
Подольский р-н, Домодедовское  
шоссе, д. 1, здание АБК, офис 20  
т: +7(495)410-60-10  
alcadrain@alcadrain.ru  
www.alcadrain.ru

Республика беларусь  
ООО «Алкадрейн БЕЛ»  
ул. Бабушкина 90, офис 413  
промзел Колядичи  
Минский район, Минск  
Республика Беларусь  
м: +375 44 564 04 03  
т: +375 17 270 51 43  
alcadrain@alcadrain.by  
www.alcadrain.by

## FV PLAST

Трубопроводные системы,  
системы подогрева пола  
и потолочного охлаждения

Чешская республика  
FV - Plast, a.s.  
Kozovazská 1049/3  
250 88 Čelákovice  
T: +420 326 706 711  
fv-plast@fv-plast.cz  
www.fvplast.com

Команда специалистов всегда готова оказать помощь в проектировании, монтаже и установлении проектных цен на нашу продукцию.

Гарантия, предоставляемая на отдельные изделия, распространяется только на функциональные технические характеристики изделия. Она не распространяется на износ изделия, вызванный его нормальным использованием, или на дефекты, вызванные несоблюдением общих принципов обращения с изделием или несоблюдением инструкций по эксплуатации изделия. Полные гарантийные обязательства на [www.alcadrain.ru/ru/garantii](http://www.alcadrain.ru/ru/garantii).



Чешский продукт, ISO 9001:2015  
Издание 1/2024 RU, © Alcadrain s.r.o.  
Изменения размеров и конструкции защищены.